

目 錄

1. 開閉幕典禮程序表	1
2. 開幕典禮暨觀禮人員配置圖	2
3. 良質米特產饗宴配置圖	3
4. 大會職員名單	4
5. 大會工作人員名單	5
6. 競賽規程總則	8
7. 一般競賽細則.....	12
8. 校長頒獎名單、運動員宣誓誓詞	13
9. 全縣隊職員人數統計表	14
10. 各項比賽報名單位一覽表	15
11. 各單位職員名單	20
12. 各組隊職員名單	24
13. 各項比賽名單	53
14. 公務人員、教職人員、親子趣味競賽報名單位一覽表.....	104
15. 公務人員、教職人員職員名單	107
16. 公務人員、教職人員、親子趣味競賽隊職員名單	110
17. 公務人員、教職人員、親子趣味競賽選手名單	141
18. 沙灘排球裁判及工作人員、規程、賽程表	145
19. 籃球裁判及工作人員、規程、賽程表	150
20. 女子壘球裁判及工作人員、規程、賽程表	157
21. 木球裁判及工作人員、規程、賽程表.....	160
22. 巧固球裁判及工作人員、規程、賽程表	166
23. 羽球裁判及工作人員、規程、賽程表.....	170
24. 保齡球裁判及工作人員、規程、賽程表.....	186
25. 桌球裁判及工作人員、規程、賽程表.....	190
26. 高爾夫裁判及工作人員、規程、賽程表.....	206
27. 排球裁判及工作人員、規程、賽程表.....	209
28. 軟式棒球裁判及工作人員、規程、賽程表.....	217
29. 軟式網球裁判及工作人員、規程、賽程表.....	220
30. 躲避球裁判及工作人員、規程、賽程表.....	227
31. 慢速壘球裁判及工作人員、規程、賽程表.....	231
32. 槌球裁判及工作人員、規程、賽程表	234
33. 網球裁判及工作人員、規程、賽程表	237
34. 撞球裁判及工作人員、規程、賽程表	256
35. 地面高爾夫球裁判及工作人員、規程、賽程表	260
36. 競賽項目日期、地點、聯絡人一覽表	263
37. 各項成績回報單	264

南投縣第 62 屆全縣運動會開幕典禮程序表

日期：10 月 18 日（星期六）

地點：南投縣立體育場

程序	時間	活動名稱
1	08：00—08：30	各單位報到、運動員集結
2	08：30—09：00	工作及表演人員就定位、長官來賓蒞臨
3	08：55—09：00	代理縣長進場
4	09：00—	典禮開始（奏樂）
5	09：01—	主席就位
6	09：02—09：32	運動員進場
7	09：32—09：37	會旗進場
8	09：37—09：45	聖火進場
9	09：45—09：50	燃聖火、施放彩花
10	09：50—09：53	升會旗
11	09：53—09：55	全體肅立、唱國歌
12	09：55—10：00	主席致詞
13	10：00—10：05	長官來賓致詞
14	10：05—10：08	運動員宣誓
15	10：08—10：18	大會表演（1）
16	10：18—10：20	唱縣歌
17	10：20—	禮成（奏樂）
18	10：20—10：30	大會表演（2）
19	10：30—12：00	本縣良質米食及農特產饗宴
20	12：00—17：00	各項競賽

南投縣第 62 屆全縣運動會閉幕典禮程序表

日期：10 月 21 日（星期二）

地點：南投縣政府文化局演藝廳

程序	時間	活動名稱
1	12：00—14：30	會場佈置
2	14：30—15：00	報到
3	15：00—15：30	音樂饗宴
4	15：30—	代理縣長進場
5	15：30—15：40	序幕表演
6	15：40—15：50	典禮開始（奏樂）頒獎
7	15：50—15：55	主席致詞
8	15：55—16：00	長官來賓致詞
9	16：00—16：03	降會旗（奏樂）
10	16：03—16：05	熄聖火
11	16：05—16：10	唱縣歌
12	16：10—	禮成（奏樂）

南投縣第 62 屆全縣運動會開幕典禮暨觀禮人員配置圖

3 號門	1 號門	看台	看台	看台	2 號門	4 號門
看台	看台	看台	原主席台	看台	看台	看台
看台	看台	看台	階梯看台	看台	看台	看台

主席台背景布幕

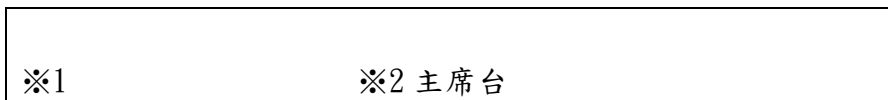

1. 大會裁判、2. 身心障礙團體 3. 縣教育團體

音控中心※3

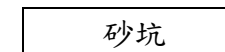
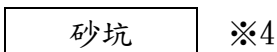

※6

※5

※單位牌就定位控制員

活 27	※1：司儀	27. 26. 25. 24. 23. 22. 21. 20. 19. 18. 17. 16. 15. 14. 13. 12. 11. 10. 9. 8. 7. 6. 5. 4.	活 4
動	※2：主席台	環 消 稅 衛 警 民 地 祥 富 團 南 仁 信 魚 國 中 名 鹿 水 集 竹 埔 草 南	動
看 26	※3：音控人員	保 防 務 生 察 政 政 和 強 結 投 愛 義 池 姓 寮 間 谷 里 集 山 里 屯 投	看 5
台	※4：總領隊接待員	局 局 局 局 局 隊 隊 隊 隊 隊 縣 鄉 鄉 鄉 鄉 鄉 鄉 鄉 鄉 鎮 鎮 鎮 鎮 市	台
25	※5：隊伍控制員	隊 隊 隊 隊 隊 議	6
24	※6：隊伍控制員	會	7
	※7：隊伍控制員	※7 ※7	

○聖火引火台

						活	動		看	台					
23	22	21	20	19	18	17	16	15	14	13	12	11	10	9	8

1. 大會裁判—>2. 身心障礙團體—>3. 縣教育會團體—>4. 南投市—>5. 草屯鎮—>6. 埔里鎮—>7. 竹山鎮—>8. 集集鎮—>9. 水里鄉—>10. 鹿谷鄉—>11. 名間鄉—>12. 中寮鄉—>13. 國姓鄉—>14. 魚池鄉—>15. 信義鄉—>16. 仁愛鄉—>17. 南投縣議會—>18. 團結隊—>19. 富強隊—>20. 祥和隊—>21. 地政隊—>22. 民政隊—>23. 警察局隊—>24. 衛生局隊—>25. 稅務局隊—>26. 消防局隊—>27. 環保局隊

南投縣第 62 屆全縣運動會良質米特產饗宴配置圖（體育場前廣場）

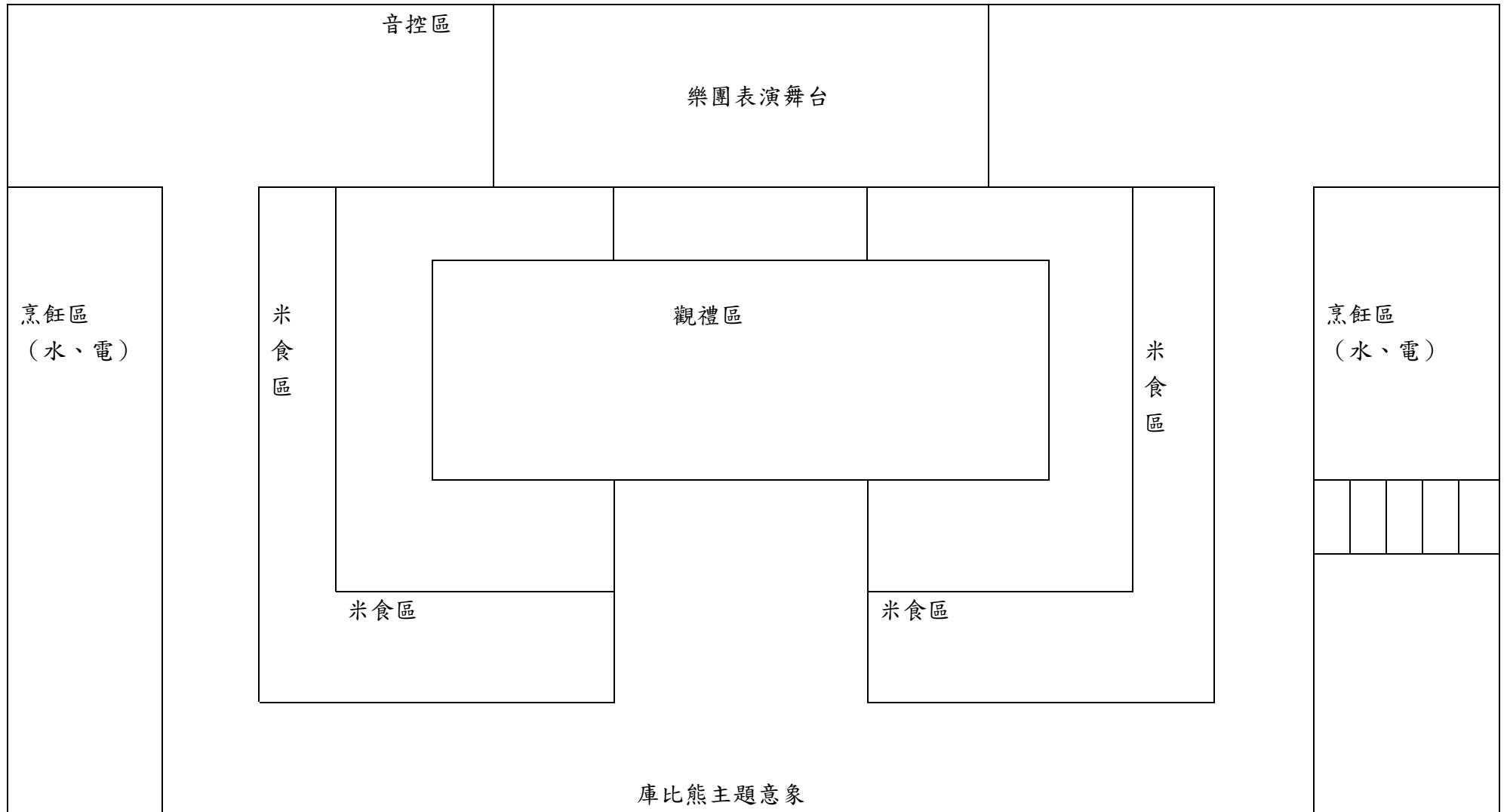

南投縣第 62 屆全縣運動會大會職員名單

會長：陳志清

副會長：何勝豐 潘一全

執行長：陳朝旺

顧問：林明濤 馬文君 賴燕雪 宋懷琳 于秀英 林憶如 蔡明源 莊文彬 游宏達
陳翰立 李添興 曾芳春 林昆熠 簡景賢 廖宜賢 廖梓佑 張經魁 簡沛霖
林永鴻 陳倩月 陳淑惠 謝明謀 陳昭煜 吳瑞芳 許素霞 蔡宜助 康誌合
廖志城 許阿甘 戴世詮 吳國昌 黃志學 王彩雲 史清水 陳國雄

籌備主任：黃寶園

籌備副主任：羅雅南 柯浩然 簡幸進 黃靜如 黃富鈴 王炳霖 廖深利 洪文能 許淑芳
黃世賢 林麗芳 張志誼 姜君佩 陸正威 李坤煌 許麗貞 許玉鈴 簡育民
曾仁隆 陳瑞慶 王源鍾 吳燕玲 林榮森 陳錦白 蘇瑞祥 張正一 林敏珠
林琦瑜 蔡昭明 呂春長 林聰吉 黃昭郎 方信雄 林川學 游守中 簡青松

籌備委員：許淑華 洪國浩 周義雄 朱寶珍 嚴鴻邦 陳聰鑑 張永輝 黃東灝 江龍漢
陳錦倫 林福峯 史強 張子孝 李玉蘭 呂毓卿 陳秋雅 易秀枝 陳敏惠
林秀薇 陳淑珍 陳振義 黃懷瑩 白建榮 洪銘惠

總幹事：蔡振發

執行秘書：白瑞隆

副執行秘書：劉偉哲 簡明標

幹事：莊佳綾 劉繼舉 洪佳靖 劉素如 洪家羚 葉竣廷 盧秀珍 梁慈筠

南投縣第 62 屆全縣運動會大會工作人員名單

南投縣體育會

召集人：戴國華

技術總顧問：白建榮

總幹事：洪銘惠

幹事：陳美純 林俐妤 陳瑞霖 洪宜芬 陳素芬

行政組

組長：吳錦謀

副組長：廖志家

組員：沈晉億 高淑美 張明誌 溫秀惠 李宏哲 繆志文 曾筱薇 陳志宏 江依妍

環保組

組長：王勝吉

組員：林宗聖 張惠宴 黃婉如 蕭國平 林麗惠 曾吉正 邱世曜 黃素娥 曾孟志

裁判組

組長：黃文英

組員：陳岱佑 陳俊豪 黃能滿 林湘蓉

獎品、頒獎組

組長：魏靖育

組員：陳國樑 紀志良 吳昌年 陳秀玲 沈春木 黃淑娟 劉松彥 蕭進賢 陳啟濃 陳國俊 蔡政道
吳碧霞 莊昌憲 陳榮昌

服務組

組長：莊嘉平

組員：謝武山 李淑貞 石錦雀 林斐音 張慈津 徐碧芬 蔡孟諭

救護組、運動傷害防護組

組長：吳碧霞

組員：洪莉云 簡宇政 張益睿 劉麗琴 吳啟得 張榮娥 賴鴻以 楊靜昀

表演組

組長：全正文

組員：鍾旻修 邱錫塘 賴信成 黃貴煌 侯惠連 許麗玲 李慧芬 林紅玉 藍惠姣 梁英嬌 石偉廣
劉鳳娥 顧美仁 劉文凱 古玉峰 張素梅 王國慶 金長文 沈和成 周興芬 林希樺

田徑場地器材組

總指揮：陳振森

組長：謝明洲

副組長：林高全

組員：胡怡妙 許招玉 簡嘉德 洪秀敏 葉長卿 許富喻

田徑場地服務組

組長：吳添福

副組長：黃琇琴

組員：蔡清村 鄭淑娟 張樹枝 林春如

播報組

組長：張銘羽

副組長：張惠宴

組員：廖之勤 楊淑蓉 董宇堅 施叔蓮 邱秀珠

接待組

組長：李枝桃

副組長：林佩君

組員：張碧雲 葉桂杏 謝蕙如 林欣慧 楊仁傑 簡怡真 袁筱晴 鍾秋蓉 林芷筠 曾昱嘉 鐘佩君
趙大志

交通警衛組

組長：李志慶

組員：林嵩棧 邱學盟 金順濤 尤介彥

獎狀頒發組

組長：林紹湖

副組長：李志訓

組員：張基茂 方敏子 許麗淑 黃芬蘭 魏顯驊 李瑞芬

競賽組長：何光明

副組長：林忠立

組員：劉又仁 蔡美麗 王伯中 廖勝次 洪麗慧 陳彭彥 李建柔 林益安 柯春蘭 田文怡
黃思純 陳世昇 李奇璋

資訊副組長：張素梓

組員：許志弘

統計副組長：張惠如

組員：廖真

成績副組長：廖靜雯

組員：唐惠花

資訊組

組 長：林宜城

副 組 長：張素梓

組 員：許志弘 曾筱茹 李仁傑 仁鋒 李志文 林麗秋 陳冠宇 洪源鍵 李奇峰 張雅鈞

新聞組

組 長：黃美玲

副 組 長：陳明煒 黃建樹 廖翠玲 蔡秋菊

組 員：吳玉鶴 羅智陽 簡秀宇 吳愛惠 黃美滿 張瑜瑋 劉憲仁

資訊組

組 長：林宜城

組 員：曾筱茹 李仁傑 仁鋒 李志文 林麗秋 陳冠宇 洪源鍵 李奇峰 張雅鈞

田徑檢錄組

組 長：劉永健

組 員：吳國松 卓宏興 施俊吉 邱麗芬 朱懿憶 陳昭雄 謝宇澤

南投縣第 62 屆全縣運動會競賽規程總則

第一條 宗旨：發展本縣全民體育，提昇運動競技水準與縣民體適能，擴大全民運動參與層面，增進身心健康，促進縣民生命素質，以達優質樂活南投。

第二條 主辦單位：南投縣政府

承辦單位：南投縣體育會、南投縣教育會、縣內各機關、團體、學校、各鄉鎮市公所

第三條 日期地點：訂於民國 103 年 10 月 18 日（星期六）起 4 天在南投縣立體育場等競賽場地舉行

第四條 競賽項目：如下表：

組 別		社 男 組	社 女 組	高 男 組	高 女 組	國 男 組	國 女 組	小 男 組	小 女 組	公 務 人 員 組	教 職 員 工 組	親 子 組
1. 田徑	田賽	○	○	○	○	○	○	○	○	○	○	—
	徑賽	○	○	○	○	○	○	○	○	○	○	—
	混合運動	○	○	○	○	○	○	○	○	—	—	—
	原住民路跑	○	○	○	○	○	○	—	—	—	—	—
	原住民 負重接力	※		※		※		—	—	—	—	—
2. 游泳		○	○	○	○	○	○	○	○	○	○	—
3. 柔道	一般競賽	○	○	○	○	○	○	○	○	—	—	—
	原住民競賽	○	○	○	○	○	○	—	—	—	—	—
4. 跆拳道	一般競賽	○	○	○	○	○	○	○	○	—	—	—
	原住民競賽	○	○	○	○	○	○	—	—	—	—	—
5. 角力	一般希羅式	○	—	○	—	○	—	—	—	—	—	—
	一般自由式	○	○	○	○	○	○	—	—	—	—	—
	原住民希羅式	○	—	○	—	○	—	—	—	—	—	—
	原住民自由式	○	○	○	○	○	○	—	—	—	—	—
6. 籃球	一般競賽	○	○	○	○	○	○	○	○	—	—	—
	原住民競賽	○	○	○	○	○	○	—	—	—	—	—
7. 網球		○	○	○	○	○	○	○	○	○	○	—
8. 軟式網球		○	○	—	—	○	○	○	○	○	○	—
9. 桌球		○	○	○	○	○	○	○	○	○	○	—
10. 羽球		○	○	○	○	○	○	○	○	○	○	—
11. 高爾夫		○	○	—	—	—	—	—	—	—	—	—
12. 保齡球		○	○	—	—	—	—	—	—	—	—	—
13. 巧固球	單網	—	—	—	—	—	—	○	○	—	—	—
	雙網	○	○	—	—	○	○	○	○	—	—	—
14. 槌球		○	○	—	—	—	—	—	—	—	—	—
15. 橋藝	合約橋牌	※		○	○	○	○	○	○	—	—	—
	迷你橋牌	—		—	—	—	—	○	○	—	—	—
16. 太極拳		※		※		※		※		—	○	—
17. 自由車		○	○	○	○	○	○	○	○	—	—	—
18. 摔角	一般競賽	○	○	○	○	○	○	—	—	—	—	—
	原住民 傳統摔角	○	—	—	—	—	—	—	—	—	—	—
19. 慢 速壘球	一般競賽	○	—	—	—	—	—	—	—	—	—	—
	原住民競賽	○	—	—	—	—	—	—	—	—	—	—
20. 女子壘球		—	—	—	—	—	—	—	○	—	—	—
21. 木球		○	○	○	○	○	○	—	—	—	—	—
		長青組	長青組									
22. 撞球		※		—	—	—	—	—	—	—	—	—
23. 國術		※		※		※		※		—	—	—
24. 武術		※		※		※		※		—	—	—
25. 排球	一般競賽	○	○	—	—	○	○	○	○	※	※	—
	原住民競賽	○	○	○	○	○	○	—	—	—	—	—

26. 沙灘排球		○	○	-	-	○	○	-	-	男子組	女子組	※	-
27. 軟式棒球		-	-	-	-	※		※				-	-
28. 拔河	室內	○	○	○	○	○	○	○	○			○	-
	室外	○	-	○	-	-	-	-	-			-	-
	原住民8人制 室外拔河	○	○	○	○	○	○	-	-			-	-
	原住民室外 傳統拔河	○	○	-	-	-	-	-	-			-	-
		※											
29. 空手道		-	-	○	○	○	○	○	○			-	-
30. 射箭	一般競賽	-	-	○	○	○	○	○	○			-	-
	原住民 傳統射箭	○	○	○	○	○	○	-	-			-	-
31. 趣味競賽		-	-	-	-	-	-	-	-			○	○
32. 躲避球		-	-	-	-	-	-	-	-			○	-
33. 地面高爾夫		○	○	○	○	○	○	-	-			-	-
34. 圍棋		※		-	-	-	-	-	-			-	-
35. 原住民傳統舞蹈		※		※		※		-	-			-	-
36. 身障組	田賽	※		※		※		※				-	-
	徑賽	※		※		※		※				-	-
	游泳	※		※		※		※				-	-
	桌球	※		※		※		※				-	-
	保齡球	※		※		※		※				-	-
	特奧滾球	※		※		※		※				-	-
	趣味競賽	※		※		※		※				-	-
合計		88		69		77		52				13	12
總計		312											

※：表示男女可混合。

第五條 參加單位：

社會組：以本縣各鄉鎮市為單位。

高中組：以本縣行政區域內各公私立高中、職校為單位。

國中組：以本縣各公私立國民中學為單位。

國小組：以本縣各鄉鎮市為單位。

教職員工組：以本縣各鄉鎮市教育會為單位。

婦女親子趣味競賽組：以本縣各鄉鎮市公所、鄉鎮市教育會、公務人員各隊為單位。

身心障礙組：凡本縣縣民，領有身心障礙手冊（視障、智障、聽障、肢障「站立障、輪椅」、精神障礙），或本縣鑑輔會核定文號之國中小身心障礙學生皆得組隊報名參加。

原住民組：以本縣各鄉鎮市行政區域內各公私立高中、職校、各公私立國民中學為單位。

公務人員組：

1. 南投縣議會。
2. 各鄉鎮市（由鄉鎮市公所員工、代表會、清潔隊、零售市場、托兒所組成含原單位退休員工）。
3. 團結隊（由本府人事處規劃協調局處單位組成含原單位退休員工）。
4. 富強隊（由本府人事處規劃協調局處單位組成含原單位退休員工）。
5. 祥和隊（由本府人事處規劃協調局處單位組成含原單位退休員工）。
6. 地政隊（由本府人事處規劃協調局處單位組成含原單位退休員工）。
7. 民政隊（由本府人事處規劃協調局處單位組成含原單位退休員工）。
8. 警察局隊（由本府警察局、刑警隊、保安隊、各分局、派出所組成含原單位退休員工）。
9. 衛生局隊（由本府衛生局、慢性病防治所、各衛生所、衛生室組成含原單位退休員工）。
10. 稅務局隊（由本府稅務局、各稅捐分處組成含原單位退休員工）。
11. 消防局隊（由本府消防局、各消防分隊組成含原單位退休員工）。
12. 環保局隊（由本府環保局、各所屬清潔隊組成含原單位退休員工）。

第六條選手參賽資格

一、戶籍規定：凡中華民國之人民，其在代表單位之行政區域內，自本(103)年4月18日起連續設籍者（高中、國中、國小以學籍為限，學生組代表選手須連續就讀代表學校一年以上，原住民組代表選手須具有原住民族身份）。

二、年齡規定：依各該項運動競賽規程辦理或規則規定辦理。

三、身體狀況：應經公立綜合醫院檢查，並認可參加劇烈運動競賽者。

第七條競賽種類：依照各分項運動規程辦理。

第八條各競賽項目舉行比賽條件：

一、各競賽項目註冊需達二個（含）單位以上。

二、個人項目註冊需達二人（含）以上。

第九條獎勵：依照一般競賽細則獎勵辦法辦理。

第十條競賽秩序、比賽制度及場地：

一、各項運動競賽秩序及比賽制度，由籌備會競賽組依參加隊(人)數、比賽場地及時間等客觀因素公開抽籤或編排之，參加單位不得依據各該項運動規則或相關規定提出異議。

二、比賽場地：大會指定或提供之比賽場地，各單位不得依據各該項運動規則或相關規定提出異議。

三、各該項競賽規程一經排定公佈，非經大會核准，不得變更。

第十一條 註冊、單位報到及會議：凡參加競賽單位應於規定時間內辦理註冊、單位報到及會議(詳細如一般競賽細則參加辦法)。

第十二條 申訴、比賽爭議之判定及罰則：

一、參加單位凡向大會申訴事項，須以書面（如附件一、二）提出申訴，不得以口頭提出，並須由註冊所列之領隊親自簽名或蓋章，用書面連同保證金新台幣貳仟元逕交大會審判委員會處理，否則一概不予受理，如該申訴事項被判定無效者，其保證金予以沒收充為大會經費外，該單位領隊及承辦人員應連帶予以議處。

二、關於運動員資格之申訴，須於該運動員出賽前，由該隊註冊所列之指導，直接向該場裁判員提出(田徑、游泳向檢錄人員提出，技擊項目向該場裁判員提出，在比賽結束後不予受理)。

三、關於比賽爭議，如規則已有規定或同意義之註明者，概以該項裁判長判定為終決，參加隊不得提出申訴。

四、關於競賽中所發生非規則性之申訴，須於發生一小時內依照本條第一項之規定處理，不得當場問裁判人員或妨礙比賽之進行，或故意離開比賽場地，使比賽無法進行，如有上述情事，該裁判長可以宣判取消該隊與賽資格而對方隊視為獲勝。

五、運動員如有冒名頂替等情事發生，一經證實即依下列方式處理：

1、個人項目即取消其參加資格及已得錦標分數與名次。

2、球類項目即取消該隊參加資格及已得名次。

六、各單位之隊職員在大會期間如有不正當行為，不守秩序、不顧公德或侮辱其他運動員或裁判人員等情事，得由籌備會函報有關單位予以議處。

第十三條 參加本大會之各單位隊職員、裁判及工作人員於出席期間，得依規定由其服務單位給予差假參加。

第十四條 本總則經籌備會審議並簽奉縣長核定後實施，修正時亦同。

南投縣第 62 屆全縣運動會運動員資格申訴書 (附件一)

申訴事由		糾紛發生時間及地點	
申訴事實			
證件或證人			
單位領隊	(簽章)	單位教練	(簽章) 年 月 日 時
裁判長意見			
審判委員會判決			

審判委員召集人 (簽章)

- 附註：1. 凡未按各項規定辦理之申訴者概不受理。
 2. 代表隊領隊簽章權，可依各單項競賽規程之規定，由代表隊領隊本人簽章或教練簽章辦理。

南投縣第 62 屆全縣運動會競賽事項申訴書 (附件二)

申訴事由		糾紛發生時間及地點	
申訴事實			
證件或證人			
單位領隊	(簽章)	單位教練	(簽章) 年 月 日 時
裁判長意見			
審判委員會判決			

審判委員召集人 (簽章)

- 附註：1. 凡未按各項規定辦理之申訴者概不受理。
 2. 代表隊領隊簽章權，可依各單項競賽規程之規定，由代表隊領隊本人簽章或教練簽章辦理。

南投縣第 62 屆全縣運動會一般競賽細則

壹、日期及地點：訂於民國 103 年 10 月 18 日(星期六)起 4 天在縣立體育場暨各競賽場地舉行。

貳、參加單位：依據競賽總則第五條辦理。

參、參加方法：

- 一、各學校單位須於 8 月 20 日(星期三)上午 9 時、各機關團體於下午 2 時至漳興國小電腦教室參加網路報名說明會。
- 二、各單位須於 9 月 1 日(星期一)上午 6 時起至 9 月 12 日(星期五)下午 6 時前輸入完成，逾時網路關閉，以自動棄權論。(不另行文通知)報名完成後，下載列印單位呈判後用印，掛號郵寄南崗國中(自行留存一份)；球類抽籤時間：9 月 17 日(星期三)上午 9 點；抽籤地點：南崗國中會議室；其他競技項目由各單項自行通知抽籤時間及地點。報名格式請至 www.ntsport.org.tw 網站下載。
- 三、運動員出賽時，應攜帶身分證明文件(社會組以國民身分證或相關證明文件為合格，高、國中組以學生證，國小組以貼有相片之在學證明，公教組以服務證或相關證明文件為合格，身心障礙國組以持有殘障手冊為合格)，否則一律不得出場比賽。
- 四、運動員註冊後一律不得更改，並不得派人遞補。
- 五、各參加單位報到訂於 10 月 17 日(星期五)上午 9 時至 10 時在縣立體育場 1 樓會議室舉行及分送有關資料。
- 六、單位總領隊、領隊、裁判、教練技術會議訂於 10 月 17 日(星期五)上午 10 時在縣立體育場 1 樓會議室舉行，請準時參加。
- 七、田徑裁判會議訂於 10 月 18 日(星期六)上午 7 時 30 分在縣立體育場舉行，請準時參加；餘各單項裁判會議由各裁判長於比賽前 1 小時於各比賽場地召開。
- 八、各服務單位請於各參加人員出席會議期間給予差假登記。

肆、獎勵方法：

- 一、大會所設錦標(計 312 項均錄取前 3 名，合計 936 名均由大會製贈錦標各 1 座，以資紀念，錦標分數按各項目取前 6 名給予 7、5、4、3、2、1 計算，得分較多單位得錦標，如兩單位得分相同時以第 1 名較多之單位佔先，如第 1 名仍相同時以第 2 名較多之單位佔先，以此類推；另設鄉鎮市公所、公務人員組、教職員工組、身心障礙國民組總錦標各前 4 名、鄉鎮市優勝錦標 9 名並以金、銀、銅獎牌數判定。
- 二、各項競賽績優前 3 名運動員，由大會製贈獎牌及獎狀以資紀念；田徑賽 4 至 6 名另頒贈獎狀乙禎(球類項目 4 隊以上取 3 名，3 隊以上取 2 名，2 隊取 1 名)。
- 三、個人獎牌及各項錦標在各該比賽場由頒獎人員或裁判長頒獎，獎狀(田徑除外)依各裁判長判定簽名後由獎狀頒發組(名間國中)統一製發。
- 四、指導學生參加國中、國小組競賽獲得績優之有關人員得依規申請敘獎(指導社會組、公務人員組、教職員工組不予獎勵)。
- 五、公務人員組、教職員工組參加開幕人員事後得補假 1 日(單位主管及人事主管請注意人員掌控)。各類競技或競賽(含趣味競賽)之敘獎比照縣級體育競賽，榮獲第 1 名者不分團體或個人，入場參賽人員每人嘉獎壹次，團體賽第 1 名領隊給予嘉獎壹次，總錦標第 1 名總領隊給予嘉獎貳次，第 2、3 名各予嘉獎壹次，以茲鼓勵。(簽辦敘獎時應檢附得獎相關證明或文件)。

伍、種子及循環賽計分法：

- 一、各項比賽均以上屆縣運會冠、亞軍隊設為「種子隊」，並優先輪空排定賽程(社會組及國小組之種子隊如有 1 隊出缺即不設種子隊)。
- 二、循環賽計分法：依各單項競賽規程辦理。

南投縣第 62 屆全縣運動會校長頒獎名單

日期	頒獎校長	
10/18(六)	下午	水里國中 陳啟濃 國姓國中 陳國俊
10/19(日)	上午	郡坑國小 蔡政道 德興國小 吳碧霞
	下午	社寮國中 劉松彥 營北國中 蕭進賢
10/20(一)	上午	中和國小 莊昌憲 延平國小 陳榮昌
	下午	爽文國中 陳國樑 中寮國中 黃淑娟
10/21(二)	上午	光榮國小 陳秀玲 集集國小 沈春木

南投縣第 62 屆全縣運動會運動員宣誓誓詞

我謹代表全體運動員，以誠摯快樂的心情參加南投縣第 62 屆全縣運動大會，力求超越和進步，爭取榮譽，為宏揚運動員精神，願遵守大會一切規章，並服從裁判之判決。

宣誓代表： **李一德** 謹誓

中 華 民 國 1 0 3 年 1 0 月 1 8 日

南投縣第62屆全縣運動會各項比賽報名單位一覽表

田徑

社男：	仁愛鄉 鹿谷鄉	竹山鎮	南投市	埔里鎮	草屯鎮	國姓鄉
社女：	南投市	埔里鎮	草屯鎮			
高男：	三育高中 草屯商工	中興高中 普台高中	五育高中	同德家商	旭光高中	竹山高中
高女：	三育高中	旭光高中	草屯商工	普台高中		
國男：	三光國中 北梅國中 宏仁國中 魚池國中	中興國中 同富國中 延和國中 普台國中	仁愛國中 名間國中 社寮國中 集集國中	日新國中 旭光國中 南投國中 鳳鳴國中	水里國中 竹山國中 南崗國中	北山國中 均頭國中 草屯國中
國女：	三光國中 同富國中 南投國中 瑞峰國中	中興國中 名間國中 南崗國中 鳳鳴國中	仁愛國中 旭光國中 埔里國中 營北國中	日新國中 竹山國中 草屯國中	水里國中 宏仁國中 鹿谷國中	北山國中 延和國中 普台國中
小男：	名間鄉 國姓鄉	竹山鎮 魚池鄉	信義鄉 鹿谷鄉	南投市	埔里鎮	草屯鎮
小女：	仁愛鄉 草屯鎮	名間鄉 國姓鄉	竹山鎮 魚池鄉	信義鄉 鹿谷鄉	南投市	埔里鎮

游泳

社男：	水里鄉	竹山鎮	南投市	埔里鎮	草屯鎮	
社女：	南投市	草屯鎮				
高男：	五育高中	旭光高中	南投高中	南投高商	埔里高工	普台高中
高女：	中興高中	竹山高中	南投高商	埔里高工	普台高中	
國男：	中興國中 南崗國中	名間國中 埔里國中	旭光國中 草屯國中	竹山國中 普台國中	延和國中 營北國中	南投國中
國女：	中寮國中 南崗國中	中興國中 普台國中	竹山國中 集集國中	均頭國中 營北國中	延和國中	南投國中
小男：	中寮鄉 集集鎮	竹山鎮	南投市	埔里鎮	草屯鎮	國姓鄉
小女：	竹山鎮	南投市	埔里鎮	國姓鄉	集集鎮	

籃球

社男：	仁愛鄉 埔里鎮	水里鄉 草屯鎮	名間鄉 鹿谷鄉	竹山鎮	信義鄉	南投市
社女：	仁愛鄉	水里鄉				
高男：	中興高中 南投高中	仁愛高農 埔里高工	水里商工 暨大附中	弘明高中	同德家商	竹山高中
高女：	仁愛高農	水里商工	暨大附中			
國男：	大成國中 國姓國中	仁愛國中 魚池國中	水里國中 普台國中	弘明國中 鳳鳴國中	名間國中	埔里國中
國女：	仁愛國中	鳳鳴國中				
小男：	仁愛鄉	水里鄉	信義鄉	南投市	埔里鎮	草屯鎮
小女：	仁愛鄉					
原住民高女：	仁愛高農					
原住民高男：	仁愛高農					
原住民國女：	仁愛國中					
原住民國男：	大成國中	仁愛國中	水里國中	埔里國中		

排球

社男：	仁愛鄉	竹山鎮	信義鄉	南投市	埔里鎮	草屯鎮
社女：	仁愛鄉	竹山鎮	信義鄉	南投市	埔里鎮	草屯鎮
高男：	仁愛高農					
國男：	中寮國中	信義國中	南崗國中	草屯國中	國姓國中	
國女：	中寮國中	延和國中	草屯國中			
小男：	信義鄉	草屯鎮	國姓鄉	集集鎮		
小女：	竹山鎮	信義鄉	草屯鎮	集集鎮		
原住民國男：	同富國中	信義國中				

網球

社男：	水里鄉	竹山鎮	南投市	草屯鎮	魚池鄉		
社女：	竹山鎮	南投市	草屯鎮				
高男：	竹山高中	南投高中	普台高中				
高女：	中興高中	旭光高中	竹山高中	普台高中			
國男：	中興國中	日新國中	水里國中	名間國中	旭光國中	宏仁國中	
	南投國中	南崗國中	普台國中	營北國中			
國女：	中興國中	日新國中	水里國中	旭光國中	宏仁國中	南崗國中	
	普台國中	營北國中					
小男：	水里鄉	竹山鎮	南投市	埔里鎮	草屯鎮	魚池鄉	
小女：	水里鄉	南投市	草屯鎮	魚池鄉			

軟式網球

社男：	水里鄉	竹山鎮	南投市	魚池鄉	
社女：	水里鄉	南投市			
國男：	水里國中	埔里國中			
國女：	中興國中	水里國中			
小男：	水里鄉	竹山鎮	草屯鎮	魚池鄉	
小女：	竹山鎮	魚池鄉			

桌球

社男：	仁愛鄉	水里鄉	竹山鎮	南投市	埔里鎮	草屯鎮
	國姓鄉	鹿谷鄉	集集鎮			
社女：	仁愛鄉	水里鄉	南投市	草屯鎮		
高男：	中興高中	同德家商	旭光高中	竹山高中	南投高中	南投高商
	埔里高工					
高女：	中興高中	旭光高中	南投高商			
國男：	大成國中	中寮國中	中興國中	日新國中	旭光國中	竹山國中
	宏仁國中	南投國中	南崗國中	國姓國中	普台國中	
國女：	中興國中	旭光國中	南投國中	南崗國中	埔里國中	國姓國中
	瑞竹國中					
小男：	中寮鄉	名間鄉	竹山鎮	南投市	埔里鎮	草屯鎮
	國姓鄉	魚池鄉				
小女：	中寮鄉	名間鄉	竹山鎮	南投市	埔里鎮	草屯鎮
	國姓鄉					
社會：	埔里鎮					
高中：	旭光高中	南投高中				
國中：	宏仁國中					
國小：	名間鄉	埔里鎮				

羽球

社男：	竹山鎮	草屯鎮				
社女：	竹山鎮	南投市	草屯鎮			
高男：	中興高中	五育高中	弘明高中	旭光高中	竹山高中	南投高中
	草屯商工	普台高中				
高女：	旭光高中	竹山高中	草屯商工			
國男：	中寮國中	中興國中	北山國中	旭光國中	均頭國中	延和國中
	南投國中	草屯國中	普台國中			
國女：	中興國中	日新國中	旭光國中	延和國中	南崗國中	草屯國中
	普台國中					
小男：	竹山鎮	南投市	埔里鎮	草屯鎮		
小女：	竹山鎮	南投市	草屯鎮			

摔角

社男：	信義鄉	草屯鎮	集集鎮
社女：	草屯鎮		
高男：	中興高中		
國男：	南崗國中	草屯國中	
國女：	草屯國中		

跆拳道

社男：	中寮鄉 草屯鎮	仁愛鄉 國姓鄉	竹山鎮 魚池鄉	信義鄉	南投市	埔里鎮
社女：	中寮鄉 埔里鎮	仁愛鄉 草屯鎮	名間鄉 國姓鄉	竹山鎮 魚池鄉	信義鄉	南投市
高男：	中興高中	同德家商	南投高商	埔里高工	草屯商工	
高女：	三育高中 暨大附中	水里商工	同德家商	南投高中	埔里高工	草屯商工
國男：	中寮國中 旭光國中 埔里國中	中興國中 均頭國中 草屯國中	日新國中 宏仁國中 國姓國中	北山國中 延和國中 魚池國中	民國國中 南投國中 鹿谷國中	名間國中 南崗國中 集集國中
國女：	中寮國中 旭光國中 國姓國中	中興國中 宏仁國中 魚池國中	日新國中 延和國中 鹿谷國中	北山國中 南崗國中 營北國中	民國國中 埔里國中	名間國中 草屯國中
小男：	中寮鄉 南投市 集集鎮	仁愛鄉 埔里鎮	水里鄉 草屯鎮	名間鄉 國姓鄉	竹山鎮 魚池鄉	信義鄉 鹿谷鄉
小女：	中寮鄉 南投市	仁愛鄉 埔里鎮	水里鄉 草屯鎮	名間鄉 國姓鄉	竹山鎮 魚池鄉	信義鄉 鹿谷鄉
原住民青年女子：	民國國中					
原住民青年男子：	北山國中	民國國中				

橋藝

小男合約：	竹山鎮	南投市	埔里鎮			
小女合約：	南投市	埔里鎮				
高男合約：	埔里高工					
國男合約：	水里國中	北山國中	埔里國中	集集國中	鳳鳴國中	
國女合約：	中寮國中 鳳鳴國中	水里國中	北山國中	埔里國中	集集國中	瑞峰國中
社會合約：	水里鄉	竹山鎮	南投市	埔里鎮	草屯鎮	
小男迷你：	水里鄉	竹山鎮	南投市	埔里鎮		
小女迷你：	水里鄉	竹山鎮	南投市	埔里鎮		

軟式棒球

國中：	中興國中	同富國中	宏仁國中			
國小：	仁愛鄉	水里鄉	名間鄉	竹山鎮	信義鄉	南投市

自由車

社男：	埔里鎮	草屯鎮	鹿谷鄉
社女：	埔里鎮	草屯鎮	
高男：	埔里高工		
小男：	信義鄉	國姓鄉	鹿谷鄉
小女：	國姓鄉	鹿谷鄉	

角力

社男：	仁愛鄉	信義鄉	草屯鎮			
社女：	仁愛鄉	草屯鎮				
高男：	中興高中	埔里高工				
國男：	仁愛國中	北梅國中	宏仁國中	南崗國中	草屯國中	
國女：	仁愛國中	北梅國中	南崗國中	草屯國中		
原住民青年女子：	仁愛國中	北梅國中	宏仁國中	草屯國中		
原住民青年男子：	仁愛國中	北梅國中	宏仁國中	草屯國中		

柔道

社男甲：	信義鄉	草屯鎮	集集鎮			
社女甲：	信義鄉	草屯鎮				
社男乙：	南投市	草屯鎮	集集鎮			
社女乙：	南投市	草屯鎮				
高男甲：	中興高中	南投高中				
高女甲：	南投高中					
高男乙：	中興高中					
國男：	中興國中	均頭國中	南投國中	南崗國中	草屯國中	集集國中
國女：	均頭國中	南投國中	南崗國中	草屯國中	集集國中	
國男甲：	北梅國中	草屯國中				
國女甲：	草屯國中					

國男乙：	草屯國中					
國女乙：	草屯國中					
小男：	仁愛鄉	信義鄉	南投市	草屯鎮		
小女：	仁愛鄉	信義鄉	草屯鎮			
原住民青年女子：	北梅國中	草屯國中				
原住民青年男子：	北梅國中	草屯國中				
高爾夫球						
社男：	中寮鄉 埔里鎮	仁愛鄉 草屯鎮	水里鄉 鹿谷鄉 埔里鎮	名間鄉	信義鄉	南投市
社女：	信義鄉	南投市		草屯鎮		
保齡球						
社男：	中寮鄉	名間鄉	南投市	草屯鎮		
社女：	南投市	草屯鎮				
慢速壘球						
社男：	中寮鄉 埔里鎮	仁愛鄉 草屯鎮	水里鄉 魚池鄉	名間鄉 鹿谷鄉	竹山鎮	南投市
拔河						
社男：	名間鄉	信義鄉	南投市	埔里鎮	草屯鎮	
社女：	埔里鎮					
高男：	南投高中					
國男：	名間國中	宏仁國中	南崗國中			
國女：	宏仁國中					
原住民社女：	埔里鎮					
原住民國女：	宏仁國中					
原住民國男：	宏仁國中					
小男甲組：	草屯鎮					
木球						
社男：	水里鄉	竹山鎮	草屯鎮			
社女：	水里鄉	草屯鎮				
國男：	延和國中					
長青女子：	竹山鎮					
長青男子：	水里鄉	竹山鎮				
太極拳						
社會：	水里鄉	竹山鎮	南投市	埔里鎮	魚池鄉	
高中：	五育高中					
國中：	埔里國中	營北國中				
國小：	埔里鎮	魚池鄉				
槌球						
社男：	中寮鄉 草屯鎮	水里鄉 集集鎮	名間鄉	竹山鎮	信義鄉	南投市
社女：	中寮鄉 集集鎮	水里鄉	名間鄉	竹山鎮	南投市	草屯鎮
國術						
社男：	南投市					
社女：	南投市					
高男：	中興高中	五育高中	弘明高中			
高女：	弘明高中	南投高中				
國男：	中興國中	水里國中	弘明國中	旭光國中	均頭國中	南投國中
	南崗國中	營北國中				
國女：	中興國中	水里國中	弘明國中	名間國中	均頭國中	南投國中
	草屯國中	集集國中	營北國中			
小男：	中寮鄉 集集鎮	仁愛鄉	水里鄉	竹山鎮	南投市	草屯鎮
小女：	中寮鄉 集集鎮	仁愛鄉	水里鄉	竹山鎮	南投市	草屯鎮

巧固球

社男：	水里鄉	埔里鎮	草屯鎮	國姓鄉		
國男：	宏仁國中					
國女：	宏仁國中					
小男：	仁愛鄉	水里鄉	南投市	埔里鎮	草屯鎮	
小女：	仁愛鄉	水里鄉	信義鄉	埔里鎮	草屯鎮	

空手道

高女：	旭光高中					
小男甲組：	仁愛鄉	草屯鎮				
高男甲組：	旭光高中					
國女乙組：	旭光國中					
國女甲組：	旭光國中					
國男乙組：	旭光國中					
國男甲組：	旭光國中					

女子壘球

小女：	仁愛鄉	埔里鎮				
-----	-----	-----	--	--	--	--

地面高爾夫

社男：	中寮鄉	水里鄉	竹山鎮	南投市	草屯鎮	魚池鄉
社女：	中寮鄉	水里鄉	竹山鎮	南投市	魚池鄉	

沙灘排球

社男：	中寮鄉	仁愛鄉	竹山鎮	南投市	草屯鎮	
社女：	竹山鎮	南投市	草屯鎮			
國男：	中寮國中	信義國中	南崗國中	草屯國中		
國女：	中寮國中	中興國中	草屯國中			

原住民傳統舞蹈

國中男女混合組：	同富國中					
----------	------	--	--	--	--	--

射箭

高男：	旭光高中	埔里高工				
高女：	旭光高中	埔里高工				
國男：	大成國中	旭光國中	埔里國中	鹿谷國中		
國女：	旭光國中	埔里國中	鹿谷國中			
小男：	仁愛鄉	信義鄉	埔里鎮			
小女：	仁愛鄉	信義鄉	埔里鎮			
原住民高女：	旭光高中					
原住民高男：	旭光高中					
原住民國女：	埔里國中					
原住民國男：	大成國中	埔里國中				

圍棋

社會：	水里鄉 國姓鄉	名間鄉	竹山鎮	南投市	埔里鎮	草屯鎮
-----	------------	-----	-----	-----	-----	-----

撞球

公開：	南投市	埔里鎮	草屯鎮	國姓鄉		
-----	-----	-----	-----	-----	--	--

南投縣第62屆全縣運動會職員名單

社會組

中寮鄉	總領隊 : 張永輝	總指導 : 游如村	總管理 : 巫東海
	副總領隊 : 王景樂	副總指導 : 詹三宜	
仁愛鄉	總領隊 : 張子孝	總指導 : 劉孝明	總管理 : 余三郎
	副總領隊 : 林光坦	副總指導 : 余健瑋	副總管理 : 陳富強
水里鄉	總領隊 : 江龍漢	總指導 : 陳中明	總管理 : 施永乾
	副總領隊 : 林志郎	副總指導 : 湯鳳娥	副總管理 : 張碧端
名間鄉	總領隊 : 陳聰鑑	總指導 : 謝百傑	總管理 : 陳吉松
	副總領隊 : 陳國寶	副總指導 : 陳世茂	副總管理 : 陳志棠
竹山鎮	總領隊 : 朱寶珍	總指導 : 林志堅	總管理 : 張寬和
	副總領隊 : 曾雅倫	副總指導 : 林明輝	副總管理 : 曾宮娥
信義鄉	總領隊 : 史強	總指導 : 邱瑞榮	總管理 : 何明德
	副總領隊 : 莊進忠	副總指導 : 金馬嵐	副總管理 : 文天祥
南投市	總領隊 : 許淑華	總指導 : 陳式尉	總管理 : 蔡文貴
	副總領隊 : 曾茂榕	副總指導 : 林憲聰	
埔里鎮	總領隊 : 周義雄	總指導 : 潘順能	總管理 : 吳元明
	副總領隊 : 陳章祺	副總指導 : 林鈞儀	
草屯鎮	總領隊 : 洪國浩	總指導 : 劉秋露	總管理 : 林炳在
	副總領隊 : 莊文宏		
國姓鄉	總領隊 : 林福峯	總指導 : 張光毅	總管理 : 張漢忠
	副總領隊 : 李孟秋	副總指導 : 張文謙	副總管理 : 王耀輝
魚池鄉	總領隊 : 陳錦倫	總指導 : 劉啟帆	總管理 : 謝秋鸞
	副總領隊 : 張德林	副總指導 : 梁政裕	副總管理 : 陳俊宏
鹿谷鄉	總領隊 : 黃東灝		
集集鎮	總領隊 : 嚴鴻邦	總指導 : 洪玉明	總管理 : 黃中亮
	副總領隊 : 張肇宗	副總指導 : 陳坤池	副總管理 : 江琇珠

高中組

三育高中	總領隊 : 劉嘉雄	總指導 : 陳永道	總管理 : 陳文彬
中興高中	總領隊 : 王延煌	總指導 : 白瑞隆	總管理 : 簡茆法
	副總管理 : 張宗堯		
五育高中	總領隊 : 高昭煌	總指導 : 賴志易	總管理 : 李玉鳳
仁愛高農	總領隊 : 沈和成	總指導 : 周幸芬	總管理 : 林俊宇
	副總領隊 : 潘添惠		
水里商工	總領隊 : 劉丙燈	總指導 : 洪昭坤	總管理 : 吳政穎
弘明高中	總領隊 : 陳火爐		
同德家商	總領隊 : 林元貴	總管理 : 林見成	副總領隊 : 施正植
旭光高中	總領隊 : 吳明順	總指導 : 劉民專	總管理 : 簡子皓
	副總領隊 : 林富能	副總管理 : 曾麗如	
竹山高中	總領隊 : 巫春貴	總指導 : 張繼祖	總管理 : 羅貫中
	副總領隊 : 陳連興		
南投高中	總領隊 : 黃國軒	總指導 : 林良俊	總管理 : 楊種發
	副總領隊 : 簡敬倫	副總指導 : 張彝麟	副總管理 : 吳竺軒
南投高商	總領隊 : 施溪泉	總指導 : 吳鎮安	副總領隊 : 張清萱
埔里高工	總領隊 : 周國生	總管理 : 黃重發	
草屯商工	總領隊 : 黃維賢	總指導 : 邱麗蓉	
普台高中	總領隊 : 林秋惠	總指導 : 辜漢宗	總管理 : 郭依琳
暨大附中	總領隊 : 陳啟東	總指導 : 簡瑞松	總管理 : 宋惟安

國中組

三光國中	總領隊 : 張瑞祥	總指導 : 陳宏沛	總管理 : 陳菴菁
	副總領隊 : 邱凱琳	副總指導 : 陳贊宇	副總管理 : 陳名昱
大成國中	總領隊 : 蔡秋玲	總指導 : 蘇揚智	總管理 : 陳諾婷
中寮國中	總領隊 : 黃淑娟	總指導 : 黃淑娟	總管理 : 張國平
中興國中	總領隊 : 李枝桃	總指導 : 趙大志	總管理 : 高啟紋
仁愛國中	總領隊 : 李孟桂	總指導 : 陳金山	總管理 : 蔡玉美

日新國中	總領隊：吳國彰	總指導：黃皓辰	總管理：鄭淳月
水里國中	總領隊：陳啟濃	總指導：鐘世閔	總管理：鄭秋華
北山國中	副總領隊：謝文淇	副總指導：邱婉晴	副總管理：彼陽司霖
北梅國中	總領隊：廖慶華	總指導：陳志聰	總管理：許榮茂
民國國中	副總領隊：謝昱民	副總指導：胡文青	副總管理：劉淑玫
同富國中	總領隊：吳毓真	總指導：曾伯郎	總管理：廖盈淳
名間國中	副總領隊：許碧蕙	副總指導：賴佳麟	總管理：周慧星
旭光國中	總領隊：陳清濱	總指導：吳聰哲	總管理：管陵足
竹山國中	副總指導：黃中丕	總指導：張仕杰	總管理：黃芬蘭
均頭國中	總領隊：沈明仁	總指導：李志訓	總管理：簡子皓
宏仁國中	總領隊：林紹湖	總指導：劉民專	總管理：藍彩華
延和國中	副總領隊：吳明順	副總指導：李幸陵	副總管理：林淑娟
社寮國中	總領隊：李志慶	總指導：陳雯英	總管理：鄭幸映、張文貞
信義國中	副總領隊：陳明俊	總指導：黃麗華	總管理：張育誠
南投國中	總領隊：馬惠娣	總指導：葉明修	總管理：董勳遠
南崗國中	總領隊：陳恆旭	副總指導：張寬宏	副總管理：何炳耀
埔里國中	副總領隊：蘇雅萍	總指導：蔡宇柔	總管理：李美惠
草屯國中	總領隊：燕裘麗	總指導：白士杰	總管理：胡劭瑩
國姓國中	副總領隊：劉懋榮	總指導：林高全	總管理：謝明洲
魚池國中	總領隊：劉松彥	副總指導：張銘羽	副總管理：簡嘉德
鹿谷國中	副總領隊：脈樹·塔給鹿敦	總指導：邱國焯	總管理：邱國焯
普台國中	總領隊：金惠恬	副總指導：邱國焯	副總管理：邱國焯
集集國中	副總領隊：陳振森	總指導：卓正彬	總管理：鍾旻修
瑞竹國中	總領隊：黃琇琴	副總指導：楊尚賢	副總管理：林嘉祥
瑞峰國中	副總領隊：何光明	總指導：林靜妙	總管理：吳玉鶴
鳳鳴國中	總領隊：邱國焯	副總指導：張勝杰	副總管理：官美璉
營北國中	副總領隊：全正文	總指導：劉耀桐	總管理：林宜賢
中寮鄉	總領隊：黃貴煌	副總指導：張元宏	副總管理：張智皓
仁愛鄉	副總領隊：黃美玲	總指導：高明盛	總管理：歐聰俊
水里鄉	總領隊：陳明煒	總指導：江婉菱	總管理：郭依琳
名間鄉	副總領隊：陳明煒	總指導：辜漢宗	總管理：楊岳昌
竹山鎮	總領隊：陳國俊	總指導：陳郁婉	總管理：蘇育賢
信義鄉	副總領隊：蘇亞蕾	總指導：石忠義	總管理：蔡永祥
	總領隊：林家如	總指導：陳皇蓉	總管理：蔡永祥
	副總領隊：朱珮芬	總指導：蔡永祥	副總管理：紀志良
	總領隊：林秋惠	副總指導：紀志良	副總管理：紀志良
	副總領隊：曹舜賢	總指導：石啟佑	總管理：田慧晶
	總領隊：王美香	副總指導：鍾菁菁	副總管理：張榮貽
	副總領隊：蔡秋菊	總指導：游如村	總管理：巫東海
	總領隊：魏靖育	副總指導：詹三宜	副總管理：余三郎
	副總領隊：蔡永祥	總指導：劉孝明	總管理：陳富強
	總領隊：蕭進賢	副總指導：余健瑋	副總管理：施永乾
	副總領隊：鄭俊楠	總指導：陳中明	總管理：張碧端
		副總指導：湯鳳娥	副總管理：陳吉松
		總指導：謝百傑	總管理：陳志棠
		副總指導：陳世茂	副總管理：張寬和
		總指導：林志堅	總管理：曾宮娥
		副總指導：林明輝	副總管理：何明德
		總指導：邱瑞榮	總管理：文天祥
		副總指導：金馬嵐	副總管理：文天祥

南投市	總領隊：許淑華 副總領隊：曾茂榕	總指導：陳式尉 副總指導：林憲聰	總管理：蔡文貴
埔里鎮	總領隊：周義雄 副總領隊：陳章祺	總指導：潘順能 副總指導：林鈞儀	總管理：吳元明
草屯鎮	總領隊：洪國浩 副總領隊：莊文宏	總指導：劉秋露	總管理：林炳在
國姓鄉	總領隊：林福峯 副總領隊：李孟秋	總指導：張光毅 副總指導：張文謙	總管理：張漢忠 副總管理：王耀輝
魚池鄉	總領隊：陳錦倫 副總領隊：張德林	總指導：劉啟帆 副總指導：梁政裕	總管理：謝秋鸞 副總管理：陳俊宏
鹿谷鄉	總領隊：黃東灝		
集集鎮	總領隊：嚴鴻邦 副總領隊：張肇宗	總指導：洪玉明 副總指導：陳坤池	總管理：黃中亮 副總管理：江琇珠
原住民			
三光國中	總領隊：張瑞祥 副總領隊：邱凱琳	總指導：陳宏沛 副總指導：陳贊宇	總管理：陳菴菁 副總管理：陳名昱
三育高中	總領隊：劉嘉雄	總指導：陳永道	總管理：陳文彬
大成國中	總領隊：蔡秋玲	總指導：蘇揚智	總管理：陳諾婷
中寮國中	總領隊：黃淑娟	總指導：黃淑娟	總管理：張國平
中寮鄉	總領隊：張永輝 副總領隊：王景樂	總指導：游如村 副總指導：詹三宜	總管理：巫東海
中興高中	總領隊：王延煌 副總管理：張宗堯	總指導：白瑞隆	總管理：簡茆泮
中興國中	總領隊：李枝桃	總指導：趙大志	總管理：高啟紋
五育高中	總領隊：高昭煌	總指導：賴志易	總管理：李玉鳳
仁愛高農	總領隊：沈和成 副總領隊：潘添惠	總指導：周幸芬	總管理：林俊宇
仁愛國中	總領隊：李孟桂	總指導：陳金山	總管理：蔡玉美
仁愛鄉	總領隊：張子孝 副總領隊：林光坦	總指導：劉孝明 副總指導：余健璋	總管理：余三郎 副總管理：陳富強
日新國中	總領隊：吳國彰	總指導：黃皓辰	總管理：鄭淳月
水里商工	總領隊：劉丙燈	總指導：洪昭坤	總管理：吳政穎
水里國中	總領隊：陳啟濃 副總領隊：謝文淇	總指導：鐘世閔 副總指導：邱婉晴	總管理：鄭秋華 副總管理：彼陽司霖
水里鄉	總領隊：江龍漢 副總領隊：林志郎	總指導：陳中明 副總指導：湯鳳娥	總管理：施永乾 副總管理：張碧端
北山國中	總領隊：廖慶華 副總領隊：謝昱民	總指導：陳志聰 副總指導：胡文青	總管理：許榮茂 副總管理：劉淑玫
北梅國中	總領隊：吳毓真 副總領隊：許碧蕙	總指導：曾伯郎 副總指導：賴佳麟	總管理：廖盈淳
弘明高中	總領隊：陳火爐		
民和國中	總領隊：陳清濱 副總指導：黃中丕	總指導：吳聰哲	總管理：周慧星
同富國中	總領隊：沈明仁	總指導：張仕杰	總管理：管陵足
同德家商	總領隊：林元貴	總管理：林見成	副總領隊：施正植
名間國中	總領隊：林紹湖	總指導：李志訓	總管理：黃芬蘭
名間鄉	總領隊：陳聰鑑 副總領隊：陳國寶	總指導：謝百傑 副總指導：陳世茂	總管理：陳吉松 副總管理：陳志棠
旭光高中	總領隊：吳明順 副總領隊：林富能	總指導：劉民專 副總管理：曾麗如	總管理：簡子皓
旭光國中	總領隊：吳明順	總指導：劉民專	總管理：簡子皓
竹山高中	總領隊：巫春貴 副總領隊：陳連興	總指導：張繼祖	總管理：羅貫中
竹山國中	總領隊：李志慶 副總領隊：陳明俊	總指導：林嵩棧 副總指導：李幸陵	總管理：藍彩華 副總管理：林淑娟

竹山鎮	總領隊：朱寶珍	總指導：林志堅	總管理：張寬和
	副總領隊：曾雅倫	副總指導：林明輝	副總管理：曾宮娥
均頭國中	總領隊：馬惠娣	總指導：陳雯英	總管理：鄭幸妉、張文貞
宏仁國中	總領隊：陳恆旭	總指導：黃麗華	總管理：張育誠
	副總領隊：蘇雅萍		
延和國中	總領隊：燕裘麗	總指導：葉明修	總管理：董勳遠
	副總領隊：劉懋榮	副總指導：張寬宏	副總管理：何炳耀
明潭國中	總領隊：張梅鳳校長		
社寮國中	總領隊：劉松彥	總指導：蔡宇柔	總管理：李美惠
信義國中	總領隊：脈樹·塔給鹿敦	總指導：白士杰	總管理：胡劭瑩
	副總領隊：金惠恬		
信義鄉	總領隊：史強	總指導：邱瑞榮	總管理：何明德
	副總領隊：莊進忠	副總指導：金馬嵐	副總管理：文天祥
南投市	總領隊：許淑華	總指導：陳式尉	總管理：蔡文貴
	副總領隊：曾茂榕	副總指導：林憲聰	
南投高中	總領隊：黃國軒	總指導：林良俊	總管理：楊種發
	副總領隊：簡敬倫	副總指導：張舜麟	副總管理：吳竺軒
南投高商	總領隊：施溪泉	總指導：吳鎮安	副總領隊：張清萱
南投國中	總領隊：陳振森	總指導：林高全	總管理：謝明洲
	副總領隊：黃琇琴	副總指導：張銘羽	副總管理：簡嘉德
南崗國中	總領隊：何光明	總指導：邱國煌	總管理：邱國煌
	副總領隊：邱國煌	副總指導：邱國煌	副總管理：邱國煌
埔里高工	總領隊：周國生	總管理：黃重發	
埔里國中	總領隊：全正文	總指導：卓正彬	總管理：鍾旻修
	副總領隊：黃貴煌	副總指導：楊尚賢	副總管理：林嘉祥
埔里鎮	總領隊：周義雄	總指導：潘順能	總管理：吳元明
	副總領隊：陳章祺	副總指導：林釗儀	
草屯商工	總領隊：黃維賢	總指導：邱麗蓉	
草屯國中	總領隊：黃美玲	總指導：林靜妙	總管理：吳玉鶴
	副總領隊：陳明煒	副總指導：張勝杰	副總管理：官美璉
草屯鎮	總領隊：洪國浩	總指導：劉秋露	總管理：林炳在
	副總領隊：莊文宏		
國姓國中	總領隊：陳國俊	總指導：劉耀桐	總管理：林宜賢
	副總領隊：蘇亞蕾	副總指導：張元宏	副總管理：張智皓
國姓鄉	總領隊：林福峯	總指導：張光毅	總管理：張漢忠
	副總領隊：李孟秋	副總指導：張文謙	副總管理：王耀輝
魚池國中	總領隊：林家如	總指導：高明盛	
魚池鄉	總領隊：陳錦倫	總指導：劉啟帆	總管理：謝秋鸞
	副總領隊：張德林	副總指導：梁政裕	副總管理：陳俊宏
鹿谷國中	總領隊：朱珮芬	總指導：江婉菱	總管理：歐聰俊
鹿谷鄉	總領隊：黃東灝		
普台高中	總領隊：林秋惠	總指導：辜漢宗	總管理：郭依琳
普台國中	總領隊：林秋惠	總指導：辜漢宗	總管理：郭依琳
集集國中	總領隊：曹舜賢	總指導：陳郁椀	
集集鎮	總領隊：嚴鴻邦	總指導：洪玉明	總管理：黃中亮
	副總領隊：張肇宗	副總指導：陳坤池	副總管理：江琇珠
瑞竹國中	總領隊：王美香	總指導：石忠義	總管理：楊岳昌
瑞峰國中	總領隊：蔡秋菊	總指導：陳皇蓉	總管理：蘇育賢
暨大附中	總領隊：陳啟東	總指導：簡瑞松	總管理：宋惟安
鳳鳴國中	總領隊：魏靖育	總指導：蔡永祥	總管理：蔡永祥
	副總領隊：蔡永祥	副總指導：紀志良	副總管理：紀志良
營北國中	總領隊：蕭進賢	總指導：石啟佑	總管理：田慧晶
	副總領隊：鄭俊楠	副總指導：鍾菁菁	副總管理：張榮貽
明潭國中	總領隊：張梅鳳校長		

南投縣第62屆全縣運動會社會組各類比賽隊職員名單

中寮鄉

社男跆拳道

田家誠 游育維 吳家銘 謝志忠 謝泓濤 江建均 黃沅承 劉家宏

社男高爾夫球

廖志偉

指導：簡振坤

管理：王淮波

社男保齡球

林佰峰 林冠暉 胡志昌 林裕章 林玠源 陳錫坤

社男慢速壘球

汪經偉 謝東翰 陳明言 徐明龍 李雨陸 潘俊吉 謝泓諺 張家齊 廖志偉
張羽堂 吳宗祐 李承善 邱玄毅 賴孟閒 張議饒 汪俊宏 劉坤智 湯國振

指導：張健章

管理：廖春標
連英傑 曾國倫

社男槌球

廖振添 廖冬 廖學章 洪慶興 李松村 林清吉 田進收

領隊：廖振添 指導：廖源庭

社男地面高爾夫

吳耀祺 李建智 吳棟樑 張詩敬 張慶向

領隊：吳耀祺

社男沙灘排球

謝泓諺 田聖哲

指導：張世宗

管理：廖坤雄

社女跆拳道

江易真 張珮筠 江易芳 吳佳瑜 蕭凱憶 陳亭樺 謝嫻璇 張翰云

社女槌球

李素蘭 陳玉雲 吳摘 廖羅盡妹 陳霞 曾香 張文霽

指導：邱劉郁招

社女地面高爾夫

張素 洪李新香 吳勝祝 詹秋蘭 簡秋香 林麗津 吳秀愛

領隊：林麗津

仁愛鄉

社男籃球

吳志祥 邱子豪 陳建福 江子恒 陳念恩 劉正東 杜昶意 邱金龍 黃揚希

領隊：陳明道

指導：劉桂延

助理指導：詹志傑

管理：徐清良
高雲翔 馬毅豪

社男排球

李長 全祥捷 柯孟偉 何慶國 馬瑞林 葉亞恩 杜浩恩 全聖文 白詩文

領隊：田麗英

指導：伊斯拉拉塗·黠弼

管理：柯真慧
全皓翔 杜文孝

社男桌球

何萬鈞 何聖仁 陳義隆 鄭文德 何萬善 高金全 田周明 劉嘉華

領隊：廖文賢

指導：卓上龍

助理指導：羅美玲

管理：盧美惠

社男跆拳道

石宇龍 李嘉華 高禮福 余紹全 羅鉅凱 羅建凱 李謙

領隊：邱薇安

指導：葉建宏

助理指導：潘詩霓

管理：紀培城

社男角力

高仕旻 彭志雄 林源傑 林文軒 洪英華 劉仲宇 陳怡安

領隊：鄭春木

管理：鄭瑋

社男高爾夫球

余明照 陳國雄 張子仁 徐約翰 張子仁 徐約翰 助理指導：余明照

領隊：陳國雄

指導：張子仁

助理指導：余明照

管理：徐約翰

社男慢速壘球

鄭志中 徐志銘 何弘杰 王孟邯 白克強 吳文忠 謝國慶 洪明興 邱忠清
胡玉龍 潘政國 林國正 何夢雲 曾丹威 高俊立 陳志偉 辜楚豪 辜楚瑞

領隊：張健旭

指導：朱一超

助理指導：張韋倫

管理：蘭劍力
洪瑞祥 潘忠信

社男沙灘排球

李長 馬瑞林

領隊：田麗英

管理：柯真慧

社女籃球

蔡名喬 田慧瑜 陳逸如 杜昱嫻 黃少涵 林儀 林玉茹 羅臻 謝梨敏

領隊：劉孝明

指導：洪金宗

管理：施杏芬
張麗娟 許靜瑩

社女排球

林安琪 田沂杰 蔡芷薇 何宜璟 杜沂 松美艷 何雅臻 何亞蘇 何亞懿

領隊：余聰明

指導：伊斯拉拉塗·黠弼

管理：柯真慧
葉莉亞

社女桌球

林婷玉 杜彩霞 田雅君 陳秋鳳 張秀蘭 張詠心 許瑞娟 桂語彤

領隊：廖文賢

指導：卓上龍

助理指導：羅美玲

管理：盧美惠

社女跆拳道

羅愷雯 吳紫伊 金宜娟 領隊：陳彥茹 指導：林遜良 助理指導：王綉懿

領隊：陳彥茹

指導：林遜良

助理指導：王綉懿

管理：徐政裕

社女角力

陳怡婷 高凌君 林玉茹 文美智 胡乃予

領隊：鄭春木

管理：鄭瑋

水里鄉

社男籃球	領隊：石賢民	指導：賴育瑜	管理：謝旻原
胡凱翔 全含恩	許志華 吳建龍	柯欽王 陳墾	王聖傑 陳憲民
幸子傑		蔡傑凱 方永璽 江建都	
社男網球	領隊：吳建忠		管理：郭士賢
林宏斌 吳昇鴻	陳翰均 林俊嘉	吳賢宥 饒維洲 宋國彥	
社男軟式網球	領隊：黃水立		管理：陳育瑜
王芳亮 李勢忠	李勢勇 王燕杰	黃水立 林宏斌 陳鴻澈 葉永樹 簡俊溢	鍾賜任
社男桌球	領隊：李永通		管理：劉兆榮
蘇隆昌 陳士群	林新豐 張健原	吳承志 沈明哲 林春明 陳殷洲	
社男高爾夫球	領隊：陳明智		管理：李政璋
徐福欽 鄧清祥	許明剛 陳明智		
社男慢速壘球	領隊：蕭志全		管理：吳秀娟
彭運中 陳岱汶	甘晉誠 陳明卿	陳文傑 李佳峻 葛宇賢 杜守明 陳俊廷	林鴻偉 趙育展
李佳昌 楊書豪	李泳龍 陳嘉慶		
社男木球	領隊：陳憲輝		管理：陳俊超
林添義 施格慨	曾木杉 吳萬全	陳權閔 陳金山	
社男槌球	領隊：廖水讓		管理：謝竺穎
李傳復 王碧山	廖水讓 林溪湖	張永訓 鄧詩茂	
社男巧固球	領隊：許建睿		管理：柯嘉怡
李明峰 陳冠宇	馮盛瑜 蔡政道	李國男 黃志考 賴士堯 顏正乙 謝維萁	張俊驛 江哲維
曾永成			
社男地面高爾夫	領隊：施四泉		管理：陳俊超
施四泉 許新逢	施格慨 林添義	林慶桐 陳雅展	
社女籃球	領隊：陳孟儀		管理：謝旻原
曹芝綺 陳佳惠	洪宜芬 林岱儂	陳昱帆 黃菁虹 賴美如 梁可欣 林盈吟	黃品雅 陳羿潔
谷家欣			
社女軟式網球	領隊：黃水立		管理：陳育瑜
蔡燕珍 莊美娟	黃芬蘭 陳淑惠	溫珮潔 林秋玲 謝桂英 詹麗玉 陳雲霞	陳宥瑄
社女桌球	領隊：李明鳳		管理：劉兆榮
許麗珍 林佳穎	林炎周 簡英竹	周麗華 莊金月 陳鳳蓮 廖淑涼	
社女木球	領隊：陳程紅珠		管理：陳俊超
黃秀美 涂妙淑	楊英蘭 陳昭喜	曾秋梅 林美惠	
社女槌球	領隊：曾秋梅		管理：謝竺穎
曾秋梅 楊玉寶	林美惠 楊黃鳳妹	陳鶴 陳美蓮 許尹	
社女地面高爾夫	領隊：陳程紅珠		管理：陳俊超
陳程紅珠 簡女敏	楊英蘭 涂妙淑	黃秀美 曾秋梅	
社會太極拳	領隊：楊彩微		管理：黃雅惠
楊彩微 邱唯展	吳彩容 吳玉貞	劉淑琴 劉雪盤 蔡炳坤 黃鳳蘭 藍彩玲	洪月桂 施美玲
張雙竹 朱月英	陳淑貞 吳玲容	何素美 施錦森 鍾李春綢 羅王妹 黃桂枝	蔡惠玉
社會圍棋	領隊：林耶凡		管理：陳育瑜
林耶凡			
社會合約橋藝	領隊：張簡寶閣		管理：陳代怡
鍾文勝 葉呈豐	鍾禮全 林進常	陳金山 劉學正 張簡寶閣 石聰傑	

名間鄉

社男籃球	領隊：林季和	指導：吳鎮佑	助理指導：林宇富	管理：林季和
李佳儒 陳育琳	蔣明哲 黃大川	吳政翰 楊振育	廖中誼 張盛岱 張盛岳	張廷訓 陳柏叡
游森凱				
社男高爾夫球	領隊：陳寬飛			
陳寬飛 陳信容	王禮仁 吳松峻			
社男保齡球	領隊：謝朝森		助理指導：王英鏗	管理：曾朝楨
陳建銘 楊明傳	謝朝森 王英鏗	曾朝楨 林政輝		
社男慢速壘球	領隊：蔡憲智	指導：陳釗韋	助理指導：林建篁	管理：許茗森
劉明昌 鄭世宏	許茗森 張柏海	蘇建龍 蔡憲智	蕭義憲 吳兆廷 白明文	林建篁 陳釗韋
陳冠庭 董敏安	游奇勳 陳彥宏	簡余城 陳平魁	黃柏愷 謝洺榕	
社男拔河	領隊：張乃元	指導：吳竺軒		管理：陳民軒
張乃元 吳竺軒	陳民軒 吳建華	李維 陳建文	吳志宏 陳忠義 余世涵	
社男槌球	領隊：吳炳周	指導：吳啟亮		管理：陳總池
陳瑞鐘 李聰明	陳銘福 林廣海	陳森		

社女跆拳道

孫楚媛 廖妍瑄

指導：張代偉

社女槌球

張吳丹 蔡劉月真

領隊：易吉獻

管理：吳美月

社會圍棋

江峻豪 廖得荳

領隊：陳世茂

李昭桂 簡秀如 陳吳月女

鄭宸祐 李翔振 王健宇 田育瑋 曾世緯 曾詠墩 蔡彤筠

竹山鎮

社男籃球

余偉智 蘇閔源
陳金茂

領隊：謝志武

指導：陳瑛倫

林晏生 陳恭鈺 張伯威 王貞治 何昀霆 林頌堯 劉哲維 吳志鑫 吳冠衡

社男排球

張庭嘉 陳俊峰
王業

領隊：詹清安

指導：羅明殿

陳迺宣 林家揚 陳建志 王脩諭 陳俊男 劉冠麟 柯承宏 陳建翰 董建廷

社男網球

鄒政憲 林瑋傑

領隊：林端吉

指導：陳宗勝

助理指導：蕭智偉

紀亮維 林岳得 顏榮駿 楊中林 楊育家

社男軟式網球

張勁綸 陳致豪

領隊：劉義修

指導：陳明豐

李柏儀 劉學瑜 余敏順 卓鴻佑 張家榮 李銘偉

社男桌球

李丞軒 賴乙耀

領隊：劉漢銘

指導：李明遠

林文淳 陳軍暉 周松諭 蔡宗衛 何國清 林星宇

社男羽球

楊家豪 蘇琮筆

領隊：蔡宜助

指導：林國寶

林家輝 莊宗達 劉冠騏 王寶發 羅貫中 林政賢

社男跆拳道

李一德 蔡岳霖

領隊：蔡宜助

指導：朱建安

管理：黃耿坤

潘國豪 蔡浩民 許劭銘 張鎮 張亞君 吳承霖

社男慢速壘球

葉鈞豪 葉為國
茆于哲 吳政賢

領隊：蔡孟娥

指導：卓子淳

管理：周宜晏 張雅雯

葉鈞銘 葉虔訓 張嘉成 沈鉅融 凌崑瀚 張正凱 鄭文信 王仁佑 施景耀

社男木球

李全成 紀一文

領隊：張銘忠

指導：翁景昌

林茂成 葉中山

社男槌球

賴清堂 黃聰明

領隊：林品朋

指導：林宗吉 李振業

管理：葉怡佩

蔡明聰 蔡武男 林宗吉 李振業

社男地面高爾夫

羅子龍 黃宏得

領隊：曾清峰

指導：張溱芸

助理指導：羅焯津

管理：王淑珍

林文燦 林學書 高榮發 林清得 謝天隨 陳肇欽

社男沙灘排球

陳俊峰 陳迺宣

領隊：林宏宇

指導：黃世勇

社女排球

余宜樺 高碧優
邱于真

領隊：夏耀東

指導：李鎮寰

陳惠汝 吳欣怡 鄭筠茜 張淑惠 余姿萱

顏玉如 侯采怡 劉佳欣 吳俞蓉

社女網球

江翌慈 賴怡珊

領隊：陳錫書

指導：張曉真

助理指導：林佳儀

賴珈穎 邱婷雯 張雯媛 蘇依審 張雯婷

社女羽球

許盈于 莊喻閔

領隊：林培堯

指導：陳明村

吳昕彌 林詠芳 林詣軒 陳逸潔 林怡儒 余芷瑄

社女跆拳道

陳子萱 張紫玲

領隊：曾雅倫

指導：潘孟宏

管理：蔡欣好

陳意玲 黃馨卉 葉妍欣 黃鈺文 黃奕嶠 李宥儀

社女槌球

蔡淑華 莊柑

領隊：林志成

指導：張秀琳

張美連 陳玉霞 賴香 吳阿環

社女地面高爾夫

邱張姜 王素月

領隊：羅珠容

指導：劉貴美 林碧霞

管理：曾美秀

羅珠容 陳秋香 劉貴美 林碧霞 蔡秀錦 張素秋

社女沙灘排球

侯采宜 高碧優

領隊：余宜樺 吳俞蓉

社會太極拳

紀玲娟 關國裕
林惠美 張淑宜

領隊：林英傑

指導：關國裕

助理指導：林賜學

管理：林倖妃 楊淑雲

邱明星 張素娟 甘孟華 陳新步 紀武龍 陳麗媚 許瑞斌 莊正儀 楊素霞
曹琦 林美月 陳淑嬋 李崎 林阿夏 黃啟信 黃美慧

社會圍棋

陳嵩峻 陳鈺芳
劉叡廷 陳怡璇

領隊：張子良 陳芷琳

指導：李淵凱 鄭睿宇

劉翰鴻 林祖隆 劉虹君 劉翰徽 王柏庭 董嘉祐 曾俊霖 陳冠儒 范鼎新
劉岱錡

社會合約橋藝

張熙明 李瑞中

領隊：江惠滿

指導：張耿肇

賴宗良 劉育成 吳奕劭 洪鈺凱 林世昌 江惠滿

信義鄉

社男籃球	領隊：史強	指導：全得民	管理：谷鴻志	
幸子杰 全跋凡	柯振祥 谷文智	田威廓 全含恩 全敬 田聖恩 田邵恩	幸振賢 米鴻恩	
谷俊誠				
社男排球	領隊：史強	指導：全文宏	助理指導：全福祥	管理：田婉婷
全孟偉 金唯帆	全啟文 全啟祈	石明秋 吳元凱 林泓瑞 全柯爾 全福祥	何恩富 伍愿恩	
社男摔角	領隊：史強	指導：伊比、伊斯卡卡夫特		
呂家輝 全崇邦	馬俊逸 全聖泉			
社男跆拳道	領隊：史強	指導：吳聰輝		
元思悍 全吉祥	谷豐年			
社男角力	領隊：史強	指導：伊比、伊斯卡卡夫特	助理指導：賴子忠	
賴子忠 全聖泉	呂家輝 全崇邦	馬俊逸		
社男高爾夫球				
司金武 谷德俊	松柏恩 金翔承			
社男拔河	領隊：史強	指導：陳厚任	助理指導：陳儒煌	管理：史嘉文
陳厚任 陳儒煌	謝明憲 史賢輝	卡里路、何建志 葉思宏 史紹祈 王藝宗	史嘉文	
社男槌球	領隊：史強	指導：金泰吉		
金泰吉 金雅惠	金雅明 金雅華	幸信義 金江漢 松有明		
社女排球	領隊：史強	指導：全東光	助理指導：甘淑琴	管理：田莉萍
史惠文 伍夢萍	伍美琴 伍欣怡	陳美倩 伍春蘭 吳婉琳 史佳君 甘喬霜	全美芳 史巧慧	
社女跆拳道		指導：吳聰輝		
法麗思 塔甘綺萱				
社女高爾夫球				
石瑋岑 松佩菁	石瑋琳			
社男甲柔道	領隊：史強	指導：伊比 依斯卡卡夫特		
呂家輝 全崇邦	馬俊逸 全聖泉	全聖亞		
社女甲柔道	領隊：史強	指導：伊比 依斯卡卡夫特		
全筱君				

南投市

社男籃球	領隊：楊宗達	指導：楊宗達	管理：陳劭堂	
林育緯 楊宗達	林琮翰 唐鼎彥	蕭宇帆 蕭銘飛 張宏政 黃培程 王俊維	陳劭堂 蕭瀚書	
曾明威				
社男排球		指導：邱小萍	助理指導：陳怡秀	
廖志峰 曾健龍	林宗德 白士杰	王俊程 張易智 莊舒顯 黃玉任 蔡順吉	沈銘偉 張煜承	
張智閔				
社男網球	領隊：簡文政			
陳建中 陳建程	張家葯 陳以宸	施懿展 陳耿弦 朱家鈞		
社男軟式網球	領隊：陳炳麟	指導：曾惠騰	管理：陳慶輝	
曾聖明 陳炳標	莊炯輝 張惟能	連加賢 黃世賢 林泳宏 周惠正 黃海桐	李世煌	
社男桌球	領隊：蔡源隆	指導：黃信敏	助理指導：曾輝明	
楊凱翔 張舜涵	蔡宏明 張朝舜	陳威傑 卓儼 謝睿中 洪承偉		
社男跆拳道	領隊：洪滄渠	指導：魏瑞賢	助理指導：沈俊良	
廖凌傑 黃煒皓	李昊恩 陳政鴻			
社男高爾夫球	領隊：曾文和			
黃光政 方振英	陳世銘 王辰中			
社男保齡球	領隊：陳志強	指導：張錫其		
廖修平 洪紀凱	簡吉映 李進德	許志宏 許登科		
社男慢速壘球	領隊：許孟典	指導：蕭慶重	助理指導：洪明登	管理：林文祥
許源欽 程昱榮	鍾芳霖 曾景平	陳萬全 曾鏘樺 鄒慶沛 賴志成 楊信立	黃淵敬 林世勳	
林瓏城 簡東乾	吳東坤 邱新勇	賴俊成 董致宏 王健任 王英哲 謝明輝		
社男拔河	領隊：黃國軒	指導：林良俊		
黃家祥 馮上育	蕭秉易 張舜麟	彭育晟 謝孟寬 許崇慶 藍世雄 蔡明諭	曾繹豪	
社男槌球	領隊：吳明憲			
吳明憲 陳成饒	魏為吉 張榮河	蔡長庚 王錫來		
社男國術				
黃森源 曾靖閔	張賀騏 黃尹廷			
社男地面高爾夫	領隊：黃秋瑯			
黃秋瑯 林唯一	魏為吉 鄒來重	曾作欽 張大勳 唐錦庸		

社男沙灘排球	廖志峰 曾健龍 黃玉任 莊舒顯	指導：邱小萍 沈銘偉 張煜承								
社女排球	張淑棉 林靖倫 林怡安 林郁欣	林媽昱 李淑雲	曾文怡 劉冠吟 陳怡雅 廖慈音 鄒雨晨							
社女網球	陳可盈 邱晴	領隊：簡文政 林品欣 林品儀	陳潔霓 張侑真							
社女軟式網球	謝世英 吳秀真	領隊：林志松 曾夙靖 吳玉鶴	指導：黃慶昌 廖翊婷 李秀如	助理指導：鄭智惠 柯梅玉 王麗玉 曾秀芬 鄒佳穎						
社女桌球	林品瑄 林麗櫻	領隊：陳瑞美 黃若飴 林郁芯	指導：劉素卿 林柔均 古佩錡	助理指導：胡寂荔 林卉庭 張正秋						
社女羽球	游麗柔 吳明真	領隊：楊清棠 邱小萍 賴群樺	指導：謝明岳 紀映均 林欣蓓	助理指導：王界隆 周妍綺 楊喻勻						
社女跆拳道	武庭好 白秀英	領隊：沈育仕	指導：魏辰洋	助理指導：李岳欣						
社女高爾夫球	徐嫻嫻 李宗蕙	領隊：李宗蕙 李秀鳳								
社女保齡球	林怡如 許育菱	領隊：藍文君 陳蓉貞 許雅雯	劉熾涵 簡美姬							
社女槌球	詹明珠 簡陳阿吉	領隊：陳麗香 柯張阿月 余唐峰	柯金環 李美嬌	劉鳳英						
社女國術	陳淮萱 陳得萱	鄭羽芯 陳鈺欣								
社女地面高爾夫	簡澄惠 徐鳳美	領隊：簡澄惠 唐麗雪 陳淑真	紀雪霞 林美智	邱月華						
社女沙灘排球	林靖倫 劉冠吟	林郁欣 李淑雲	指導：黃俊賢							
社男乙柔道	王詮瑜 朱冠瑀	領隊：黃國軒 尹禮鋒 廖君健	指導：楊種發 莊旻哲 蕭世杰	廖英傑						
社女乙柔道	王綉閔 潘繪晴	謝蕎歆 楊雅芳	指導：張舜麟 黃俞蓁 陳妍蓁	全佳馨						
社會太極拳	陳崇賢 鄭因 李美英 黃慕竹	領隊：畢騰翕 洪國欽 畢騰翕 卓麟聰	葉雀珠 林彩絲	蔡淑梅 倪彬 簡琮津 簡素容 劉有妹						
社會圍棋	林嘉俊 林言安 吳佳蓉 謝文瀚 林承駿 黃茂竣 吳彥廷 陳聿脩 洪國晉 王秀	領隊：許文惠 林嘉哲 湯婉翎 黃士庭 黃泊泰 吳政彥 王家昀 許文科 許峻豪	指導：張福壽 林佳仕 張廷丞 王以琳 王以軒 李育安 吳政倫 莊子巖 施順文	余秉誠 楊金甌 余秉諠 林文傑 吳乾佑 鄭仲芸 洪子詠 柯景軒 張晉嘉 柯景倫 李晉宇 陳維凡 吳愷勳 許又仁 吳閔宇 黃順平 黃珣基 施秉榕 黃子軒 廖富穎						
公開撞球	簡明祥 岳東穎	領隊：黃志成 何坤達 溫宗達	鐘亮源 陳瑞斌	謝培笙 廖成斌						
社會合約橋藝	蔡齊賢 林國整	領隊：鄭奇芳 黃建基 劉同渭	張棟梁 簡聖全	許志雄 王世賢					管理：徐紹倍	
埔里鎮										
社男籃球	黃政閔 王士銘 游旻衡	領隊：張志聰 廖崇舜 黃秋紳	指導：王國連 施晉堯 林郅為	謝致成 李維哲 岳瀛立					管理：簡立維 游旻哲 梁志豪	
社男排球	邱冠鈞 林冠文 李家豪	領隊：黃寶貴 方柚斌 蘇凰鈞	指導：張范燾 林峻 林家賢	助理指導：郭中史 林秉正 王威雁 李介斌	江權恩 林家祥					
社男桌球	潘世尊 羅煙平	領隊：蕭清瑜 莊明恩 夏培倫	指導：謝文賢 李至峰 顧偉弘	張華驛 曾城結						
社男跆拳道	古智宇 鄭琮諺	領隊：石火明 黃信樵 陳昱材	指導：葉建宏 黃存志	助理指導：徐享政	管理：李健文					
社男自由車	羅光磊 王浩宇 張念祖	領隊：張元勳 鄭靜瑋 林劭洋	指導：李孟信 蔡明達 黃玟賓	胡少輝 邱冠文 高以軒 潘證傑 潘證翔						

社男高爾夫球	領隊：張家興	指導：張聯亞								
張瓏騰 陳中權	鄭世遠 林見安									
社男慢速壘球	領隊：廖志城	指導：游士榮	助理指導：林秉義							
吳勝能 劉明權	詹政融 林嘉祥	徐佳瑋 陳冠雄	王文傑 林志偉	周盈全	巫鷹峻	石智證				
袁專溢 吳世昌	邱景祥 林韋任	楊啟明 謝朝楓	黃金龍 徐培倫							
社男拔河	領隊：林燦輝	指導：黃偉致								
賴暉仁 游貴森	田志鵬 何佳峰	林俊雄 袁順源	蔡韋緯 蔡家興	蔡南德	張金豐	陳鵬文				
游忠源 林孟嘉	胡嘉誠 全孟涵	楊建華 林仕傑	陳智雅 邱孟勳	黃俊頌						
社男巧固球	領隊：王珮鐔	指導：劉瓊文								
陳冠霖 劉翊安	邱世雄 王明仁	李俊華 聶傳科	羅義平 鍾家豐	李浩強	李浩祥	張深峻				
張丁仁 徐迦勒	許庭維 吳佳玲									
社女排球	領隊：黃寶貴	指導：張范燾	助理指導：郭中史							
邱淑惠 李昱瑩	方邵云 邱品慈	吳雪如 張佩佳	張曉晴 楊哥忻							
社女跆拳道	領隊：周信東	指導：王怡文								
周怡璇 官芷薇	李祈安 陳雅莘	陳育絨 徐孟吟								
社女自由車	領隊：邱榮輝	指導：張世義								
白若涵 司健美	王若安 林岡樺	張家瑜 高育琪	毒伊庭 古慈新	廖佑宇	曾詠瑄	洪瑜婷				
張芊芊										
社女高爾夫球	領隊：洪錫龍	指導：黃朝琦								
阮素琴 莊淑慧	阮玉鵬									
社女拔河	領隊：廖志新	指導：蔡迎春								
高巧宜 田佳穎	胡乃云 田嘉蓉	卓芝涵 林雅君	卓世萱 谷底亞	田嘉欣	石涵萱					
社會桌球										
張華驊 張華瑄										
社會太極拳	領隊：鄧鏗揚	指導：蔣幸砮								
劉家蓉 曹惠召	陳素珠 張素絨	林淑珍 童福龍	劉清源 陳小鳳	余淑夏	卓秀燕	蘇登進				
顏伶妃 郭永裕	曾麗紋 姚文英	李佳臻 吳坤修	顏淑鈴 方淑珍	高一人	王重元	徐朝堂				
黃淑如 林韋彤	連珈鈴 葉美雲	洪豐富 黃麒逢	陳宥任							
社會圍棋										
林鑫磊										
公開撞球	領隊：陳俊光									
葉宜芳 白政隆	鄭哲恩 唐蔚民	黃今宜 洪瑞苑	張裕隆 劉以廉	洪健峰	唐佐飛	王啟仲				
郭義福 蘇文凱	徐字泫 何明憲	陳奕伸 陳培凱	邱奕權 劉俊廷	吳聲宏	林志瑩					
社會合約橋藝										
施煙仁 俞旭昇	童萬聰 黃金石	王瑜 席亦嘉	張育璋 張容菱							
草屯鎮										
社男籃球	領隊：吳宜修	指導：簡佳任								管理：謝仁國
黃振瑋 陳正諺	張幃楡 李峻榮	李備存 白錫蒼	簡仲豪 李柏叡	簡兆隆	洪慶麟	李運霖				
林明聰										
社男排球	領隊：簡立翔	指導：陳明煒								管理：唐嘉遠
林家豪 張聖奇	唐嘉遠 李岳霖	胡志明 唐嘉偉	徐子森 戴廷育	唐嘉欣	王時淵	李宗穎				
李宗廣										
社男網球	領隊：簡宗楹	指導：李陸舜								管理：黃龍義
蕭聿閔 洪裕程	李世淳 王佳勝	王佳進 許富景								
社男桌球	領隊：張健原	指導：張木騰								管理：何秋宣
吳宗亮 林柏杰	林信呈 林杉評	洪偉嘉 林信佑	簡健國 李建華	連富吉	黃坤裕					
社男羽球	領隊：何信忠	指導：江嘉崧								管理：陳秀碧
簫立烜 白政翰	林鈺峰 李軒宇	白宗翰 李鴻明	莊樸生 李承樺							
社男摔角	領隊：黃美玲	指導：洪清順								管理：吳玉鶴
李倉耀 黃千祐	林立洋 金偉翔	洪靖閔 李峻泓	許文彥 許錦倫	覃韋俊	李炳勳					
社男跆拳道	領隊：蕭錦聰	指導：林建宏	助理指導：張至宏							
張昱翔 高國華	李瑋晟 陳份楷	高健誠 江柏霖								
社男自由車										
張銘峰 魏睿呈	陳柏宏 李士德	林明賢 李育昇	薛敬群 林啟明	吳俊狄	黃國恩	張晉士				
社男角力	領隊：莊明人	指導：洪義雄 簡家俊								管理：黃光照 吳金倉
簡新祐 王宇岑	施承希 林琮昱	全仲坤 石俊彥	高亞昇 洪銘均	谷莫函	松耀宗	施宏霖				
楊富森 張皓文	甘威									
社男高爾夫球	領隊：江文標	指導：洪忠志								
何慶祥 周璟輝	廖文裕 詹弘安									

社男保齡球	領隊：陳念祖	指導：吳晏傑	管理：黃正杰
劉亦修 陳國彬	石映原 李育彰	李俊淵 陳東旭	
社男慢速壘球	領隊：張百堂	指導：林南薰	管理：林典招
林漢龍 楊富傑	馬銘檣 許銘馨	黃偉誌 陳文淙	李健維 廖榮民 洪俊傑 邱一峰 黃俊憲
簡至炫 嚴國晉	陳俊榮 藍榮椿	廖瑞峰 汪柏廷	賴裕泓 許宏維 謝志聰
社男拔河	領隊：廖天賦	指導：廖天賦	管理：林良俊
林良俊 盧心炎	陳仲立 簡仲豪	張嘉育 許溢洲	李書宗 李承翰 簡佑峰
社男木球	領隊：汪文川	指導：汪文川	
陳協鴻 林韋呈	劉俊偉 易時民	賴浩志 高國華	
社男槌球	領隊：許人參	指導：許人參	
林主聰 林東文	李禎祥 李義雄	廖錦雲 林資湖	林慶舜 陳華祥
社男巧固球	領隊：陳明正	指導：高誌謙	管理：李永霖
洪勝展 謝有誌	林耀家 曾建學	黃偉誌 張力照	王志軒 黃皓塵 林信安 林信評 黃書彥
劉光晏			
社男地面高爾夫	領隊：洪深順	指導：洪深順	
洪育綸 洪深順	洪新高 廖錦雲	李木山 陳榮輝	
社男沙灘排球	領隊：陳明煒	指導：陳明煒	
李岳霖 胡志明	唐嘉偉 徐子森	唐嘉欣 林家豪	
社女排球	領隊：陳明煒	指導：簡立翔	管理：王伶俐
王伶俐 黃丹琦	葉柔吟 李怡群	游宜靜 簡欣第	蔡宛慈 蔡佩妤 邱婉琦 張庭瑄 張庭瑜
陳孟暄			
社女網球	領隊：黃宏彬	指導：簡子皓	管理：林水河
李金雲 李芷萱	簡鳳玲 林庭紋	林靚華 李佳育	
社女桌球	領隊：林敬翔	指導：莊春田	管理：廖賜芳
周秀茹 石良彩	王琳瑤 賴妙貞	白淑玲 林淑卿	石珍華 李麗羸 林淑珍 張愷芸
社女羽球	領隊：江鎮賢	指導：何郁嫻	管理：謝寶貴
李若寧 李邠瑀	黃莉婷 李旻樺	簡思榕 張雅媚	李岑陵 李瑋慈
社女摔角	領隊：黃建樹	指導：林靜妙	管理：何憶如
洪薪茹 李佩蓉	金怡情 李昕寧	黃心慈 金雅萱	簡如涵 田絲環 陳微欣 田嘉卉
社女跆拳道	領隊：魏瑞賢	指導：魏辰庭	助理指導：白忠文
石欣宜 林昕儀	張吟鳳 李心慈		
社女自由車	領隊：許玫英	指導：許玫英	
張淑華 廖秀梅	黃子櫻		
社女角力	領隊：顏秋桂	指導：厲復祥	管理：朱美奎
吳芸竹 全韻禎	金思琪 全靜蘋	全婷文 張榮萱	莊淑玲
社女高爾夫球	領隊：洪沛林	指導：白旭昇	
蔡梅花 馮久珍	鄭郁蓉		
社女保齡球	領隊：吳依純	指導：張鈴芳	管理：黃美雪
許巧蕙 簡慧萱	莊豐禧 李小凡	林淑玲 許均綾	
社女木球	領隊：黃素月	指導：黃素月	
易品均 易俞均	黃雅杏 鄭郁蓉	林欣蓓 汪雯雯	
社女槌球	領隊：許人參	指導：許人參	
洪靜淑 簡美鳳	張君 林秀淳	蔣何桂美 廖麗美	簡秀鳳 王淑球
社女沙灘排球	領隊：簡立翔	指導：簡立翔	
黃丹琦 葉柔吟	簡欣第 簡安第	張庭瑜 李昕育	
社男甲柔道	領隊：林朝炎	指導：李慶基	管理：江俊岳
呂家輝 全崇邦	楊宗育 全聖泉	黃泓曄 鄭文棋	覃韋山
社女甲柔道	領隊：江欽輝	指導：洪君業	管理：黃宜中
林佳艷 鄭予靜	全筱君 謝宜樺	林雨柔 陳欣涓	簡宜茹
社男乙柔道	領隊：林海龍	指導：鐘志安	管理：蔡佳惠
白嘉敬 莊惠銓	馬俊逸 張翔宇	周冠愷 廖國翔	李崇宇
社女乙柔道	領隊：鐘登祿	指導：龔聖凱	管理：簡佑峰
李依婕 凌婕	谷孝蓉 楊寧	楊可親 全唐鈺晏	鄭予涵
社會圍棋	領隊：黃淑玫	指導：黃淑玫	
蔡觀旻 林冠廷	洪一正 林子瑜	洪緯桓 姚承宏	吳建甫 洪睿廷 林志陽 游育銓 曾基富
游采錚 李易辰	李易修 簡妘芯	簡文榮 詹東盛	簡瑞春 洪子晴 林品昕 洪苡哲 洪慧真
公開撞球	領隊：林明亮	指導：李修德	
吳自強 李宗霖	賴俊男 曾猷傑	張振耀 王僑震	楊文海 林鈺智 張志立 蔡明樺 洪紹凱
黃冠翔 樊致浩	黃瑞賢 林凱威	林恆信	

社會合約橋藝 領隊：李登陽 指導：朱良正 管理：胡中勻
 葉士明 黃超群 謝昀臻 蔡祥瑞 徐振球 黃光靈 范國松 李鴻業 林敏捷 楊嬪娜 黃柏璋
 林弘家

國姓鄉

社男桌球 領隊：戴世詮 指導：劉興池 助理指導：謝文燁
 簡正閔 簡建富 洪銘偉 曾錫鴻 李程芳 鍾亭韋 楊文濱 黃智聖
 社男跆拳道 領隊：戴世詮 指導：葉彥志 助理指導：陳政鴻 管理：呂明偉
 蔡政洋 劉均罡 胡晉詮 劉旻豪 陳慶宇 江明峰 梁豐貴
 社男巧固球 領隊：林思遠 指導：齊家星 助理指導：邱正偉 管理：黃彥超
 黃彥超 齊家星 邱正偉 李承澤 洪家祥 吳仁宏 王俊評 張光毅 吳清溪 張元勳 劉鴻恩
 蔡明憲
 社女跆拳道 領隊：高慧玉 指導：林遜良 助理指導：王綉懿 管理：黃俊嘉
 蔡佩穎 巫成妍 張育婷 彭茹蕙 劉瓔葦 蔡欣航
 社會圍棋 領隊：林曉雲
 曾俊龍
 公開撞球 領隊：陳俊光
 賴証庸 吳佃柯 李春林 盧志華 盧志明 王榮舟 莊德添 陳俊光 陳信吉

魚池鄉

社男網球 領隊：陳克承 指導：劉啟帆 管理：楊佳瑜
 楊政群 蘇鴻賓 陳國輝 楊佳政 陳正明 巫燕源 江鴻蒼
 社男軟式網球 領隊：謝明泓 指導：陳典蔚 管理：黃園維
 楊國良 黃相璋 張哲千 王嘉祥 劉啟帆 楊佳政 陳國輝 蘇鴻賓 巫竝逸
 社男跆拳道 黃俊嘉
 社男慢速壘球 領隊：陳錦倫 指導：王永端
 陳永錚 王俊斌 王永端 石豐瑞 陳國輝 陳志杰 蘇鴻賓 王冠仁 王昶文 陳柏佑 葉韋廷
 楊佳政 黃湧盛 張志傑 王俊傑 王偉仲 陳能裕 林宗祥 李宗哲 王堂均
 社男地面高爾夫 領隊：陳莊秀 指導：石敬萬
 石敬萬 王良 蘇天送 王盛本 葉振昌
 社女跆拳道 楊子霈
 社女地面高爾夫 洪碧歸 蔡金滿 黃萍珠 謝祝 劉素蘭 張雪 陳莊秀 施雪峰
 黃阿滿 李梅仔 領隊：趙志堅 指導：楊憲照 管理：王義源
 社社會太極拳 鄭慧琴 卓淑招 黃瓊慧 謝裕隆 林益仙 巫春美 黃碧菱 尤麗華 黃順興
 邱宥恬 陳美鈴 陳榮州 王文欽 邱正偉 王沛珠

鹿谷鄉

社男籃球 領隊：林晏生
 胡瑋倫 賴慶賢 蘇圓中 蘇國華 江敏源 李明遠 胡新沛 楊結智 陳希哲 賴岳宏 曾宜德
 詹前豐 翁德恩 林晏生 江建都
 社男桌球 李翊銘 嚴晟瑞 蕭育翔 林進益 黃建學 蔡印倫
 黃雲鵬 嚴晃灝
 社男自由車 領隊：簡廉政
 卓庭毅 簡書亞
 社男高爾夫球 蘇明誼
 社男慢速壘球 領隊：黃冠智
 邱士淵 林伯軒 黃忠義 黃忠彥 蔡洋洲 蔡岳成 劉士閔 葉彥弘 李旻恒 劉韋杜 林奕任
 陳裕霖 吳建賢 林哲儀 周復宣 黃智彥 黃冠智 黃冠傑 李日良

集集鎮

社男桌球 領隊：陳文欽 指導：黃載金
 陳文欽 黃載金 洪松茂 湯秋彬 張瑞松 薛國棟 陳南榕 林忠明
 社男摔角 陳亮穎 王罕羽 陳冠霖 楊志煒
 社男槌球 朱溪泉 游啟文 陳俊聰 蕭賢智 陳添輝 謝文通

社女槌球

莊貴丹 劉許菊 曾銀花 邱葉蘭英 黃吳照 朱吳巧 林陳麗英 王愛華

社男甲柔道

陳亮穎 陳冠霖

社男乙柔道

王罕羽 楊志煒

南投縣第62屆全縣運動會高中組各類比賽隊職員名單

三育高中

高女跆拳道

張嫻嫻

指導：黃文雄

中興高中

高男籃球

蔡懷恩 徐睿松

領隊：王延煌

吳柏澄 葉朋

指導：張庭睿

莊濟任 吳愷偉

江孟哲

林書楷

沈羣洵

管理：張宗堯

孫郁翰 廖崑

高男桌球

陳俊瑋 陳孟新

領隊：王延煌

蔡承儒 張勝勛

指導：王嘉毅

冀仁翔 張嘉瀚

胡廷翰

高男羽球

林凡 洪崇博

領隊：王延煌

李坤哲 許峰碩

指導：李彩華

洪孟喬

管理：張宗堯

高男摔角

呂家輝 全崇邦

領隊：王延煌

馬俊逸 楊宗育

指導：李書明

全聖泉 廖國翔

鄭文棋

管理：范碧惠

高男跆拳道

蔡政洋

領隊：王延煌

呂家輝 楊宗育

指導：李書明

全聖泉 廖國翔

鄭文棋

管理：張宗堯

高男角力

全崇邦 馬俊逸

領隊：王延煌

呂家輝 楊宗育

指導：李書明

全聖泉 廖國翔

鄭文棋

管理：范碧惠

高男國術

顧育誠

領隊：王延煌

管理：張宗堯

高女網球

張侑真

領隊：王延煌

管理：張宗堯

高女桌球

張惠雯 張侑真

高男甲柔道

呂家輝 全崇邦

領隊：王延煌

楊宗育 全聖泉

指導：李書明

鄭文棋

管理：范碧惠

高男乙柔道

馬俊逸 廖國翔

洪柏捷

五育高中

高男羽球

吳睿剛

指導：李玉鳳

高男國術

馬誌亮 李昀錐

指導：李玉鳳

高中太極拳

林勝璫

仁愛高農

高男籃球

楊軒帆 胡郁傑

領隊：沈和成

林國展 金煌耀

指導：吳志祥

吳聖恩 林豐財

助理指導：林俊宇

李家豪 李家瑋

高男排球

司榮安 田宏維

領隊：沈和成

松耀宗 洪國凱

指導：全皓翔

幸智豪 幸浩民

助理指導：林俊宇

伍彥廷 石峰印 松溥群

柯孟偉

謝旻諺

高女籃球

王意嫻 許靜瑩

領隊：沈和成

全宇恬 石雪妮

指導：林俊宇

卓曉伶 張筱蝶

助理指導：吳志祥

李婕 胡瓊芬

水里商工

高男籃球

余東霖 伍皓文

領隊：劉丙燈

張葛譯 伍育展

指導：吳政穎

楊甯承 王嘉瑋

司昱喆 伍浩恩

伍承軍

劉益全

劉柏宏

廖尚龍 賴瑞夫

全嘉宏 李堅誌

陳柏佑

高女籃球

陳映陵 林佳璇

領隊：劉丙燈

葉孟珊 林昀資

指導：吳政穎

鄒詠竹 湯佳歆

鄒甄庭 邱子珍

周宛柔

伍圓圓

林羚

陳慧君 陳彥希

高女跆拳道

巫成妍

領隊：劉丙燈

指導：吳政穎

弘明高中

高男籃球

范惟勛 陳衍珉

陳正皓 廖品勛

徐禹澤 吳楷哲

高男羽球 張傑泰 江致遠 張敦理 顏士傑 游家泓 林伯翰
 高男國術 陳柏誠 陳樵殊 陳慶嶽 顏士清 蔡中綸 曾彥凱 劉家佑 陳光中
 高女國術 楊雅筑 唐于婷 陳宥君

同德家商

高男籃球 吳俊威 林鈞岩 廖峰蔚 涂元崧 指導：涂力山 助理指導：羅煜竣
 李銘和 施郁承 謝家賢 黃駿凱 王宥文 李宗諭 林建安 蘇祥慶 邵正安 蔣浩偉
 高男桌球 林承孝 李恩 潘漢賓 潘國仁 指導：張燕鵲
 高男跆拳道 魏辰哲 李政祐
 高女跆拳道 陳育絨 指導：林見成

旭光高中

高男桌球 邱啟涵 蔡秉融 領隊：吳明順 指導：翁慧慈 管理：簡靜娟
 高男羽球 薛凱育 楊明裕 領隊：吳明順 指導：洪芳菁
 高男射箭 劉家瑋 連國雄 陳楷文 簡渝祐 指導：宇炫明 洪浚獻 梁守鈞 陳一鳴 曾冠誠
 高女網球 邱晴 李金雲 領隊：吳明順 指導：簡子皓 管理：簡靜娟
 高女桌球 莊玟婷 戴芳妤 領隊：劉民專 指導：林佳慧 管理：林淑敏
 高女羽球 蔣佳旻 蕭羽筑 張瀨文 洪湘筑 林佳容
 高女空手道 谷筱霜 蔡庭萱 領隊：劉民專 指導：曾麗如 管理：林淑敏
 高女射箭 陳俞靜 全紫瑩 謝貴羽 許瑋寧 辜鸞惠 葉田麗 黃碧美 黃瑞玲
 高中桌球 廖婕妤
 高男甲組空手道 黃宸緯 劉嘉哲 領隊：吳明順 指導：黃泰吉 管理：簡靜娟
 劉彥佑 陳智凱 陳濬培 蔡舜宇 何名廣 余瑞誠 洪柏均 高旭 黃俊賢 葉志良

竹山高中

高男籃球 陳冠禕 謝宗傑 領隊：巫春貴 指導：陳瑛倫 助理指導：林頌堯
 林君諺 方昀翔 葉俊佑 陳泓守 梁育豪 黃子瀚 陳旻楷 劉正希 古亞倫 羅福元 魯承恩
 高男網球 紀亮維 林岳得 領隊：巫春貴 指導：張曉真 管理：張繼祖
 高男桌球 何甫彬 領隊：巫春貴 指導：張繼祖 管理：羅貫中
 高男羽球 張瀨元 蕭政耀 領隊：巫春貴 指導：羅貫中 管理：楊家豪
 高女網球 楊玉慧 楊敏鈺 領隊：巫春貴 指導：張曉真 管理：張繼祖
 高女羽球 廖芳琦 孫鈺婷 領隊：巫春貴 指導：楊家豪 管理：張繼祖

南投高中

高男籃球 簡仲豪 蔡泓岳 領隊：黃國軒 指導：林良俊 助理指導：吳竺軒 管理：陳民軒
 高男網球 陳奕維 全聖恩 領隊：黃國軒 指導：簡敬倫 助理指導：陳民軒
 洪梓瑋 李文榮 米文軒 谷尚哲 張嘉育 洪世育 張乃元 王智祈
 黃信達 朱家鈞 吳賢宥 賴慶峰 劉能吉

高男桌球	領隊：黃國軒	指導：林良俊				
蒲炯臣 羅裕崴	林祐辰 陳聖暉	蘇育賢				
高男羽球	領隊：黃國軒	指導：林良俊	助理指導：曾評裕		管理：張妙如	
張育嘉 陳聖智	張嘉育 林洺宏	蔡孟翰				
高男拔河	領隊：黃國軒	指導：林良俊	助理指導：吳竺軒		管理：陳民軒	
洪家謙 邱孟勳	許恒圳 陳智雅	黃家祥 史紹祈	何建志 黃俊頌 葉思宏		洪祐祥	
高女跆拳道	領隊：黃國軒	指導：張代偉				
孫楚媛						
高女國術	領隊：黃國軒	指導：林良俊				
陳靜怡						
高男甲柔道	領隊：黃國軒	指導：張舜麟			管理：楊種發	
廖君健 廖英傑	王詮瑜 籃羿承	尹禮鋒 簡宗男	蕭世杰 林整謙 廖英賢		廖晁偉 陳俊維	
莊旻哲 籃國盅	米文軒					
高女甲柔道						
王綉閔 楊雅芳	潘繪晴 謝蕎歆	黃俞蓁 全佳馨	陳妍蓁			
高中桌球						
溫于萱						
南投高商						
高男桌球	領隊：施溪泉	指導：吳鎮安				
李承軒 李志軒	王志軒 高晨豪					
高男跆拳道						
李昊恩						
高女桌球						
張雅智 吳家慈	張祐慈 洪珮綺					
埔里高工						
高男籃球	領隊：周國生	指導：施迦峰				
翁舷域 林承恩	廖政輝 洪棑廷	黃煥祥 邱俊誠	王上璋 王明彥 洪帝仰		陳宥瑞 郭武霖	
梅庭瑜 陳成瑜	吳佳鴻 王隆楷	李承宇 陳勁瑄				
高男桌球	領隊：周國生	指導：李世煌				
李毓						
高男跆拳道	領隊：周國生	指導：王怡文	助理指導：葉建宏		管理：潘詩霓	
石宇龍 黃信樵	李嘉華 高禮福	余紹全 羅建凱	黃存志			
高男自由車		指導：張世義				
胡皓 簡書亞						
高男角力		指導：吳麗娟				
蘇韋誌						
高男射箭	領隊：周國生	指導：樞憲偉				
陳界綸 郭佳龍	徐任蔚 陳威志	林威瑜 黃晉盈	林冠霖 潘旭昇			
高女跆拳道	領隊：周國生	指導：王怡文	助理指導：葉建宏		管理：潘詩霓	
官芷薇						
高女射箭	領隊：周國生	指導：樞憲偉				
黃詩涵						
高男合約橋藝	領隊：周國生	指導：王瑜	助理指導：李冠勳		管理：李冠勳	
王頌仁 陳茲遠	蔡凱翔 林瑜哲	張容菱 張怡芸				
草屯商工						
高男羽球	領隊：黃維賢	指導：施明毅				
吳孟哲 沈政富	盧冠瑜 李建儒	張家維				
高男跆拳道	領隊：黃維賢	指導：楊唐源				
吳啟宏 元思悍	全吉祥 陳俯楷	谷豐年 湯楷成				
高女羽球	領隊：邱麗蓉	指導：施明毅				
林欣蓓 曾淳鈺	杜昀靜 李宛亭					
高女跆拳道	領隊：邱麗蓉	指導：楊唐源				
杜昀靜 謝佩汶	黃如焄 李心慈					
普台高中						
高男網球	領隊：林秋惠	指導：林恆立			管理：郭依琳	
夏宗麟 賴建宏	李政勳 王柏豐	方茂禎 廖浩鈞	方澂杰			

高男羽球		領隊：林秋惠	指導：陳建利					管理：郭依琳
劉振沛	甘人豪	莊允豪						
高女網球		領隊：林秋惠	指導：林恆立					管理：郭依琳
夏湘嵐	姜德音							
暨大附中								
高男籃球		領隊：陳啟東	指導：簡瑞松					管理：宋惟安
白旻哲	王威虹	陳彥霖	陳柏霖	羅浩耘	謝朝楓	羅曜梘	張達誥	林祐緯
張義昇	詹糧任	葉育成	蔡承甫					楊亦澐 鄭硯鴻
高女籃球		領隊：陳啟東	指導：簡瑞松					管理：宋惟安
黃翊婷	羅于雯	李榆文	許佳欣	蘇怡如	洪孝萱	賴云安	蕭美雪	羅言詩
吳宇庭	徐唯真							陳瑩穎 黃琪崴
高女跆拳道		領隊：陳啟東	指導：簡瑞松					
劉佳琳								

南投縣第62屆全縣運動會國中組各類比賽隊職員名單

大成國中

國男籃球	領隊：蔡秋玲	指導：陳榮權	助理指導：吳明	管理：陳諾婷
林昱良 古孟皓	余琅源 余智傑	談廣平 吳峻誠	官念祖 柯承昊 劉丞修	翁鴻 柯俊傑
黃宏琳 范中平	潘恩祥 梁承昱			
國男桌球	領隊：蔡秋玲	指導：謝文賢		管理：陳諾婷
方璿驊 梅家斌				
國男射箭	領隊：蔡秋玲	指導：江俊達	助理指導：黃園維	管理：陳諾婷
藍昱丞 石子逸	洪家申 潘昱安	李旻學 楊龍傑	潘諭璋 劉翰元	

中寮國中

國男排球	領隊：黃淑娟	指導：李昱杰	助理指導：李東軒	管理：張國平
賴政廷 蕭誌緯	洪銓方 廖學倡	張育誠 陳承揚	廖川頡 蕭誌成 劉政傑	劉至庭 陳彥豪
李駿毅 張以勒	廖家陞			
國男桌球	領隊：黃淑娟	指導：游鴻益		
黃浩璋 王韋喆	陳久凱 廖彥凱	廖建智 陳仲崑		
國男羽球	領隊：黃淑娟	指導：張國平		
田家旻 張友璋	張嘉華 王湧林	范陞宥 簡廷恩		
國男跆拳道	領隊：黃淑娟	指導：楊育峻	助理指導：李東軒	管理：張國平
吳家銘 謝泐澐	田家誠 游育維	江建均 黃沅承		
國男沙灘排球	領隊：黃淑娟	指導：李昱杰		
劉至庭 蕭誌緯	廖學倡 李駿毅	賴政廷 張育誠		
國女排球	領隊：黃淑娟	指導：李昱杰	助理指導：李東軒	管理：張國平
謝慧潔 廖小萱	廖文琳 梁雅筑	呂亞瑄 程琄淇	陳盈安 李侑蓁	
國女跆拳道	領隊：黃淑娟	指導：楊育峻	助理指導：李東軒	管理：張國平
江易真 張珮筠	吳佳瑜 江易芳	謝慧潔 梁雅筑		
國女沙灘排球				
謝慧潔 廖文琳				
國女合約橋藝	領隊：黃淑娟			管理：游鴻益
陳虹伶 李佳紋	張雯淇 張心瑜			

中興國中

國男網球	領隊：李枝桃	指導：簡文政		
范綱宸 林又嘉	洪政閔 宋梓銘	洪振晏 徐柏翰	張子中	
國男桌球	領隊：李枝桃	指導：卓儂		
陳浚源 蘇涓維	曾昱維 林冠宇	林柏杰 沈國璋	廖偉樺 曾英棋	
國男羽球	領隊：李枝桃			
林山				
國男柔道	領隊：李枝桃			
陳柏鈞				
國男國術	領隊：李枝桃			
楊柏均 曾子文	簡紹恆			
國女網球	領隊：李枝桃	指導：簡文政		
賴映儒 鄭如珊	賴佳涓 林欣蓓	洪玲慈		
國女軟式網球	領隊：李枝桃	指導：林勝信		
顏如玉				
國女桌球	領隊：李枝桃	指導：卓儂		
林郁芯 簡言芳	劉子榕 簡晨芸			
國女羽球	領隊：李枝桃			
楊喻勻 曾靖婷				
國女跆拳道	領隊：李枝桃			
簡于茜 廖妍瑄	武庭好			
國女國術	領隊：李枝桃			
李嘉俐 賴佳涓	陳冠好 蕭佳瑜	簡安琪 李品嫻		
國女沙灘排球	領隊：李枝桃			
張庭瑜 李芷誼	幸思汎 黃晴翊			

國中軟式棒球	張容碩 洪浚祐 石韋頡 松約伯	領隊：李枝桃 王柏嶼 郭軒瀚 鄭恩威 徐育鈺	指導：許源欽 金偉智 許宇翔 史家綸 葉竹凱	助理指導：林家銘 鄒嘉翰 吳易霖 許峻豪 陳松立 李育呈 許俊杰	管理：陳定佑 姚凱鈞 全念謙
仁愛國中					
國男籃球	潘冠翔 蔡皓暉 楊耀宗	領隊：李孟桂 洪孝哲 石臣業	指導：陳佑全 紀浩璋 紀睿祥	助理指導：陳金山 莊嘉駿 潘宇成 劉冠豪	刺凡而立 紀泓晏
國男角力	李釋韋 劉宇翔	領隊：李孟桂	指導：高國輝	助理指導：林裕強	
國女籃球	孫瑗秀 卓亞慧 劉孟秋	領隊：李孟桂 元琪 石靜香	指導：施偉勳 林馨 劉宜芳	助理指導：阿巫伊·阿粟 湯心潔 林玟君 賴郁喬	高翊涵 幸李佳瑋
國女角力	楊佳慈 方孝萱	領隊：李孟桂	指導：高國輝	助理指導：林裕強	
日新國中					
國男網球	吳偉誠 林昶榮	領隊：吳國彰 吳宗翰 顧智明	指導：黃皓塵 黃至軒 莊政武	助理指導：鄭淳月 林嘉政	
國男桌球	謝仁智 劉政宗	領隊：吳國彰 呂昇隆 李博凱	指導：黃皓塵 李冠均 洪廷嘉	助理指導：楊晶晶 阮俊評 廖偉聖	
國男跆拳道	黃梓豪	領隊：吳國彰	指導：黃皓塵	助理指導：鄭淳月	
國女網球	黃會淋 吳佩芯	領隊：吳國彰 劉晏好 李佳靜	指導：黃皓塵 洪玉庭 郭于瑄	助理指導：王緯誠 陳語臻	
國女羽球	沈芷瑜 邱怡萍	領隊：吳國彰 林佩靚 魏語萱	指導：黃皓塵	助理指導：鄭淳月	
國女跆拳道	張乃文 楊衣宸	領隊：吳國彰 林楷紋	指導：黃皓塵	助理指導：鄭淳月	
水里國中					
國男籃球	陳禹廷 田凱恩 王浚豪 全浩平	領隊：陳啟濃 吳宇豐 李明修 田瑋浩 幸恩旭	指導：彼陽司霖 賴冠佑 范凱心	助理指導：鐘世閔 司承浩 松聖杰 田鴻傑	管理：鄭秋華 幸書維 李智祐
國男網球	張宣信 鄧奇恩	領隊：陳啟濃 詹豐瑋 李孟哲	指導：吳昇鴻 湯豪 黃冠郁	助理指導：鐘世閔	管理：游東卿
國男軟式網球	黃博斌 張力元	領隊：陳啟濃 陳巨洋 李泓毅	指導：林勝信 張宣信 鄧奇恩	助理指導：鄭秋華	管理：謝文淇
國男國術	黃冠郁 陳家豪	領隊：陳啟濃 李明致	指導：謝文淇	助理指導：鄭秋華	管理：游東卿
國女網球	林芷萱 黃思庭	領隊：陳啟濃 谷佳音 詹乙菁	指導：吳昇鴻	助理指導：鐘世閔	管理：林庭絹
國女軟式網球	葉家淇 許心蘋	領隊：陳啟濃 莊詠甯	指導：林勝信	助理指導：鐘世閔	管理：游東卿
國女國術	林彥彤 陳羽晴	領隊：陳啟濃 詹乙菁 林芷萱	指導：鐘世閔 陳昱涵 黃思庭	助理指導：鄭秋華	管理：林庭絹
國男合約橋藝	賴植誼 劉芷言	領隊：陳啟濃 張誌崴 陳信銓	指導：許志雄 張嘉豪 陳沂羿	助理指導：鄭秋華	管理：洪雯麗
國女合約橋藝	張賀淇 張祐慈	領隊：陳啟濃 張晨苒 賴佳瑜	指導：張志雄	助理指導：鄭秋華	管理：林錦珠
北山國中					
國男羽球	任奕超 王尚仁	領隊：廖慶華 陳柏叡 朱振郡	指導：陳文凱 賴子傑 韋崇宇	助理指導：胡文青	管理：陳志聰
國男跆拳道	陳彥儒 陳俊樺	領隊：廖慶華	指導：林遜良	助理指導：許惠娟	管理：許榮茂
國女跆拳道	魏宇璇 蔡佩穎	王鈺雯 劉羽涵			
國男合約橋藝	林子倫 劉泰均	領隊：廖慶華 徐梓忻 徐梓烜	指導：童萬聰		管理：謝昱民

國女合約橋藝 領隊：廖慶華 指導：童萬聰
 劉琪嘉 徐慧心 李文婷 賴柔均 謝羽姚 曹茹萱 王庭為 劉紋姁

北梅國中

國男角力 領隊：吳毓真 指導：曾伯郎 管理：賴佳麟
 賴勤安 劉育政 龐運坤 陳怡光 彭樞翔 黃飛鴻 劉嘉浩 高凱軒 梁丰耀

國女角力 指導：曾伯郎 管理：廖盈淳
 曾佳瑜

國男甲柔道 領隊：吳毓真 指導：曾伯郎
 高凱軒 龐運坤 彭樞翔 劉育政 賴勤安 黃飛鴻

弘明國中

國男籃球 游家裕 陳式軒 鍾政倫 吳明紘 林至恆 林敬軒 高秉宏

國男國術 徐于翔 劉誠輕 吳明哲 張宸維 陳柏宇 韓宇棠

國女國術 林好謙 劉宣汝 余孟軒 黃宜柔 馬郁涵

民和國中

國男跆拳道 領隊：陳清濱 指導：吳聰哲 助理指導：黃中丕 管理：周慧星
 谷佳年 全彥威 司擘璋 全瑞麒 金永祖 甘穎熏 全麒豪

國女跆拳道 領隊：陳清濱 指導：吳聰哲 助理指導：黃中丕 管理：周慧星
 陳靖君 谷芷菱 谷郁欣 全凱芸 甘綺芸

同富國中

國中軟式棒球 領隊：沈明仁 指導：廖書霆 助理指導：姚忠其 管理：張仕杰
 蕭楷焱 甘晟浩 陳邵恩 蔡震 馬龍恩 翁子豪 何弘仁 沈鈞彥 柯浩恩 胡乃文 柯浩杰
 何家寶 林育德 田承恩 施芷歲 蔡子靖

國中男女混合組原住 領隊：沈明仁 指導：楊雅婷 助理指導：石珮珊 管理：管陵足
 伍巧恩 史緹晞 吳謹育 史蓉瑄 田馨 王頡 呂昱辰 方庭 方以琳 馬好婕 王慧潔
 金以斯玫 松慈煊 全翊昀 石伯華 史文堯 史寶兒 司佩婷 徐悅慈 馬于琿 幸瑋喆 方浩中
 伍迦得 司雅萱 呂昱婕 王葳 王妃 王彥歡 松紫儀 伍瀚 伍聖恩 史文霖 史迪夫
 全彥祖 方彥 伍宇城 史佳萱 陽敏柔 金智鈴 金庭妮 甘佳恩 王萱 柳怡芳 全孟愷

名間國中

國男籃球 領隊：林紹湖 指導：劉曉燕 助理指導：張基茂 管理：黃芬蘭
 陳郁勝 邱翔瑜 張嘉原 吳政哲 陳冠富 陳孟杰 蔡承勳 張得隆 紀朝鑫 陳廷耀 陳凱仁
 邊靖維 莊育德 吳辰諺

國男網球 領隊：林紹湖 指導：黃芬蘭 助理指導：李志訓 管理：張基茂
 劉至庭 翁印辰 陳昱丞 陳麒元 吳宥霆 劉家延 邱堂軒

國男跆拳道 領隊：林紹湖 指導：黃芬蘭 助理指導：李志訓 管理：劉曉燕
 朱伯健

國男拔河 領隊：林紹湖 指導：余佳蓉 助理指導：李志訓 管理：張基茂
 陳弘哲 陳致翔 吳柏勳 陳孝志 林威宇 吳冠毅 吳沛諭 賴美岑 石兆谷 吳佩欣

國女跆拳道 領隊：林紹湖 指導：黃芬蘭 助理指導：李志訓 管理：余佳蓉
 廖苡均

國女國術 領隊：林紹湖 指導：黃芬蘭 助理指導：李志訓 管理：余佳蓉
 蕭芷昀

旭光國中

國男網球 領隊：吳明順 指導：簡子皓

國男桌球 指導：翁慧慈
 廖昀榮 高聖量 鄭光佑

國男羽球 領隊：吳明順 指導：洪芳菁
 李昱翰 張嘉誠 林至余 黃奕凱

國男跆拳道 指導：白芳芸
 林冠宇 洪唯哲

國男國術 指導：劉芝好
 李晉圖

國男射箭	領隊：宇炫明			
蘇柏崇 李育昇	李泰宏 李育昌			
國女網球	領隊：劉民專	指導：簡子皓		管理：謝薰仰
林姿妘 賴麗守	李珮綺 李雅琪	劉祐瑄 呂欣庭	葉庭漪	
國女桌球	領隊：吳明順	指導：林佳慧	助理指導：翁慧慈	
李皇誼 陳思穎	張婷貞 鄧丁研	廖思如 張馨心	李欣倍 吳心好	
國女羽球	領隊：劉民專	指導：洪芳菁		
李宇羚 賴珍苓	周昕鈺 游采錚	莊雅棋 張郁珮		
國女跆拳道				
歐昀蓉				
國女射箭	領隊：陳文靜			
溫佳瑜 黃冠慈	李宛珊			
國女甲組空手道	領隊：劉民專	指導：曾慧仙		管理：洪妙育
洪鳳品 周婕妤	陳蜜亞 陳喜子	張婷		
國男甲組空手道	領隊：吳明順	指導：鄧世瑀		管理：葉豫璇
石政中 高偉志	梁煒賢 周子堯	吳興明		
竹山國中				
國男桌球	領隊：李志慶	指導：林嵩棧		
簡呈哲 林冠甫	林冠宇 曾任儀	林辰龍		
均頭國中				
國男羽球	領隊：馬惠娣			
詹杰恩				
國男跆拳道	領隊：馬惠娣			
陳弈劭				
國男柔道	領隊：馬惠娣	指導：陳雯英		管理：鄭幸妏
林昌儒 張祐綸	邱少威			
國男國術	領隊：馬惠娣	指導：謝德浩		管理：鄭幸妏
陳明輝 張桂境				
國女柔道	領隊：馬惠娣	指導：張文貞		管理：鄭幸妏
袁冠儀 魏婕凌	張雅如 曾瑄堯	何棋榛		
國女國術	領隊：馬惠娣	指導：謝德浩		管理：鄭幸妏
陳依菁 謝芸菱	張嫚原 陳亭妤			
宏仁國中				
國男網球	領隊：陳恆旭	指導：巫燕源	助理指導：侯勇盛	管理：黃瑞添
陳晉廷 侯峻	高維祥 蘇柏璋	官柏呈 范家菖	廖紹宏	
國男桌球	領隊：陳恆旭	指導：張樹林		
黃同豪 潘昱文	陳哲恩			
國男跆拳道	領隊：陳恆旭	指導：葉建宏	助理指導：林遜良	管理：王怡文
黃健瑄 周廷	施宗佑 陳恩齊			
國男角力	領隊：陳恆旭	指導：吳麗娟	助理指導：錢韋杉	管理：黃麗華
吳聖偉 張敦凱	黃文聖 馮偉	潘學文 石凱文	茆祐豪 游子昇 劉子嘉	吳俊賢 蕭子龍
盧德榮 林俊毅	盧宗彥 薛宇承	蘇品銓		
國男拔河	領隊：陳恆旭	指導：張金豐	助理指導：黃麗華	
李浩祥 林士軒	葉昀叡 鍾家豐	杜瑋恩 許庭維	李浩強 古宇辰 徐迦勒	劉國峰
國男巧固球	領隊：陳恆旭	指導：張金豐	助理指導：曾清峰	管理：黃麗華
葉昀叡 杜瑋恩	高淑萍 鍾家豐	游文忠 李浩祥	徐迦勒 許庭維 林士軒	陳彥含 李品萱
李浩強 潘柏莉	余芷涵 丁宗祐			
國女網球	領隊：陳恆旭	指導：巫燕源	助理指導：黃瑞添	管理：侯勇盛
葉佳玲 盧鈺鈞	李嘉瑄			
國女跆拳道	領隊：陳恆旭	指導：林遜良		管理：王綉懿
劉佳琪 徐孟吟				
國女拔河	領隊：蘇雅萍	指導：張金豐	助理指導：錢韋杉	
高淑萍 謝采凌	梁郁珮 董涵	潘柏芳 陳彥含	李品萱 潘柏莉 楊嘉雯	曾心圓
國女巧固球	領隊：蘇雅萍	指導：張金豐	助理指導：錢韋杉	管理：張育誠
高淑萍 謝采凌	梁郁珮 高涵潔	董涵 余芷涵	林婷儀 陳彥含 李品萱	曾心圓 潘柏莉
潘柏芳 林怡彤	王煜嫻 葉岑			
國中桌球				
黃家興				

國中軟式棒球 領隊：陳恆旭 指導：曾清峰
李濟誠 江元傑 菊池有祐 李建平 洪楚翔 紀康峻 李家寶 黃誠宇 辜念薰

延和國中

國男羽球 領隊：燕裘麗 指導：蘇琮筆 助理指導：董勳遠 管理：劉懋榮
吳丞恩 朱銘浩 王亮勳 林郁賢 張瀚升 劉承璋
國男跆拳道 領隊：燕裘麗 指導：朱建安 管理：董勳遠
劉哲凱 王聖傑 劉育宸 許程傑 劉海峰 李昌鈺 許劭銘 曾宏宇 賴彥志 黃上祐
國男木球 領隊：燕裘麗 指導：董勳遠 助理指導：楊富翔 管理：石錦雀
董緯瞻 陳伯倫 廖詠全 劉冠佑 何勁霖 林栢宇 楊易融
國女排球 領隊：燕裘麗 指導：鄭筠茜 助理指導：董勳遠 管理：張慈津
廖郁珊 紀美旗 吳佳芸 陳佩怡 李佩育 邱鈺庭 翁麗晴 許丞儀 黃瑛娟 陳昱雅
國女羽球 領隊：燕裘麗 指導：董勳遠 助理指導：陳政嘉 管理：林政伶
林佳穎 陳芝晴 黃宦甄 劉蕙禎 陳亭婕 李忻芸
國女跆拳道 領隊：燕裘麗 指導：朱建安 管理：董勳遠
黃鈺文 黃奕嶠 陳意玲 張紫玲 李宥儀 吳翌瑄 戴佩綺 葉妍欣 吳庭綺 黃潔琳

信義國中

國男排球 領隊：脈樹·塔 指導：白士杰 助理指導：金惠恬
松耀輝 金瑞宏 金詩凱 全勝賢 劉潮承 金瑞恩 松雅各 田強 何韋翔 田恩
國男沙灘排球 領隊：脈樹·塔 指導：白士杰 助理指導：金惠恬
松耀輝 全勝賢 金瑞宏 金詩凱 劉潮承 金瑞恩

南投國中

國男網球 領隊：陳振森 指導：黃俊賢
黃順平 施順文
國男桌球 領隊：陳振森 指導：陳柏宏 助理指導：謝明洲 管理：古振聰
洪承偉 陳彥儒 陳威傑 賴尚廷 杜柏寬 游子賢 陳泓宇 余天澄
國男羽球 領隊：陳振森 指導：廖志峰 管理：謝明洲
張彥勝 林祐生 邱聖元 簡宇軒 王祈泰
國男跆拳道 領隊：陳振森 指導：林立
陳奕朋 胡祐凱 胡瑋哲
國男柔道 黃勁軒 林濬曠
國男國術 領隊：陳振森 指導：黃俊賢
黃順平 施順文
國女桌球 領隊：黃琇琴 指導：黃煜軒 助理指導：張銘羽 管理：蔡惠玲
柯欣瑜 林卉庭 古佩綺 陳迦樺 廖鳳亦 蕭亦鈞
國女柔道 領隊：陳振森 指導：張舜麟
林怡君
國女國術 領隊：黃琇琴 指導：黃俊賢
許好暄

南崗國中

國男排球 領隊：何光明 指導：曾健龍
謝文龍 陳耿賢 鄒民傑 陳勁傑 吳澤鑫 柯立軒 洪沅煒 陳錫寬 張哲瑜 蕭皇嘉 張秉瑄
林冠池
國男網球 領隊：何光明
林偉琦
國男摔角 領隊：何光明 指導：李書明 助理指導：劉又仁
許庭耀 安諾·伊斯 陳立穎 藍皓軒 陳纘文 張登煌 陳育誠 張倉盛 汪劭柏
國男跆拳道 領隊：何光明 指導：邱國煌 張恩豪
陳宥嘉 黃炳詠 廖家德 張崇璋 劉弈緯 張天佑 張恩豪
國男角力 領隊：何光明 指導：劉又仁 助理指導：李書明
許庭耀 陳立穎 安諾·伊斯 藍皓軒 張登煌 陳育誠 張倉盛 陳纘文 黃仲賢
國男柔道 領隊：何光明 指導：劉又仁 助理指導：李書明
許庭耀 陳立穎 安諾·伊斯 藍皓軒 陳纘文 張登煌 陳育誠 張倉盛 汪劭柏 陳彥翔 黃仲賢
國男拔河 領隊：何光明 指導：林良俊
蕭裕潮 陳士豐 張旭熏 莊立揚 陳冠惟 柯品亦 張修哲 蔡博亦 陳宗佑 陳虹議
國男國術 領隊：何光明 指導：賴建豪
林詔承

國男沙灘排球 領隊：何光明 指導：曾健龍
謝文龍 鄒民傑 陳勁傑 陳耿賢 吳澤鑫 蕭皇嘉

國女網球 領隊：何光明
陳潔霓

國女桌球 領隊：何光明
陳思婷

國女羽球 領隊：何光明 指導：謝明岳
周妍琦

國女跆拳道 領隊：何光明 指導：謝明岳
陳佳暄 陳旻萍 劉佩怡 陳思諭 李沛儀 石蕙瑄 蕭凱憶 林尹燦 林慈因

國女角力 全芷涵

國女柔道 全芷涵

埔里國中

國男籃球 領隊：全正文 指導：石偉廣 助理指導：魏仕傑 管理：林嘉祥
許安 賴柏彥 李瑋傑 劉承彥 曾辰 鄭宇傑 鞠克平 葉倉甫 戴辰誌 林奕辰 石奕磊
陳瑋 陳昊 陳俞竑 李承謙 余維豪 王柏鈞 溫學聖 高以恩 游品寓

國男軟式網球 領隊：全正文 指導：李翊華 管理：郭慶隆
朱政鎧

國男跆拳道 領隊：全正文 指導：葉建宏 助理指導：王怡文 管理：潘詩霓
李謙 白佳翰 陳軍 古智宇 張俊 孫浩文 李冠廷 林忠賢

國男射箭 領隊：卓正彬 指導：楊尚賢 助理指導：許麗玲
廖冲諺 黃啟邦 曾佳順 黃立豪 陳師鈞 谷權威 黃憲威

國女桌球 指導：李慧芬
張華瑄

國女跆拳道 領隊：全正文 指導：葉建宏 助理指導：王怡文 管理：潘詩霓
翁庭 金宜娟 石芮恩 胡家芸 李祈安 林可芸 王倩茹 陳雅莘 魏于雯

國女射箭 領隊：卓正彬 指導：楊尚賢 助理指導：許麗玲
蘇育嬋 張子妍 蕭佳好 謝汶芯

國中太極拳 指導：洪豐富
陳宥任

國男合約橋藝 領隊：全正文 指導：黃金石 助理指導：古俊元 管理：鍾旻修
蕭詠仁 游淞合 白金石 王證傑 吳承儒 莊以牧 古智宇 徐宥榮

國女合約橋藝 領隊：全正文 指導：黃金石 助理指導：古俊元 管理：鍾旻修
潘梵熙 蔡佩汝 張怡琇 李宛柔 蔡紓凌 張家芋 黃琪斐 謝宛霖

草屯國中

國男排球 領隊：黃美玲 指導：陳明煒 管理：吳玉鶴
李博丞 洪宇呈 李名凱 簡宏勳 林忠孝 謝耀德 何柏諺 王士瑋 簡廷翰 李岳霖 李俊瑋

國男羽球 領隊：黃美玲 指導：何健豪
李岳霖 何宗翰 李秉恩 魏翊呈 蔡政佑 吳剛慶

國男摔角 領隊：黃美玲 指導：李松鑫 助理指導：吳玉鶴 管理：何憶如
許文彥 施宏霖 周冠愷 松耀宗 石俊彥 林琮昱 王宇岑 白嘉敬 楊富森 金偉翔 張皓文
張翔宇 李倉耀 洪靖閔 黃千祐 施承希 簡新祐 洪銘均 甘威 高亞昇 谷冀涵 全仲坤
林立洋

國男跆拳道 領隊：黃美玲 指導：吳玉鶴
張志榮 簡上傑 曾子嘉 邱瀚陞 邱品竣

國男角力 領隊：黃美玲 指導：林靜妙 助理指導：張勝杰 管理：何憶如
許文彥 施宏霖 周冠愷 松耀宗 石俊彥 林琮昱 王宇岑 白嘉敬 楊富森 金偉翔 張皓文
張翔宇 李倉耀 洪靖閔 黃千祐 施承希 簡新祐 洪銘均 甘威 高亞昇 谷冀涵 全仲坤
林立洋

國男柔道 領隊：黃美玲 指導：李松鑫 助理指導：林靜妙 管理：吳玉鶴
楊富森 張皓文 洪靖閔 黃千祐 施承希 簡新祐 洪銘均 甘威

國男沙灘排球 領隊：黃美玲 指導：陳明煒 管理：吳玉鶴
李博丞 藍立仔 洪宇呈 林忠孝 王士瑋 簡廷翰

國女排球 領隊：黃美玲 指導：陳明煒
林肇渝 蔡佩好 陳孟暄 陳韋如 林敬樺 劉羿顯 李昕育

國女羽球	領隊：陳明煒	指導：廖瓊紅					
謝宜庭 陳思仔	洪甄妤 賴思仔	洪莉雅					
國女摔角	領隊：陳明煒	指導：林靜妙	助理指導：官美婕	管理：葉景文			
陳微欣 谷孝蓉	楊可親 鄭子涵	凌婕 楊寧	全唐鈺晏 李依婕 田嘉卉	金雅萱			
國女跆拳道							
張吟鳳							
國女角力	領隊：陳明煒	指導：林靜妙	助理指導：吳玉鶴	管理：葉景文			
谷孝蓉 楊可親	鄭子涵 凌婕	楊寧 李依婕	全唐鈺晏 金雅萱				
國女柔道	領隊：陳明煒	指導：李松鑫	助理指導：林靜妙	管理：吳玉鶴			
楊寧							
國女國術		指導：周慶國					
蔡昀庭							
國女沙灘排球	領隊：黃美玲	指導：陳明煒					
蔡佩妤 陳孟喧	陳韋如 林敬樺						
國男甲柔道							
許文彥 松耀宗	王宇岑 白嘉敬	金偉翔 張翔宇	高亞昇 林立洋				
國女甲柔道							
楊可親 李依婕	全唐鈺晏 田嘉卉	金雅萱					
國男乙柔道							
施宏霖 周冠愷	石俊彥 林琮昱	李倉耀 谷莫函	全仲坤				
國女乙柔道							
古孝蓉 陳微欣	鄭子涵 凌婕						
國姓國中							
國男籃球	領隊：陳國俊	指導：張智皓	助理指導：林宜賢	管理：張元宏			
劉冠廷 劉旻豪	張宏彬 李明修	劉東育 張子洋	范其文 湯柏賢 石詠維	徐絃修 陳俊廷			
謝鎧陽							
國男排球	領隊：陳國俊	指導：張范燾	助理指導：林宜賢	管理：顏政霖			
郭權瑤 周俊宏	張子洋 郭宗鑫	劉冠廷 張宏彬	劉泓益 李文傑 湯柏賢	紀懷恩 朱峻賢			
范其文							
國男桌球	領隊：陳國俊	指導：林宜賢	助理指導：張元宏	管理：張智皓			
夏翊展 黃弘霖	鄭宇庭						
國男跆拳道		指導：葉彥志	助理指導：陳政鴻				
呂明偉 古鴻軒	劉均罡 胡晉銓	劉旻豪 梁豐貴	洪永泉 葉欣龍				
國女桌球	領隊：陳國俊	指導：林宜賢	助理指導：張元宏	管理：張智皓			
蕭鈺庭 蕭如鈺	江家榆 楊于箴	黃于庭					
國女跆拳道		指導：葉彥志	助理指導：陳政鴻				
彭茹蕙 劉瓔葦	蔡欣航 呂美慧	施心亭 張育婷	黃子晴				
魚池國中							
國男籃球	領隊：林家如	指導：高明盛					
石鈞堂 巫富豪	陳又嘉 陳品境	吳駿彥 蘇恩弘	王兆翔 陳智榮 王于	彭俊誠 楊宗原			
國男跆拳道	領隊：林家如	指導：高明盛					
王文呈							
國女跆拳道	領隊：林家如	指導：高明盛					
楊子霈							
鹿谷國中							
國男跆拳道							
陳尹晟							
國男射箭							
常毅誠 林辰鴻	黃誌緯						
國女跆拳道							
劉佩瑄							
國女射箭							
康瑜軒 陳虹亦							
普台國中							
國男籃球	領隊：林秋惠	指導：周彥伶					管理：郭依琳
黃辰元 楊尚霖	陳聖文 陳冠銓	張晉瑋 黃世宇	林哲毅 鍾之元 林煜翔	李漢珣 蕭傑尹			
潘國安 林裕傑	陳維康 王彥鈞	陳文政 王騰睿	蔡博元				

國男網球	領隊：林秋惠	指導：林恆立		管理：郭依琳
林方明 許智然	方展明 何碩哲	簡宏哲 何映煌	陳柏任	
國男桌球	領隊：林秋惠	指導：郭依琳		管理：郭依琳
林琦淵 林祐霆	黃顯皓 陳柏竣	鄭穎澤		
國男羽球	領隊：林秋惠	指導：陳建利		管理：郭依琳
鐘震瓚 徐敏恆	馮鏡智 劉庭璋	翁璋杉 楊婷亞		
國女網球	領隊：林秋惠	指導：林恆立		管理：郭依琳
邱加靜 李云瑄	傅鈺婷 謝景純	廖明心 施品好		
國女羽球	領隊：林秋惠	指導：陳建利		管理：郭依琳
袁嘉郁 郭紀辰				
集 集 國 中				
國男跆拳道	領隊：曹舜賢			管理：陳郁椀
簡群振 李永安				
國男柔道	領隊：曹舜賢	指導：李書明		管理：陳郁椀
簡群振 李峰棋	李峰鈞 方世俊	謝旻翰		
國女柔道	領隊：曹舜賢	指導：李書明		管理：陳郁椀
簡微綺 陳孟琪	林佩萱			
國女國術	領隊：曹舜賢	指導：楊淑華		管理：陳郁椀
石鈞安				
國男合約橋藝	領隊：曹舜賢			管理：陳郁椀
劉品睿 林文彥	湯喬涵 簡靜雯			
國女合約橋藝	領隊：曹舜賢			管理：陳郁椀
許喻評 龍韶涵	楊盈蓁 黃雅珮			
瑞 竹 國 中				
國女桌球		指導：石忠義		
蕭好真 高辛宜	林子萱 林紫薇			
瑞 峰 國 中				
國女合約橋藝	領隊：蔡秋菊	指導：陳皇蓉		
王思云 王欣星	張佩嵐 黃雅力	陳如萍 蔡瓊華		
鳳 鳴 國 中				
國男籃球	領隊：魏靖育	指導：紀志良		管理：蔡永祥
施荃友 高子民	陳浩澤 魏聖旻	鐘啟文 楊益明	吳營任 呂尚權 何文義	
國女籃球		指導：紀志良		管理：蔡永祥
幸卉慈 楊雅如	曹莘妮 何涵瑜	楊麗婷 楊琇惠	陳雨慈	
國男合約橋藝	領隊：魏靖育	指導：蔡永祥		管理：紀志良
黃郁明 黃至維	石崢佑 黃為豪			
國女合約橋藝				
王敏軒 施晏涵	鐘渝晴 黃廷彰			
營 北 國 中				
國男網球	領隊：田慧晶	指導：簡文政	助理指導：簡文政	
黃聖賢 葉培崧				
國男國術	領隊：石啟佑	指導：吳政翰		管理：田慧晶
吳承諭 黃鴻哲	王文宏 黃士倫	毛劭恩 曾紹宸	黃銘智 黃懷緯 張子朋	梁晉帷
國女網球	領隊：田慧晶	指導：簡文政		
簡千莉				
國女跆拳道	領隊：石啟佑	指導：田慧晶	助理指導：李苡瑄	
白佩芸				
國女國術	領隊：田慧晶	指導：吳政翰		管理：石啟佑
莊佳蓁 長谷美綺	曾舒閔 李汝芸	張書語 張宜靜	簡千莉 曾子瑄	
國中太極拳	領隊：石啟佑	指導：楊俊智		管理：田慧晶
許紫嫣 陳儀芳	許文豪 常育瑄	許傑荃 謝旻翰	于哲樟 吳志誼 李沅祐	林均達 林育煬
林育緯 洪承右	廖偉盛 劉泓毅	蕭宥羽 白紹廷	白佩芸 石灝涵 李玗潔	李玗穎 林桂君
姚宇廷 唐琦雯	張涵婷 陳沂璟	黃湘穎 廖子懿	蔡汶樺 王心雅 陳亮安	黃泊泰

南投縣第62屆全縣運動會國小組各類比賽隊職員名單

中寮鄉

小男桌球	領隊：陳燕玉	指導：陳嘉成	助理指導：盧慶昌	管理：廖高輝
石修輔 田濰豪	魏孟駿 林昱文	許聖鴻 張輝龍		
小男跆拳道		指導：楊育峻		
魏冠任 張竣凱	陳振曜 李証彥	鐘文璟 曾以聖	蕭翔安 林昱文 陳彥竹	田伯鈞 溫祐璋
廖翊哲				
小男國術	領隊：田志順	指導：施學佳		
廖柏翔 廖書賢	廖丞駿			
小女桌球				
田若含 林芊俞				
小女跆拳道				
謝侑芯 沈帥君	沈帥慈 謝佩儀	溫育淳 謝佩樺	簡子庭 田孟慈 廖雅薇	林儒鈺 羅芝婷
廖侑淋				
小女國術		指導：林淑珠		
賴羽苗 劉凱綺				

仁愛鄉

小男籃球	領隊：沈慧美	指導：石偉正	助理指導：高文海	管理：何昌明
廖維杰 高譽愷	阮紹恩 何勳	阮建維 邱景新	劉浩宇 高承俊 陳祥	許智凱 馬維澤
潘雅民				
小男跆拳道	領隊：周詠菡	指導：王怡文	助理指導：潘信安	管理：彭湘怡
呂元皓 紀紹宇	巫復安 高祥	洪彥愷 湯偉倫	李宗漢	
小男柔道	領隊：吳錫法	指導：鄭喬文	助理指導：全淑琦	管理：周秀英
巫晉傑 潘宇寰	張聖榮 楊可軍			
小男國術	領隊：張秋娘	指導：張泳達	助理指導：謝政宜	管理：楊澤夫
林猶凱 高偉哲	張書瑜			
小男巧固球	領隊：陳義隆	指導：郭宗興	助理指導：沈振華	
吳家鴻 余政顯	余智浩 吳大偉	余懷恩 謝瑋杰	廖乙安 楊啟恩 吳浩鑫	吳志賢 余文德
廖秉君 吳冠傑	黃尹杰 林巧安	余婧如 黃惠珊		
小男射箭	領隊：梁有章	指導：田慧瑜	助理指導：朱懿憶	
王柏恩 王禹翰	羅恩 何政諺			
小女籃球	領隊：梁有章	指導：朱懿憶	助理指導：田慧瑜	
劉立婷 胡玉苓	許之綺 陳靈芝	陳品旋 林薇	施芸軒 莊佳蕙 黃好婕	陳靈恩 陳好薰
徐瑋琪				
小女跆拳道	領隊：王黃女玲	指導：周怡璇	助理指導：張詠涵	管理：黃俊嘉
洪霏歆 柯沛珊	洪欣芸 湯心亞			
小女柔道	領隊：吳錫法	指導：鄭喬文	助理指導：全淑琦	管理：周秀英
林羽芊 潘宇潔	林美蓉 高妍虹	廖育芬 曾雪兒	張芯盈 林芷薇 徐芯卉	
小女國術	領隊：張秋娘	指導：張泳達	助理指導：謝政宜	管理：楊澤夫
張語容 張語真	詹媛媛			
小女女子壘球	領隊：孫秋雄	指導：洪瑞梅	助理指導：洪瑞祥	管理：張志雄
石愛琪 洪芷暄	石怡萱 陳慧欣	黃俞安 安亞梵	伍惠琳 黃德慧 黃玟萱	黃以晴 石宇晴
黃愛倫 黃子琴	高淑慧 黃敏瑄			
小女巧固球		指導：曹峻昌		
吳昕婕 林巧柔	楊佳芊 吳佩怡	余皓然 余佩璇	黃姿芸 廖巧柔	
小女射箭	領隊：梁有章	指導：田慧瑜	助理指導：朱懿憶	
黃好婕 劉立婷	陳靈芝 陳靈恩			

國小軟式棒球

杜承遠 楊翰宇	領隊：段育國	指導：梁志強	助理指導：洪明興	管理：洪珍妮
謝宇熙 蔡亞伯	何俊浩 蔡博文	陳佳駿 田牧民	馬鏡肇 杜浩平 蔡安	馬咨鈞 林子豪
小男甲組空手道	領隊：張秋娘	指導：黃泰吉		
黃少恩				

水里鄉

小男籃球	領隊：周進科	指導：吳宏文	管理：謝旻原
全劭恩 郭政祐	蔡秉睿 游士億	溫子逸 彭張勝	林郁家 溫伯鈞 王舶宇 陳泓燁 白詠豪
彭崑焱 謝宥佑	黎柏緯 吳邦陞	陳柏兆 谷洛克	

小男網球 鄭立翔 蕭宗潤	領隊：李昆輝 張政熙 林彥廷			管理：郭士賢
小男軟式網球 李宜蓁 徐星恩	領隊：周進科 楊譯凱 謝佳恩	指導：湯杰勝 黎柏緯 劉家齊	劉家念 周可韜 王城茗	管理：陳育瑜
小男跆拳道 田俊傑 蕭斯議	領隊：周進科 王近丞 林鉅諺	指導：石俊衍	助理指導：鄒玉佩	管理：謝旻原
小男國術 林彥廷 蕭宗潤 林育誠	領隊：陳文源 李柏誼 陳崇郁	指導：江宏笙 金世竹 徐偉程	助理指導：邱麗芬 盧品叡 劉家齊 吳侑穎	管理：潘麗雅 程泓祺 賴昌廷
小男巧固球 王振宇 徐彥霖 徐婕茹 邱昱人	領隊：許秀勳 林智偉 陳子瑋 古曜銘 柯伸德	指導：謝濶其 謝全翔 徐豪均 潘毅璋 陳逸鴻	助理指導：朱文章 邱智煒 賴怡茹 楊佩蓉 傅柏凱 王傳義 洪宇泰	管理：柯嘉怡 徐詩庭 黃怡萱
小女網球 張宇欣 陳依伶	領隊：李昆輝 盧昱臻 馬瑞辰	指導：施品辰 李依澄		管理：郭士賢
小女跆拳道 陳俐淵 陳奕穎	領隊：周進科 林采萱 陳冠琪	指導：石俊衍 吳嘉琪 松于庭	助理指導：鄒玉佩 許榕芳	管理：謝旻原
小女國術 陳依伶 盧昱臻	領隊：張鈴采 詹詠軫 馬瑞辰	指導：盧文斌 洪于涵 施品辰	助理指導：王欣仁 吳霏軒 陳柔安 全凱蓉	管理：謝旻原 謝玉涵 劉淑玲
小女巧固球 鄭羽晴 王婕倫 張芷凡 陳姿岑	領隊：許建睿 李冠佩 羅渝蓁 周鈺璇 湯懿庭	指導：陳建隆 許晏禎 吳佩穎 余念潔 房惠貞	助理指導：林資期 廖珮汝 田子恩 張婕柔	黃瑜瑄 廖翊淳
國小軟式棒球 郭楚為 胡品傑 林凱智 賴建宇	領隊：蔡裕隆 盧俊廷 郭益峻 林宇安 羅益源	指導：孫貞蘭 林宇正 徐星恩 陳偉炘 葉貴萍	蔡植宥 郭恩憑 陳冠邦	管理：吳秀娟 陳榆堯 林宸維
小男迷你橋藝 蔡岳助 楊譯凱	領隊：周進科 游士億 李宜蓁	指導：謝慶暹 陳建華 莊秉瑞	辜靖 劉家念	管理：黃家蓁
小女迷你橋藝 房惠如 葉貴萍	領隊：劉博允 莊家樺 陳奕妘	指導：邱麗芬 卓穎薇 劉宜儒	松宥瑩 李依佩	管理：黃家蓁

名間鄉

小男桌球 陳柏任		指導：曾進福		
小男跆拳道 賴奇龍 莊景程	領隊：吳憲鎮 陳世禾 吳緯恩	指導：莊閔鈞 孫翊耕 張有輔	黃明毅 陳柏任 陳宥翔	管理：吳坤瑤 吳峻毅 陳冠穎 管理：張淑美
小女桌球 陳睿瑜 鄭名倫			助理指導：黃信銘	
小女跆拳道 張竺螢 吳湘琪	領隊：蔡豐華 陳季優 陳昱樺	陳昱蓁 吳昱晴		管理：陳志棠
國小桌球 黃保軒 林欣怡				
國小軟式棒球 陽詠翔 王永生 方佳暉 翁俊恩	領隊：遲正憲 松祈恩 司明偉 伍民生 張東逸	指導：紀俊麟 幸偉強 黃鈺峻 黃俊璋 陳珊羽	助理指導：張子麟 陳泓志 朱益禾 方凱恩 黃士豪 張順良 簡銘澤	管理：陳一文 鍾浩宇 洪啟彥

竹山鎮

小男網球 黃仁品 林詠暉	領隊：林慶順 李承誌 石崇柏	指導：劉義修 曾振威 李宗維	助理指導：錢訓迪	
小男軟式網球 陳冠瑋 鄭睿宇	領隊：劉仲芳 石昀儒 翁柏愷	指導：張家榮 石家璿 石昀叡	助理指導：林佑星 楊舒帆 林柏翔 石承叡	管理：許雅惠 邱彥鈞 管理：紀婉珊
小男桌球 陳冠廷 林昱庭	領隊：吳雙輝 張博崴 林昱竝	指導：何憲正		
小男羽球 王頤銘 林嘉彥	領隊：黃奕禎 林嘉笙 許博凱	指導：莊文欽 洪圳奕 熊陸宇		管理：黃聖元
小男跆拳道 葉穎捷 楊子毅 陳冠祐	領隊：鄒庚辛 劉秉翰 吳柏橙	指導：陳玉香 林凱璋 江尚育	紀茗弦 林文仲 許禾宜	管理：董宇堅 劉俊圻 張皓閏
小男國術 李承誌 石崇柏	領隊：林慶順 黃仁品		助理指導：賴寬航	管理：陳永輝
小女排球 劉佩妍 余淑雅 劉佩好	領隊：陳榮昌 陳又甄 吳欣芳	指導：陳俊峰 吳欣容 林韋彤	陳奕琇 王佳宇 林好捷	陳佩甄 王雅珍

小女軟式網球 劉恩 賴映儒	領隊：劉錦生 陳思潔 林芊伶	指導：陳真琳 王景薇 陳芊妤	助理指導：董宇堅 楊詠淳 黃珮綺	
小女桌球 蕭好靜 張家佳	領隊：陳原弘 范靜鈺 岳俐奴	指導：羅正言		
小女羽球 朱芸萱 游晨好	領隊：蔣青翰 吳佳恩 楊璐瑩	指導：林玉華 陳宥綦 江於恬		管理：林文斌
小女跆拳道 游穎欣 葉俞均 李心好	領隊：劉仲芳 林羽宸 吳佳恩	指導：劉義修 王櫻儒 劉洋彰	馬好昕 林詠新 林詠嫻	管理：游明亮 吳芳君 江佳穎
小女國術 林詠新 黃詩琪	領隊：林慶順 林詠嫻	指導：陳永輝	助理指導：賴寬航	
國小軟式棒球 謝承祐 羅翔宣 黃穎文 林育琮	領隊：梁明 何柏諺 李明哲 林聖凱 林長弘	指導：陳福 卓孟荃 黃楷荃	曾愷倫 呂朝福 謝承均	管理：林燦輝 陳漢宇 呂承哲
小男合約橋藝 陳瑞嘉 陳政融	領隊：江惠滿 陳柏勳 石焜平	指導：劉育成 王猛 黃泓喻	助理指導：洪鈺凱 林政賢 林劭逸	
小男迷你橋藝 張永昇 巫境益	領隊：劉育成 林揚造 陳政錡	指導：張耿肇 曾程捷 林煒凱	助理指導：吳奕劭 楊益進 吳偉瑋	
小女迷你橋藝 陳瑞鈴 游淑君	領隊：洪琮壹 莊佳芸 吳苡臻	指導：江惠滿 曾慈鈞 吳欣鈴	助理指導：石秀鳳 張總招	

信義鄉

小男籃球 全浩安 全冠廷 郎爾 塔娜 金凱順	領隊：史強 全語雯 金育晨 全翊安 全昕	指導：伍福義 全威 高昕筠 全達倫	助理指導：賽 伊斯利端 全閔賀 田震宇 全冠元	管理：呂家賢 司擘宇 松聖凱
小男排球 金至恩 幸杰	全冠杰 金翔承	松柏恩 幸福源	幸學凱 幸恩 幸運兒	幸紘恩
小男跆拳道 司約聖 司擘恩	領隊：史強 全哲璋 幸恩	指導：吳聰哲 全冠杰 幸杰	全哲雄 全哲鑫 司擘宇	
小男自由車 史博文	領隊：史強	指導：何宛華		
小男柔道 松子均 全哲倫	領隊：史強 松慈霖 全恒智	指導：伊比 依斯卡卡夫 全晨裕 全浩恩	助理指導：史強福 全駿浩	管理：李秋林
小男射箭 幸立約 全振璋	領隊：史強 伊比 幸浩祥	指導：莊水智 谷夏杰	助理指導：郭恕遠	管理：田苑如
小女排球 蔡佩君 金德蘭 史綉雯 王慧琴	領隊：史強 阮愛恩 伍心怡	指導：馬彼得 呂潔希 呂夢鈴	助理指導：司木春 呂婉柔 王夢婷 王夢薇	管理：林宏融 松紫瑤 伍巧憶
小女跆拳道 黃丹瑜		指導：吳聰哲		
小女柔道 寇寇 伊斯 全希亞	領隊：史強 烏莉 依斯卡卡夫特	指導：伊比 依斯卡卡夫	助理指導：史強福	管理：李秋林
小女巧固球 方玟萱 何芷葳	領隊：史強 何苓葳 何書妍	指導：史新健 甘聖妮 何心怡	助理指導：伍紹威 甘聖薇 何玉樺 吉昱萱	管理：幸漢強
小女射箭 幸思汝 谷夏慈	領隊：史強 谷薰 幸天愛	指導：莊永智 田馨	助理指導：郭恕遠	管理：田苑如
國小軟式棒球 曾子恩 松子均 松慈霖 伍諾亞	領隊：史強 陳冠宇 伍浚煒 黃永翔 伍芷芸	指導：謝文隆 黃智雍 蘇芷葶 伍芷蝶 莊承洋	助理指導：徐永輝 田聖偉 田曼玲 鄭兆朋 全哲倫 伍納爵	管理：林南薰 徐崇皓 方恩澤

南投市

小男籃球 施丞緯 簡聖祐 柯仲宇 鄒佩綦	領隊：吳欲豐 簡聖哲 簡聖展 張馨予	指導：陳佑維 張方維 黃允濤	助理指導：楊隱秀 田佑閔 董立楷 姚宇	管理：江吉田 羅丞皓 陳志宇
小男網球 張博助 楊景翔	領隊：張振肇 黃俊博 蕭永欣	指導：王明山 黃冠銓 黃士庭	助理指導：蔡期鞭	
小男桌球 陳弘典 吳柏諭	領隊：沈晉億 施宏諺 蕭裕澍	指導：陳國洋 簡正哲 蔡宇霆	助理指導：廖志家 陳宜濤 陳冠霖	管理：陳志宏
小男羽球 薛晉賢 謝宇豪	領隊：沈晉億 林岑修 廖柏翔	指導：陳志宏 郭宸豪 張斌全	助理指導：楊隱秀	

小男跆拳道 李福祐 劉昀杰	領隊：李添興 陳昱儒 陳偉諾	指導：張代偉 范國焱 黃曄恒	助理指導：魏辰庭 楊荃宇 曾奕傑 邱冠華	王譯鴻 陳冠穎
小男柔道 楊宜閔 謝孟勳	領隊：郭清雄			
小男國術 李光立 許芮菱	領隊：江坤鈺 徐宇廷 楊家燁	指導：范易詮 楊家燁 曾詠墩	助理指導：曾盟堡 黃柏禎 葉丞理 陳冠丞	管理：洪惠津 林柏丞 廖子翔
小男巧固球 許俊舜 林翰呈 林懷昇	領隊：蔡仲慶 柯竣元 許員誌	指導：簡光燦 林敬祐 施丰祥	助理指導：胡泰達 劉育峰 劉蕙如 許士棠	管理：施志宜 胡凱鈞 陳建華
小女網球 邱芊纓 廖辰榛	領隊：翁霖慧 林雅琦 簡鈺卉	指導：王明山 蕭亦庭 李子涵	助理指導：張勝雄	
小女桌球 邱愷芸 蔡佳恩	領隊：江坤鈺 梁馨 蘇子涵	指導：沈晉億 吳彥臻 侯貴鳳	助理指導：范易詮	管理：張明誌
小女羽球 張雅欣 張芳慈	領隊：沈晉億 吳宛庭 鐘珮云	指導：陳志宏 廖珈恩	助理指導：孫玉香	
小女跆拳道 曾馨霈 石采芸	領隊：張秀枝 黃曼慈 張雅晴	指導：邱國焱 曾子芸 陳佩樺	助理指導：蘇泓賦	
小女國術 李光立 許芮菱 李宜儀 黃柏禎	領隊：江坤鈺 莊秀穎 陳怡文 廖子翔	指導：范易詮 蕭淑雯 曾珮慈	助理指導：曾盟堡 李云妘 蔡佩穎 許惠晴	管理：洪惠津 楊彩瑜 石瑋岑
國小軟式棒球 陳子恆 張育齊 許家恩 林夏萱	領隊：吳欲豐 柯家勳 徐稚富 張家維 李柏毅	指導：周大翔 林楚鈞 楊翰薪 陳宣汎 劉俊佑	助理指導：林祐綸 許祥凱 何佐 簡峻毅 曾英瑋 蕭政洋 蕭盛遠	管理：黃偉傑 張爾家 陳英源
小男合約橋藝 張施文彥 張晉璋	領隊：鄧秀珍 黃昱霖 洪偉誠	指導：張棟梁	助理指導：吳薇薇	
小女合約橋藝 施培榆 廖美妍	領隊：鄧秀珍 陳宜琳 顧芷芸	指導：張棟梁	助理指導：廖玉琦	
小男迷你橋藝 陳貝熹 朱峻廷	領隊：江坤鈺 陳韋廷 黎明翰	指導：趙秩翊	助理指導：范易詮	
小女迷你橋藝 張晏蓁 李宜儒	領隊：江坤鈺 王稚晴 簡以欣	指導：趙秩翊	助理指導：范易詮	
埔里鎮				
小男籃球 陳定錯 陳榆甯 林達城 黃彥彬	林湘潤 王薈 趙靖宇 陳永瑞	指導：李育儒 鐘寬 陳祈翰 曾允發 謝宏杰	魏梓儀 謝征祐 沈靖皓	簡孝育 呂泰均
小男網球 陳柏璵 戴子淵	陳羿安 蔡松佑	指導：林恆立 崔晉璋 邱川育	羅立該	
小男桌球 劉柏邑				
小男羽球 蔡松翰 黃仲逸	領隊：陳茂德 鄭楷 陳冠佑	指導：李嘉明 姜玲慧 鄭暉 陳旻鈺		
小男跆拳道 田沐恩 施宸羽	領隊：黃冠勝 劉宇安 曾之恆	指導：潘詩寬 劉宇浩 黃偉	助理指導：黃閔欽 李俊磊 田聖榮 謝臣竣	管理：張博槐 張永昇 魏啟佑
小男巧固球 陳冠傑 潘柏霖	領隊：林忠信 黃冠文 鄒耀霆	指導：林登雄 塗亦紘 潘柏誠	助理指導：呂理彬 潘長安 徐敏盛 許崑俊	
小男射箭 吳維哲 李凱鈞	鄭騫 林暎洋	指導：張嘉倫 劉家杰 林廷諭		
小女桌球 桂語彤 蘭芷綾	張喬恩 劉芸珊	傅羽白 劉芷希	葉玟岐	
小女跆拳道 蘇芷好 徐芷宣	領隊：陳彥茹 黃若潔 陳佳雪	指導：林遜良 魏紫仔 翁嘉慈	助理指導：王綉懿 魏于萱	管理：徐政裕
小女女子壘球 陳俞蓁 黃以馨 古文綺 黃敏鳳	領隊：黃文生 鄧茗樺 陳冠樺 蔡于柔 劉耘希	指導：鄭景文 田雨樹 劉宛螢 王庭瑜	王鈞榕 卓苑千 陳好軒	翁亮玓 林子柔
小女巧固球 黃慈茹 許靜茹	領隊：陳俊杰 胡秀君 徐敏淇	指導：王淑君 林柔均 王淑蓁	助理指導：徐列甫 潘曉慧 楊欣樺 張筱可	
小女射箭 黃明儀 紀蕙妮	施詠媿	指導：張嘉倫		

國小桌球

邱垂均 劉芷希 葉玟岐 蔡至洹

國小太極拳

趙幼慈 施南好 施宸羽 黃昀燻 張紫晴 謝采玲 鄭喬升 歐羽捷 張家源 陳則維 張鏡嚴

蔡旻翰

小男合約橋藝

陳則維 周敬原 游晨弘 潘塘翰 周彥辰 黃長慶

小女合約橋藝

林家瑩 范廷若 鄒侑伶 張明華 陳莉榛 黃嫻樺

小男迷你橋藝

張家祥 林良賢 黃昱晟 曾子耘 黃俊皓 徐子迪

小女迷你橋藝

劉庭瑜 周怡慧 吳佳蓉 陳香霖 李沛萱 林家瑜

草屯鎮

小男籃球

簡聖恩 簡伯勸 領隊：鍾美月 指導：洪國哲 管理：黃止一
駱有誠 簡沂杭 高宇伯 莊棋勝 蘇仕杰 吳宗勸 陳柏諺 簡于翔 陳彥汶 陳廷儒

小男排球

黃士朋 洪宇呈 鍾博詳 領隊：鍾美月 指導：劉自諭 管理：吳俞萱
童康泰 陳翊綸 陳志昊 洪睿廷 葉致熏 林宥達 謝東襄 藍文亮 王麒翔

小男網球

石祐安 洪崧豪 邱建銘 蕭楷勳 劉凱銘 李柏霖 曾偉倫 管理：劉慧瑛

小男軟式網球

林冠宏 林晉宇 領隊：陳文燦 指導：王世忠 管理：史文忠
林佑儒 林呈遠 林家宏 姚詠鈞 蕭浩軒 鄭詠軒

小男桌球

余知彰 劉庭睿 領隊：林文祥 指導：何秋宣 管理：盧宗賢
白宇翔 李翊誠 林博揚 洪語澤 羅奕喬 王奕程

小男羽球

許弘穎 林欣鎧 領隊：簡秀鶴 指導：張樹枝 管理：李若寧
徐振碩 許家侑 張仲佑 蔡承翰

小男跆拳道

林均彥 洪嘉成 領隊：王曼湘 指導：廖艾袖 助理指導：簡季臻
林光哲 莊維俊 鄧雨正 洪秉毅 簡亮庭 陳麒羽 白宇誠 廖柏翔

小男柔道

陳國淮 李育昇 洪旻昇 領隊：陳恆聰 指導：林佳玫 管理：黃昶嘉
李紹瑋 吳杰恩 李育翰 莊淙傑 李宜家 李建煊 黃信賢 楊上易 蔡承哲

小男國術

張博鈞 陳子翔 領隊：張森山 指導：林維峰 助理指導：郭玉雪 管理：李致德
陳柏佑 湯政諺

小男巧固球

石聿庭 林峻任 領隊：洪碧伶 指導：洪勝展 管理：林哲源
蔡旻哲 戴文殷 廖苡辰 李育杰 蔡奉勝 吳佩芹 鐘青芸 李葳祥 李健茂 簡聖佑 賴昱呈

小女排球

梁丞妍 鄭詠文 領隊：鍾美月 指導：簡立翔 管理：簡季臻
賴有慈 林芮庭 郭奕彤 范心燁 黃舒郁 林妍真 沈欣妤 陳柔蓁 林宜萱 賴胤筑

小女網球

洪媽慈 潘宜蓁 領隊：吳耀堂 指導：劉坤榮 管理：高志賢
羅婉婷 吳善宇 林柔杉 賴麗華 施芸杉

小女桌球

李翊綾 范雅茵 領隊：林松興 指導：黃逸清 管理：陳麗華
張倍飴 林瑀彤 石廷羽 李宜安 許嘉恩 鄭雅羽

小女羽球

李佳軒 林潔婕 領隊：林文祥 指導：林秋騰 管理：盧宗賢
許乃文 江羽棠 李方馨 林育丞

小女跆拳道

洪暄旻 李若宇 領隊：林以忠 指導：黃昶嘉 助理指導：賴吟吾
洪藝書 洪禎茹 洪韻茹 石欣宜 蕭凱芸

小女柔道

蕭于捷 莊琇珺 領隊：洪碧伶 指導：劉侑青 管理：洪勝展
李詩雅 李稼榆 全好萱 劉千睿 李怡靖 洪紫涵 李怡德 劉芷琪 李金珮

小女國術

陳思婷 洪暄絜 領隊：張森山 指導：林維峰 助理指導：郭玉雪 管理：李致德
陳思華 廖家榆 吳宛儒 溫佳晴

小女巧固球

簡郁璇 黃亭翊 領隊：周百崑 指導：曾建學 管理：李永霖
楊雅鈞 李佩蓁 莊席瑄 洪鈺青 簡煥芯 林芸慈 陳亭言 陳祈廷 李昕蒨

小男甲組拔河

張群揚 許梓鈺 領隊：陳恆聰 指導：廖天賦 管理：林佳政
洪佳盟 洪誠禧 黃柏誠 林晉頤 宋柏均 洪健愷 曾郁升 簡瑞興

小男甲組空手道

林奕丞 林聖儒 歐柏陞 翁煒荃

國姓鄉

小男排球 湯祥輝 周峻立	領隊：柯志忠 鄭雲芯 傅俞凱	指導：房振謙 沈大洲 王羿翔	助理指導：徐吉清 郭育僑 吳羽驊 張子宸	管理：廖婉雯 賴冠豪
小男桌球 劉頤儒 莊敦曄	領隊：林思遠 張映程 詹凱洵	指導：黃彥超 余偉安 余偉帆	助理指導：駱秋瑩 賴宗儀 黃致揚	管理：吳淑芬
小男跆拳道 曾子瓏 蕭芑杰	領隊：梁秀琴 謝易龍 陳楠杰	指導：葉彥志 蔡旻科 羅仕杰	助理指導：陳政鴻 葉佳晟 古家愷 林建翰	管理：徐櫻綺 林建憲 巫家樑
小男自由車 文銘賢 梁喬揮	領隊：梁秀琴 龐翔壑 楊文誼	指導：吳仁宏	助理指導：洪家祥	管理：林美習
小女桌球 陳芷好 施盈好	領隊：林思遠 王靜涵 蘇余軒	指導：黃彥超 張馨予 張以昕	助理指導：駱秋瑩 黃恩新 陳宣好	管理：吳淑芬
小女跆拳道 謝依玲 曾宛柔	領隊：余家彥 宋和怡 范好玟	指導：葉彥志 詹鎔蔚 曾佳雁	助理指導：陳政鴻 施品好 范好萍 張鈺	管理：黃子晴
小女自由車 林映萱 方婕妤	領隊：梁秀琴 陳雅雯 戴芊葳	指導：吳仁宏	助理指導：洪家祥	管理：林美習

魚池鄉

小男網球 王瑋 巫仁宏	領隊：尤長盈 巫昆衛 王智冠	指導：蘇鴻賓 石銘峰 石為裕	楊承翰	管理：王仁忠
小男軟式網球 葉育政 巫昆衛 年宗成	領隊：蔡鳳琴 陳禹順 黃梓郡	指導：魏慶忠 魏嘉均 曾錦堂	巫仁宏 王瑋 陳泓睿	管理：曾世宏 王威呈 蔡牧宸
小男桌球 翁智硯 洪至弘	領隊：吳國松 楊坤山 王柏鈞	指導：高啟峰		
小男跆拳道 陳冠濬 王浩渝	領隊：林遜良 陳泓睿 黃仕鑫	指導：王綉懿 汪梓彭 黃柏璋	助理指導：徐政裕 莊軼欽 洪敏智	管理：陳彥茹
小女網球 張庭萱 王羿淳				
小女軟式網球 張宇絜 張庭萱	王羿淳 陳俞靜	王怡文 陳柏安		
小女跆拳道 蔡詠晶 王昱婷				
國小太極拳 廖妍珺 蘇玟今	領隊：吳國松 張芳瑜 余翊綾	指導：吳坤修 蘇詳修 蘇俊瑋	蘇聖文	

鹿谷鄉

小男跆拳道 林煒儒 劉辰田	領隊：鄭鴻耀 謝文齊 林祐德	指導：謝价倫		
小男自由車 邱裕惇 劉辰田	領隊：盧欣欣 張詠程 方硯田			
小女跆拳道 方姿淇 林家嫻				
小女自由車 邱裕含				

集集鎮

小男排球 李冠霆 陳立得 黃保發 陳冠群	領隊：陳志嘉 謝碩韋 李昇樺	蔡承宗 蔡暉倫	助理指導：李沁慧 林庭蔚 丁鉅逸 陳偉建	司偉呈 林翰億
小男跆拳道 游炯騫 石名哲	領隊：石俊衍 伍凱恩			
小男國術 石耀銘	領隊：石俊衍			
小女排球 陳皓娟 陳雯萱	領隊：陳志嘉 林采萱 陳欣儀	指導：李沁慧 劉宸妍 陳瑩儷	廖心瑜	
小女國術 張孳菁 曾奕惠				

南投縣第62屆全縣運動會原住民各類比賽隊職員名單

大成國中

原住民國男籃球 領隊：蔡秋玲 指導：陳榮權 助理指導：吳明 管理：蘇揚智
古孟皓 余琅源 余智傑 官念祖 翁鴻 柯俊傑 柯承昊 梁子杰 翁宇翔
原住民國男射箭
石子逸 楊龍傑

仁愛高農

原住民高女籃球 領隊：沈和成 指導：吳志祥 助理指導：林俊宇
許靜瑩 江好婷 全宇恬 石雪妮 卓曉伶 張筱蝶 李婕 王意姍 胡瓊芬

仁愛國中

原住民青年女子角力領隊：李孟桂 指導：高國輝 助理指導：林裕強
徐鈺蓉 方孝萱
原住民青年男子角力領隊：李孟桂 指導：高國輝 助理指導：林裕強
李釋韋 張以正
原住民國女籃球 領隊：李孟桂 指導：施偉勳 助理指導：阿巫伊·阿粟
元琪 孫瑗秀 卓亞慧 石靜香 林馨 劉宜芳 湯心潔 林玟君 賴郁喬 高翊涵 幸李佳璋
劉孟秋
原住民國男籃球 領隊：李孟桂 指導：陳佑全 助理指導：陳金山
潘冠翔 蔡皓暉 洪孝哲 石臣業 紀浩瑋 紀睿祥 莊嘉駿 潘宇成 劉冠豪 刺凡而立 楊耀宗
紀泓旻

水里國中

原住民國男籃球 領隊：陳啟濃 指導：彼陽司霖 助理指導：游東卿 管理：鄭秋華
田凱恩 范凱心 司承浩 松聖杰 田鴻傑 全浩平 幸書維 田璋浩 幸恩旭 全憫格 松昱希

北山國中

原住民青年男子跆拳道領隊：廖慶華 管理：許榮茂
陳慶宇

北梅國中

原住民青年女子角力領隊：許碧蕙 指導：曾伯郎
曾佳瑜
原住民青年女子柔道
曾佳瑜
原住民青年男子角力領隊：吳毓真 指導：曾伯郎
賴勤安 黃飛鴻 劉嘉浩 高凱軒 梁丰耀
原住民青年男子柔道
高凱軒 賴勤安 黃飛鴻

民和國中

原住民青年女子跆拳道領隊：吳聰哲 助理指導：黃中丕 管理：周慧星
甘綺芸 全凱芸 谷郁欣 谷芷菱 呂佳心
原住民青年男子跆拳道領隊：陳清濱 助理指導：黃中丕 管理：周慧星
甘穎熏 全俊賓 谷皓維 金永祖 全麒豪 幸于辰

同富國中

原住民國男排球 領隊：沈明仁 指導：何清輝 助理指導：管陵足 管理：王雲之
伍家興 金浩平 伍祈聲 馬劭威 何思源 松晨睿 司浩恩 伍文豪

旭光高中

原住民高女射箭
全紫瑩

宏仁國中

原住民青年女子角力領隊：蘇雅萍 指導：錢韋杉 管理：黃麗華
曾詩萍 吳麗娟
原住民青年男子角力領隊：蘇雅萍 指導：黃麗華 管理：錢韋杉
洪世哲 田嘉豪 楊憲政 方政洋 彭志雄 林俊毅

原住民國女拔河 王煜嫻 葉岑	領隊：蘇雅萍 高淑萍 高好萱	指導：張金豐 黃馨儀 林怡彤	助理指導：曾清峰 高涵潔 林婷儀 曾心圓	余芷涵
原住民國男拔河 詹家和 杜瑋恩	領隊：陳恆旭 游文忠 杜瑋祥	指導：張金豐 徐迦勒 高辰捷	助理指導：黃麗華 古宇辰 吳富祥 葉威廷	李浩強

信義國中

原住民國男排球 松耀輝 金瑞宏	領隊：脈樹·塔塔 金詩凱 全勝賢	指導：白士杰 劉潮承 金瑞恩	助理指導：金惠恬 松雅各 田強 何韋翔	田恩
--------------------	---------------------	-------------------	------------------------	----

埔里國中

原住民國女射箭 張子妍 蕭佳好	蘇育嬋 謝汶芯			
原住民國男籃球 許安 賴柏彥 溫學聖 高以恩	領隊：全正文 劉承彥 曾辰	指導：石偉廣 石奕磊 陳璋	助理指導：魏仕傑 余維豪 王柏鈞 李瑋傑	管理：林嘉祥 李承謙 陳昊
原住民國男射箭 黃憲威 陳師鈞	廖沖諺 曾佳順	谷權威		

埔里鎮

原住民社女拔河 高巧宜 田佳穎	領隊：廖志新 胡乃云 田嘉蓉	指導：蔡迎春 卓芝涵 林雅君	卓世萱 谷底亞 田嘉欣	石涵萱
--------------------	-------------------	-------------------	-------------	-----

草屯國中

原住民青年女子角力 谷孝蓉 楊可親	領隊：黃美玲 楊寧 李依婕	指導：林靜妙 全唐鈺晏 金雅萱	助理指導：林峰民	管理：蔡惠專
原住民青年女子柔道 古孝蓉 楊可親	領隊：黃美玲 楊寧 李依婕	指導：李松鑫 全唐鈺晏 田嘉卉	助理指導：林靜妙 金雅萱	管理：吳玉鶴
原住民青年男子角力 松耀宗 石俊彥	領隊：黃建樹 林琮昱 王宇岑	指導：林靜妙 金偉翔 張皓文	助理指導：官美璉 甘威 高亞昇 谷莫涵	管理：吳愛惠 全仲坤 林立洋
原住民青年男子柔道 松耀宗 石俊彥	領隊：黃建樹 林琮昱 王宇岑	指導：李松鑫 金偉翔 張皓文	助理指導：林靜妙 甘威 高亞昇 谷莫函	管理：吳玉鶴 全仲坤 林立洋

南投縣第62屆全縣運動會籃球比賽名單

(本項共 9 隊報名)									
社男籃球									
仁愛鄉：	吳志祥	邱子豪	陳建福	江子恒	陳念恩	劉正東	杜昶意	邱金龍	黃揚希
	高雲翔	馬毅豪							
水里鄉：	胡凱翔	全含恩	許志華	吳建龍	柯欽王	陳墾	蔡傑凱	方永璽	江建都
	王聖傑	陳憲民	幸子傑						
名間鄉：	李佳儒	陳育琳	蔣明哲	黃大川	吳政翰	楊振育	廖中誼	張盛岱	張盛岳
	張廷訓	陳柏叡	游森凱						
竹山鎮：	余偉智	蘇閔源	林晏生	陳恭鈺	張伯威	王貞治	何昀霆	林頌堯	劉哲維
	吳志鑫	吳冠衡	陳金茂						
信義鄉：	幸子杰	全跋凡	柯振祥	谷文智	田威廊	全含恩	全敬	田聖恩	田邵恩
	幸振賢	米鴻恩	谷俊誠						
南投市：	林育緯	楊宗達	林琮翰	唐鼎彥	蕭宇帆	蕭銘飛	張宏政	黃培程	王俊維
	陳劭堂	蕭瀚書	曾明威						
埔里鎮：	黃政閔	王士銘	廖崇舜	黃秋紳	施晉堯	林鄧為	謝致成	李維哲	岳瀛立
	游旻哲	梁志豪	游旻衡						
草屯鎮：	黃振瑋	陳正諺	張幃倫	李峻榮	李備存	白錫蒼	簡仲豪	李柏叡	簡兆隆
	洪慶麟	李運霖	林明聰						
鹿谷鄉：	胡瑋倫	賴慶賢	蘇圓中	蘇國華	江敏源	李明遠	胡新沛	楊結智	陳希哲
	賴岳宏	曾宜德	詹前豐	翁德恩	林晏生	江建都			
(本項共 2 隊報名)									
社女籃球									
仁愛鄉：	蔡名喬	田慧瑜	陳逸如	杜昱嫻	黃少涵	林儀	林玉茹	羅臻	謝梨敏
	張麗娟	許靜瑩	高凌君						
水里鄉：	曹芝綺	陳佳惠	洪宜芬	林岱儂	陳昱帆	黃菁虹	賴美如	梁可欣	林盈吟
	黃品雅	陳羿潔	谷家欣						
(本項共 9 隊報名)									
高男籃球									
中興高中：	蔡懷恩	徐睿松	吳柏澄	葉朋	莊洵任	吳愷偉	江孟哲	林書楷	沈羣洳
	孫郁翰	廖邕							
仁愛高農：	楊軒帆	胡郁傑	林國展	金煌耀	吳聖恩	林豐財	李家豪	李家瑋	
水里商工：	余東霖	伍皓文	張葛譯	伍育展	楊甯承	王嘉瑋	司昱喆	伍浩恩	伍承軍
	劉益全	劉柏宏	廖尚龍	賴瑞夫	全嘉宏	李堅誌	陳柏佑		
弘明高中：	范惟勛	陳衍珉	陳正皓	廖品勛	徐禹澤	吳楷哲			
同德家商：	吳俊威	林鈞岩	廖峰蔚	涂元崧	黃駿凱	王宥文	李宗諭	林建安	蘇祥慶
	邵正安	蔣浩偉	李銘和	施郁承	謝家賢				
竹山高中：	陳冠禕	謝宗傑	葉俊佑	陳泓守	梁育豪	黃子瀚	陳旻楷	劉正希	古亞倫
	羅福元	魯承恩	林君諺	方昀翔	田凱恩				
南投高中：	簡仲豪	蔡泓岳	洪梓璋	李文榮	米文軒	谷尚哲	張嘉育	洪世育	張乃元
	王智祈								
埔里高工：	翁舷域	林承恩	廖政輝	洪陸廷	黃煥祥	邱俊誠	王上瑋	王明彥	洪帝仰
	陳宥瑞	郭武霖	梅庭瑜	陳成瑜	吳佳鴻	王隆楷	李承宇	陳劭瑄	
暨大附中：	白旻哲	王威虹	陳彥霖	陳柏霖	羅浩耘	謝朝楓	羅曜得	張達誥	林祐緯
	楊亦瀟	鄭硯鴻	張義昇	詹糧任	葉育成	蔡承甫			
(本項共 3 隊報名)									
高女籃球									
仁愛高農：	王意姍	許靜瑩	全宇恬	石雪妮	卓曉伶	張筱蝶	李婕	胡瓊芬	
水里商工：	陳映陵	林佳璇	葉孟珊	林昀資	鄒詠竹	湯佳歆	鄒甄庭	邱子珍	周宛柔
	伍圓圓	林鈴	陳慧君	陳彥希					
暨大附中：	黃翊婷	羅于雯	李榆文	許佳欣	蘇怡如	洪孝萱	賴云安	蕭美雪	羅言詩
	陳瑩穎	黃琪崑	吳宇庭	徐唯真					
(本項共 10 隊報名)									
國男籃球									
大成國中：	林昱良	古孟皓	余琅源	余智傑	談廣平	吳峻誠	官念祖	柯承昊	劉丞修
	翁鴻	柯俊傑	黃宏琳	范中平	潘恩祥	梁承昱			
仁愛國中：	潘冠翔	蔡皓暉	洪孝哲	石臣業	紀浩璋	紀睿祥	莊嘉駿	潘宇成	劉冠豪
	刺凡而立	紀泓旻	楊耀宗						
水里國中：	陳禹廷	田凱恩	吳宇豐	李明修	賴冠佑	范凱心	司承浩	松聖杰	田鴻傑
	幸書維	李智祐	王浚豪	全浩平	田瑋浩	幸恩旭			
弘明國中：	游家裕	陳式軒	鍾政倫	吳明紘	林至恆	林敬軒	高秉宏		
名間國中：	陳郁勝	邱翔瑜	張嘉原	吳政哲	陳冠富	陳孟杰	蔡承勳	張得隆	紀朝鑫
	陳廷耀	陳凱仁	邊靖維	莊育德	吳辰諺				

埔里國中：	許安 林奕辰 高以恩	賴柏彥 石奕磊 游品寓	李瑋傑 陳瑋	劉承彥 陳昊	曾辰 陳俞竑	鄭宇傑 李承謙	鞠克平 余維豪	葉倉甫 王柏鈞	戴辰誌 溫學聖
國姓國中：	劉冠廷 徐絃修	劉旻豪 陳俊廷	張宏彬 謝鎧陽	李明修	劉東育	張子洋	范其文	湯柏賢	石詠維
魚池國中：	石鈞堂 彭俊誠	巫富豪 楊宗原	陳又嘉	陳品境	吳駿彥	蘇恩弘	王兆翔	陳智榮	王于
普台國中：	黃辰元 李漢珣	楊尚霖 蕭傑尹	陳聖文 潘國安	陳冠銓 林裕傑	張晉璋 陳維康	黃世宇 王彥鈞	林哲毅 陳文政	鍾之元 王騰睿	林煜翔 蔡博元
鳳鳴國中：	施荃友	高子民	陳浩澤	魏聖旻	鐘啟文	楊益明	吳營任	呂尚權	何文義
國女籃球	(本項共 2 隊報名)								
仁愛國中：	孫瑗秀 高翊涵	卓亞慧 幸李佳瑋	元琪 劉孟秋	石靜香	林馨	劉宜芳	湯心潔	林玟君	賴郁喬
鳳鳴國中：	幸卉慈	楊雅如	曹莘妮	何涵瑜	楊麗婷	楊琇惠	陳雨慈		
小男籃球	(本項共 6 隊報名)								
仁愛鄉：	廖維杰 許智凱	高譽愷 馬維澤	阮紹恩 潘雅民	何勳	阮建維	邱景新	劉浩宇	高承俊	陳祥
水里鄉：	全劭恩 陳泓燁	郭政祐 白詠豪	蔡秉睿 彭崑焱	游士億 謝宥佑	溫子逸 黎柏緯	彭張勝 吳邦陞	林郁家 陳柏兆	溫伯鈞 谷洛克	王柏宇
信義鄉：	全浩安 司擘宇	全冠廷 松聖凱	全語雯 郎爾塔娜	金育晨 金凱順	全威 全翊安	高昕筠 全昕	全閔賀 全達倫	田震宇	全冠元
南投市：	施丞緯 羅丞皓	簡聖祐 陳志宇	簡聖哲 柯仲宇	簡聖展 鄒佩綦	張方維 張馨予	黃允濤	田佑閔	董立楷	姚宇
埔里鎮：	陳定錯 簡孝育	陳榆甯 呂泰均	林湘潤 林達城	王薊□ 黃彥彬	鐘□寬 趙靖宇	陳祈翰 陳永瑞	魏梓儀 曾允發	謝征祐 謝宏杰	沈靖皓
草屯鎮：	駱有誠 陳彥汶	簡聖恩 陳廷儒	簡沂杭 簡伯叡	高宇伯	莊棋勝	蘇仕杰	吳宗叡	陳柏諺	簡于翔
小女籃球	(本項共 1 隊報名)								
仁愛鄉：	劉立婷 陳靈恩	胡玉苓 陳好薰	許之綺 徐瑋琪	陳靈芝	陳品旋	林薇	施芸軒	莊佳蕙	黃好婕
原住民高女籃球	(本項共 1 隊報名)								
仁愛高農：	許靜瑩	江妤婷	全宇恬	石雪妮	卓曉伶	張筱蝶	李婕	王意姍	胡瓊芬
原住民高男籃球	(本項共 1 隊報名)								
仁愛高農：	胡郁傑	林國展	金煌耀	楊軒帆	吳聖恩	林豐財	李家豪	李家瑋	何冠宇
原住民國女籃球	(本項共 1 隊報名)								
仁愛國中：	元琪 高翊涵	孫瑗秀 幸李佳瑋	卓亞慧 劉孟秋	石靜香	林馨	劉宜芳	湯心潔	林玟君	賴郁喬
原住民國男籃球	(本項共 4 隊報名)								
大成國中：	古孟皓	余琅源	余智傑	官念祖	翁鴻	柯俊傑	柯承昊	梁子杰	翁宇翔
仁愛國中：	潘冠翔 刺凡而立	蔡皓暉 楊耀宗	洪孝哲 紀泓旻	石臣業	紀浩瑋	紀睿祥	莊嘉駿	潘宇成	劉冠豪
水里國中：	田凱恩 全憫格	范凱心 松昱希	司承浩	松聖杰	田鴻傑	全浩平	幸書維	田瑋浩	幸恩旭
埔里國中：	許安 李承謙	賴柏彥 陳昊	劉承彥 溫學聖	曾辰 高以恩	石奕磊	陳瑋	余維豪	王柏鈞	李瑋傑

南投縣第62屆全縣運動會排球比賽名單

(本項共 6 隊報名)									
社男排球									
仁愛鄉：	李長	全祥捷	柯孟偉	何慶國	馬瑞林	葉亞恩	杜浩恩	全聖文	白詩文
	全皓翔	杜文孝	何亞寰						
竹山鎮：	張庭嘉	陳俊峰	陳迺宜	林家揚	陳建志	王脩諭	陳俊男	劉冠麟	柯承宏
	陳建翰	董建廷	王業						
信義鄉：	全孟偉	金唯帆	全啟文	全啟祈	石明秋	吳元凱	林泓瑞	全柯爾	全福祥
	何恩富	伍恩恩							
南投市：	廖志峰	曾健龍	林宗德	白士杰	王俊程	張易智	莊舒顯	黃玉任	蔡順吉
	沈銘偉	張煜承	張智閔						
埔里鎮：	邱冠鈞	林冠文	方柚斌	蘇鳳鈞	林峻	林家賢	林秉正	王威雁	李介斌
	江權恩	林家祥	李家豪						
草屯鎮：	林家豪	張聖奇	唐嘉遠	李岳霖	胡志明	唐嘉偉	徐子森	戴廷育	唐嘉欣
	王時淵	李宗穎	李宗廣						
(本項共 6 隊報名)									
社女排球									
仁愛鄉：	林安琪	田沂杰	蔡芷薇	何宜璟	杜沂	松美艷	何雅臻	何亞蘇	何亞懿
	葉莉亞	伊斯拉拉·烏瑪芙							
竹山鎮：	余宜樺	高碧優	顏玉如	侯采怡	劉佳欣	吳俞蓉	陳惠汝	吳欣怡	鄭筠茜
	張淑惠	余姿萱	邱于真						
信義鄉：	史惠文	伍夢萍	伍美琴	伍欣怡	陳美倩	伍春蘭	吳婉琳	史佳君	甘喬霜
	全美芳	史巧慧							
南投市：	張淑棉	林靖倫	林怡安	林郁欣	林媽昱	李淑雲	曾文怡	劉冠吟	陳怡雅
	廖慈音	鄒雨晨	林佳宜						
埔里鎮：	邱淑惠	李昱瑩	方邵云	邱品慈	吳雪如	張佩佳	張曉晴	楊智忻	
草屯鎮：	王伶奕	黃丹琦	葉柔吟	李怡群	游宜靜	簡欣第	蔡宛慈	蔡佩妤	邱婉琦
	張庭瑄	張庭瑜	陳孟暄						
(本項共 1 隊報名)									
高男排球									
仁愛高農：	司榮安	田宏維	松耀宗	洪國凱	幸智豪	幸浩民	伍彥廷	石峰印	松溥群
	柯孟偉	謝旻諺							
(本項共 5 隊報名)									
國男排球									
中寮國中：	賴政廷	蕭誌緯	洪銓方	廖學倡	張育誠	陳承揚	廖川韻	蕭誌成	劉政傑
	劉至庭	陳彥豪	李駿毅	張以勒	廖家陞				
信義國中：	松耀輝	金瑞宏	金詩凱	全勝賢	劉潮承	金瑞恩	松雅各	田強	何韋翔
	田恩								
南崗國中：	謝文龍	陳耿賢	鄒民傑	陳勁傑	吳澤鑫	柯立軒	洪沅煒	陳錫寬	張哲瑜
	蕭皇嘉	張秉瑄	林冠池						
草屯國中：	李博丞	洪宇呈	李名凱	簡宏勳	林忠孝	謝耀德	何柏諺	王士瑋	簡廷翰
	李岳霖	李浚瑋	周哲宇						
國姓國中：	郭權瑤	周俊宏	張子洋	郭宗靄	劉冠廷	張宏彬	劉泓益	李文傑	湯柏賢
	紀懷恩	朱峻賢	范其文						
(本項共 3 隊報名)									
國女排球									
中寮國中：	謝慧潔	廖小萱	廖文琳	梁雅筑	呂亞瑄	程琇淇	陳盈安	李侑蓁	
延和國中：	廖郁珊	紀美旗	吳佳芸	陳佩怡	李佩育	邱鈺庭	翁麗晴	許丞儀	黃瑛娟
	陳昱雅								
草屯國中：	林肇渝	蔡佩妤	陳孟暄	陳韋如	林敬樺	劉羿顯	李昕育		
(本項共 4 隊報名)									
小男排球									
信義鄉：	金至恩	幸杰	全冠杰	金翔承	松柏恩	幸福源	幸學凱	幸恩	幸運兒
	幸紘恩								
草屯鎮：	黃士朋	洪宇呈	童康泰	陳翊綸	陳志昊	洪睿廷	葉致熏	林育達	謝東寰
	藍文亮	王麒翔	鍾博詳						
國姓鄉：	湯祥輝	周峻立	鄭雲芯	傅俞凱	沈大洲	王羿翔	郭育僑	吳羽驊	張子宸
	賴冠豪								
集集鎮：	李冠霆	陳立得	謝碩韋	李昇樺	蔡承宗	蔡暉倫	林庭蔚	丁鉅逸	陳偉建
	司偉呈	林翰億	黃保發	陳冠群					

小女排球 (本項共 4 隊報名)
 竹山鎮： 劉佩甄 余淑雅 陳又甄 吳欣芳 吳欣容 林韋彤 陳奕琇 王佳宇 林好捷
 信義鄉： 陳佩甄 王雅珍 劉佩好 伍心怡 呂潔希 呂夢鈴 呂婉柔 王夢婷 王夢薇
 草屯鎮： 蔡佩君 金德蘭 阮愛恩 王慧琴 范心嬋 黃舒郁 林妍真 沈欣好 陳柔蓁
 集集鎮： 松紫瑤 伍巧憶 史綉雯 郭奕彤 陳瑩儷 廖心瑜
 林宜萱 鄭詠文 林芮庭 賴宥慈 林采萱 陳欣儀 劉宸妍 陳瑩儷 廖心瑜
 陳皓娟 陳雯萱

原住民國男排球 (本項共 2 隊報名)
 同富國中： 伍家興 金浩平 伍祈聲 馬劭威 何思源 松晨睿 司浩恩 伍文豪
 信義國中： 松耀輝 金瑞宏 金詩凱 全勝賢 劉潮承 金瑞恩 松雅各 田強 何韋翔
 田恩

南投縣第62屆全縣運動會網球比賽名單

社男網球

- 單打： (本項共 7 人報名)
 林岳得(竹山) 顏榮駿(竹山) 施懿展(南投) 陳耿弦(南投) 朱家鈞(南投) 王佳勝(草屯) 王佳進(草屯)
- 雙打1： (本項共 3 隊報名)
 鄒政憲(竹山) 林瑋傑(竹山) 陳建中(南投) 陳建程(南投) 陳國輝(魚池) 楊佳政(魚池)
- 雙打2： (本項共 2 隊報名)
 紀亮維(竹山) 楊育家(竹山) 張家葯(南投) 陳以宸(南投)
- 團體： (本項共 5 隊報名)
- | | | | | | | | |
|------|-----|-----|-----|-----|-----|-----|-----|
| 水里鄉： | 林宏斌 | 吳昇鴻 | 陳翰均 | 林俊嘉 | 吳賢宥 | 饒維洲 | 宋國彥 |
| 竹山鎮： | 鄒政憲 | 林瑋傑 | 紀亮維 | 林岳得 | 顏榮駿 | 楊中林 | 楊育家 |
| 南投市： | 陳建中 | 陳建程 | 張家葯 | 陳以宸 | 施懿展 | 陳耿弦 | 朱家鈞 |
| 草屯鎮： | 蕭聿閔 | 洪裕程 | 李世淳 | 王佳勝 | 王佳進 | 許富景 | |
| 魚池鄉： | 楊政群 | 蘇鴻賓 | 陳國輝 | 楊佳政 | 陳正明 | 巫燕源 | 江鴻蒼 |

社女網球

- 單打： (本項共 7 人報名)
 邱暉雯(竹山) 陳可盈(南投) 邱晴(南投) 陳潔霓(南投) 張侑真(南投) 李金雲(草屯) 李芷萱(草屯)
- 雙打1： (本項共 2 隊報名)
 江翌慈(竹山) 賴怡珊(竹山) 林品欣(南投) 林品儀(南投)
- 雙打2： (本項共 1 隊報名)
 賴珈穎(竹山) 蘇依審(竹山)
- 團體： (本項共 3 隊報名)
- | | | | | | | | |
|------|-----|-----|-----|-----|-----|-----|-----|
| 竹山鎮： | 江翌慈 | 賴怡珊 | 賴珈穎 | 邱暉雯 | 張雯媛 | 蘇依審 | 張雯婷 |
| 南投市： | 陳可盈 | 邱晴 | 林品欣 | 林品儀 | 陳潔霓 | | |
| 草屯鎮： | 李金雲 | 李芷萱 | 簡鳳玲 | 林庭奴 | 林靚華 | 李佳育 | |

高男網球

- 單打： (本項共 10 人報名)
 許之青(竹高) 顏榮駿(竹高) 陳奕維(投高) 賴慶峰(投高) 劉能吉(投高) 夏宗麟(普台) 賴建宏(普台)
 李政勳(普台) 王柏豐(普台) 方茂禎(普台)
- 雙打1： (本項共 3 隊報名)
 紀亮維(竹高) 林岳得(竹高) 全聖恩(投高) 黃信達(投高) 廖浩鈞(普台) 方濶杰(普台)
- 雙打2： (本項共 1 隊報名)
 朱家鈞(投高) 吳賢宥(投高)
- 團體： (本項共 3 隊報名)
- | | | | | | | | |
|-------|-----|-----|-----|-----|-----|-----|-----|
| 竹山高中： | 紀亮維 | 林岳得 | 許之青 | 顏榮駿 | | | |
| 南投高中： | 陳奕維 | 全聖恩 | 黃信達 | 朱家鈞 | 吳賢宥 | 賴慶峰 | 劉能吉 |
| 普台高中： | 夏宗麟 | 賴建宏 | 李政勳 | 王柏豐 | 方茂禎 | 廖浩鈞 | 方濶杰 |

高女網球

- 單打： (本項共 7 人報名)
 張侑真(中興) 邱晴(旭高) 林靚華(旭高) 林庭奴(旭高) 楊玉慧(竹高) 夏湘嵐(普台) 姜德音(普台)
- 雙打1： (本項共 2 隊報名)
 李金雲(旭高) 李芷萱(旭高) 楊敏鈺(竹高) 邱暉雯(竹高)
- 雙打2： (本項共 1 隊報名)
 黃鈺珊(竹高) 黃佩萱(竹高)
- 團體： (本項共 2 隊報名)
- | | | | | | | | |
|-------|-----|-----|-----|-----|-----|--|--|
| 旭光高中： | 邱晴 | 李金雲 | 李芷萱 | 林靚華 | 林庭奴 | | |
| 竹山高中： | 楊玉慧 | 楊敏鈺 | 邱暉雯 | 黃鈺珊 | 黃佩萱 | | |

國男網球

- 單打： (本項共 24 人報名)
 洪政閔(中興) 宋梓銘(中興) 張子中(中興) 吳偉誠(日新) 莊政武(日新) 林嘉政(日新) 湯豪(水里)
 黃冠郁(水里) 劉至庭(名間) 翁印辰(名間) 陳昱丞(名間) 陳麒元(名間) 廖昀榮(旭光) 蘇柏瑋(宏仁)
 官柏呈(宏仁) 范家菖(宏仁) 黃順平(南投) 施順文(南投) 林偉琦(南崗) 簡宏哲(普台) 何映煌(普台)
 陳柏任(普台) 黃聖賢(營北) 葉培崧(營北)
- 雙打1： (本項共 5 隊報名)
 洪振晏(中興) 徐柏翰(中興) 林昶榮(日新) 吳宗翰(日新) 張宣信(水里) 鄧奇恩(水里) 陳晉廷(宏仁)
 高維祥(宏仁) 林方明(普台) 許智然(普台)

雙打2： (本項共 5 隊報名)
 范綱宸(中興) 林又嘉(中興) 顧智明(日新) 黃至軒(日新) 詹豐璋(水里) 李孟哲(水里) 侯峻(宏仁)
 廖紹宏(宏仁) 方展明(普台) 何碩哲(普台)

團體： (本項共 6 隊報名)
 中興國中： 范綱宸 林又嘉 洪政閔 宋梓銘 洪振晏 徐柏翰 張子中
 日新國中： 吳偉誠 林昶榮 吳宗翰 顧智明 黃至軒 莊政武 林嘉政
 水里國中： 張宣信 鄧奇恩 詹豐璋 李孟哲 湯豪 黃冠郁
 名間國中： 劉至庭 翁印辰 陳昱丞 陳麒元 吳宥霆 劉家延 邱堂軒
 宏仁國中： 陳晉廷 侯峻 高維祥 蘇柏璋 官柏呈 范家菴 廖紹宏
 普台國中： 林方明 許智然 方展明 何碩哲 簡宏哲 何映煌 陳柏任

國女網球

單打： (本項共 16 人報名)
 賴映儒(中興) 賴佳滄(中興) 林欣蓓(中興) 黃會淋(日新) 林芷萱(水里) 黃思庭(水里) 李珮綺(旭光)
 葉佳玲(宏仁) 盧鈺鈞(宏仁) 李嘉瑄(宏仁) 陳潔霓(南崗) 李云瑄(普台) 傅鈺婷(普台) 謝景純(普台)
 廖明心(普台) 簡千莉(營北)

雙打1： (本項共 5 隊報名)
 鄭如珊(中興) 洪羚慈(中興) 吳佩芯(日新) 劉晏好(日新) 谷佳音(水里) 詹乙菁(水里) 林姿妘(旭光)
 賴麗守(旭光) 邱加靜(普台) 施品好(普台)

雙打2： (本項共 2 隊報名)
 李佳靜(日新) 陳語臻(日新) 劉祐瑄(旭光) 呂欣庭(旭光)

雙打3： (本項共 1 隊報名)
 洪玉庭(日新) 郭于瑄(日新)

團體： (本項共 6 隊報名)
 中興國中： 賴映儒 鄭如珊 賴佳滄 林欣蓓 洪羚慈
 日新國中： 黃會淋 吳佩芯 劉晏好 李佳靜 洪玉庭 郭于瑄 陳語臻
 水里國中： 林芷萱 黃思庭 谷佳音 詹乙菁
 旭光國中： 林姿妘 賴麗守 李珮綺 李雅琪 劉祐瑄 呂欣庭 葉庭漪
 宏仁國中： 葉佳玲 盧鈺鈞 李嘉瑄
 普台國中： 邱加靜 李云瑄 傅鈺婷 謝景純 廖明心 施品好

小男網球

單打： (本項共 9 人報名)
 張政熙(水里) 林彥廷(水里) 張博勛(南投) 黃俊博(南投) 戴子淵(埔里) 邱川育(埔里) 羅立該(埔里)
 劉凱銘(草屯) 曾偉倫(草屯)

雙打1： (本項共 6 隊報名)
 鄭立翔(水里) 蕭宗潤(水里) 黃仁品(竹山) 林詠暉(竹山) 楊景翔(南投) 蕭永欣(南投) 陳柏璵(埔里)
 陳羿安(埔里) 石祐安(草屯) 蕭楷勳(草屯) 王瑋(魚池) 巫仁宏(魚池)

雙打2： (本項共 5 隊報名)
 李承誌(竹山) 石崇柏(竹山) 黃冠銓(南投) 黃士庭(南投) 蔡松佑(埔里) 崔晉璋(埔里) 洪崧豪(草屯)
 邱建銘(草屯) 巫昆衛(魚池) 王智冠(魚池)

雙打3： (本項共 2 隊報名)
 曾振威(竹山) 李宗維(竹山) 石銘峰(魚池) 石為裕(魚池)

團體： (本項共 5 隊報名)
 水里鄉： 鄭立翔 蕭宗潤 張政熙 林彥廷
 南投市： 張博勛 楊景翔 黃俊博 蕭永欣 黃冠銓 黃士庭
 埔里鎮： 陳柏璵 戴子淵 陳羿安 蔡松佑 崔晉璋 邱川育 羅立該
 草屯鎮： 石祐安 洪崧豪 邱建銘 蕭楷勳 劉凱銘 李柏霖 曾偉倫
 魚池鄉： 王瑋 巫仁宏 巫昆衛 王智冠 石銘峰 石為裕 楊承翰

小女網球

單打： (本項共 3 人報名)
 張宇欣(水里) 陳依伶(水里) 林雅琦(南投)

雙打1： (本項共 4 隊報名)
 盧昱臻(水里) 馬瑞辰(水里) 邱芊纓(南投) 廖辰榛(南投) 洪媽慈(草屯) 潘宜蓁(草屯) 張庭萱(魚池)
 王羿淳(魚池)

雙打2： (本項共 3 隊報名)
 施品辰(水里) 李依澄(水里) 簡鈺卉(南投) 蕭亦庭(南投) 羅婉婷(草屯) 吳善宇(草屯)

雙打3： (本項共 1 隊報名)
 林柔杉(草屯) 施芸杉(草屯)

團體： (本項共 3 隊報名)
 水里鄉： 張宇欣 陳依伶 盧昱臻 馬瑞辰 施品辰 李依澄
 南投市： 邱芊纓 廖辰榛 林雅琦 簡鈺卉 蕭亦庭 李子涵
 草屯鎮： 洪媽慈 潘宜蓁 羅婉婷 吳善宇 林柔杉 賴麗華 施芸杉

南投縣第62屆全縣運動會軟式網球比賽名單

社男軟式網球

雙打1：										(本項共 2 隊報名)
王芳亮(水里)	李勢忠(水里)	張劭綸(竹山)	陳致豪(竹山)							
雙打2：										(本項共 2 隊報名)
李勢勇(水里)	王燕杰(水里)	李柏儀(竹山)	劉學瑜(竹山)							
雙打3：										(本項共 2 隊報名)
黃水立(水里)	林宏斌(水里)	余敏順(竹山)	卓鴻佑(竹山)							
雙打4：										(本項共 2 隊報名)
陳鴻澈(水里)	葉永樹(水里)	張家榮(竹山)	李銘偉(竹山)							
雙打5：										(本項共 1 隊報名)
簡俊溢(水里)	鍾賜任(水里)									
團體：										(本項共 4 隊報名)
水里鄉：	王芳亮	李勢忠	李勢勇	王燕杰	黃水立	林宏斌	陳鴻澈	葉永樹	簡俊溢	
竹山鎮：	鍾賜任	張劭綸	陳致豪	李柏儀	劉學瑜	余敏順	卓鴻佑	張家榮	李銘偉	
南投市：	曾聖明	陳炳標	莊炯輝	張惟能	連加賢	黃世賢	林泳宏	周惠正	黃海桐	
魚池鄉：	李世煌	楊國良	黃相璋	張哲千	王嘉祥	劉啟帆	楊佳政	陳國輝	蘇鴻賓	
								巫竝逸		

社女軟式網球

雙打1：										(本項共 1 隊報名)
蔡燕珍(水里)	莊美娟(水里)									
雙打2：										(本項共 1 隊報名)
黃芬蘭(水里)	陳淑惠(水里)									
雙打3：										(本項共 1 隊報名)
溫珮潔(水里)	林秋玲(水里)									
雙打4：										(本項共 1 隊報名)
謝桂英(水里)	詹麗玉(水里)									
雙打5：										(本項共 1 隊報名)
陳雲霞(水里)	陳宥瑄(水里)									
團體：										(本項共 2 隊報名)
水里鄉：	蔡燕珍	莊美娟	黃芬蘭	陳淑惠	溫珮潔	林秋玲	謝桂英	詹麗玉	陳雲霞	
南投市：	陳宥瑄	謝世英	吳秀真	曾夙靖	吳玉鶴	廖翊婷	李秀如	柯梅玉	王麗玉	
	鄒佳穎								曾秀芬	

國男軟式網球

單打：										(本項共 1 人報名)
朱政鎧(埔里)										
雙打1：										(本項共 1 隊報名)
黃博斌(水里)	張力元(水里)									
雙打2：										(本項共 1 隊報名)
陳巨洋(水里)	李泓毅(水里)									
雙打3：										(本項共 1 隊報名)
張宣信(水里)	鄧奇恩(水里)									
團體：										(本項共 1 隊報名)
水里國中：	黃博斌	張力元	陳巨洋	李泓毅	張宣信	鄧奇恩				

國女軟式網球

單打：										(本項共 4 人報名)
顏如玉(中興)	葉家淇(水里)	許心蘋(水里)	莊詠甯(水里)							

小男軟式網球

雙打1：										(本項共 4 隊報名)
李宜蓁(水里)	徐星恩(水里)	陳冠璋(竹山)	鄭睿宇(竹山)	林冠宏(草屯)	林晉宇(草屯)	葉育政(魚池)				
巫昆衛(魚池)										
雙打2：										(本項共 4 隊報名)
楊譚凱(水里)	謝佳恩(水里)	石昀儒(竹山)	翁柏愷(竹山)	林佑儒(草屯)	林呈遠(草屯)	陳禹順(魚池)				
黃梓郡(魚池)										
雙打3：										(本項共 3 隊報名)
石家璿(竹山)	石昀叡(竹山)	林家宏(草屯)	姚詠鈞(草屯)	魏嘉均(魚池)	曾錦堂(魚池)					

雙打4： (本項共 3 隊報名)
石承叡(竹山) 邱彥鈞(竹山) 蕭濤軒(草屯) 鄭詠軒(草屯) 巫仁宏(魚池) 王瑋(魚池)

團體： (本項共 4 隊報名)

水里鄉：	李宜蓁	徐星恩	楊譚凱	謝佳恩	黎柏緯	劉家齊	劉家念	周可韜	王城茗
竹山鎮：	陳冠瑋	鄭睿宇	石昀儒	翁柏愷	石家璿	石昀叡	楊舒帆	林柏翔	
草屯鎮：	林冠宏	林晉宇	林佑儒	林呈遠	林家宏	姚詠鈞	蕭濤軒	鄭詠軒	
魚池鄉：	葉育政	巫昆衛	陳禹順	黃梓郡	魏嘉均	曾錦堂	巫仁宏	王瑋	陳泓睿
	王威呈	蔡牧宸	年宗成						

小女軟式網球

雙打1： (本項共 2 隊報名)

劉恩(竹山) 賴映儒(竹山) 張宇絜(魚池) 張庭萱(魚池)

雙打2： (本項共 2 隊報名)

陳思潔(竹山) 林芊伶(竹山) 王羿淳(魚池) 陳俞靜(魚池)

雙打3： (本項共 2 隊報名)

王景薇(竹山) 陳芊妤(竹山) 王怡文(魚池) 陳柏安(魚池)

雙打4： (本項共 1 隊報名)

楊詠淳(竹山) 黃珮綺(竹山)

團體： (本項共 2 隊報名)

竹山鎮：	劉恩	賴映儒	陳思潔	林芊伶	王景薇	陳芊妤	楊詠淳	黃珮綺
魚池鄉：	張宇絜	張庭萱	王羿淳	陳俞靜	王怡文	陳柏安		

南投縣第62屆全縣運動會桌球比賽名單

社男桌球

- 單打： (本項共 14 人報名)
 吳承志(水里) 陳殷洲(水里) 賴乙耀(竹山) 蔡宗衛(竹山) 張朝舜(南投) 陳威傑(南投) 莊明恩(埔里)
 李至峰(埔里) 洪偉嘉(草屯) 連富吉(草屯) 曾錫鴻(國姓) 楊文濱(國姓) 李翊銘(鹿谷) 嚴晟瑞(鹿谷)
- 雙打1： (本項共 8 隊報名)
 何萬鈞(仁愛) 何聖仁(仁愛) 林新豐(水里) 張健原(水里) 林文淳(竹山) 陳軍暉(竹山) 楊凱翔(南投)
 謝睿中(南投) 羅煙平(埔里) 夏培倫(埔里) 林信呈(草屯) 林信佑(草屯) 簡建富(國姓) 李程芳(國姓)
 黃雲鵬(鹿谷) 嚴晃灝(鹿谷)
- 雙打2： (本項共 8 隊報名)
 陳義隆(仁愛) 鄭文德(仁愛) 沈明哲(水里) 林春明(水里) 李丞軒(竹山) 周松諭(竹山) 蔡宏明(南投)
 卓僊(南投) 潘世尊(埔里) 顧偉弘(埔里) 簡健國(草屯) 李建華(草屯) 簡正閔(國姓) 鍾亭韋(國姓)
 蕭育翔(鹿谷) 黃建學(鹿谷)
- 混雙1： (本項共 3 隊報名)
 陳士群(水里) 張舜涵(南投) 林杉評(草屯)
- 混雙2： (本項共 2 隊報名)
 洪承偉(南投) 吳宗亮(草屯)
- 團體： (本項共 9 隊報名)
- | | | | | | | | | |
|------|-----|-----|-----|-----|-----|-----|-----|---------|
| 仁愛鄉： | 何萬鈞 | 何聖仁 | 陳義隆 | 鄭文德 | 何萬善 | 高金全 | 田周明 | 劉嘉華 |
| 水里鄉： | 蘇隆昌 | 陳士群 | 林新豐 | 張健原 | 吳承志 | 沈明哲 | 林春明 | 陳殷洲 |
| 竹山鎮： | 李丞軒 | 賴乙耀 | 林文淳 | 陳軍暉 | 周松諭 | 蔡宗衛 | 何國清 | 林星宇 |
| 南投市： | 楊凱翔 | 張舜涵 | 蔡宏明 | 張朝舜 | 陳威傑 | 卓僊 | 謝睿中 | 洪承偉 |
| 埔里鎮： | 潘世尊 | 羅煙平 | 莊明恩 | 夏培倫 | 李至峰 | 顧偉弘 | 張華驎 | 曾城結 |
| 草屯鎮： | 吳宗亮 | 林柏杰 | 林信呈 | 林杉評 | 洪偉嘉 | 林信佑 | 簡健國 | 李建華 連富吉 |
| | 黃坤裕 | | | | | | | |
| 國姓鄉： | 簡正閔 | 簡建富 | 洪銘偉 | 曾錫鴻 | 李程芳 | 鍾亭韋 | 楊文濱 | 黃智聖 |
| 鹿谷鄉： | 黃雲鵬 | 嚴晃灝 | 李翊銘 | 嚴晟瑞 | 蕭育翔 | 林進益 | 黃建學 | 蔡印倫 |
| 集集鎮： | 陳文欽 | 黃載金 | 洪松茂 | 湯秋彬 | 張瑞松 | 薛國棟 | 陳南榕 | 林忠明 |

社女桌球

- 單打： (本項共 8 人報名)
 許瑞娟(仁愛) 桂語彤(仁愛) 簡英竹(水里) 周麗華(水里) 黃若飴(南投) 張正秋(南投) 李麗羸(草屯)
 林淑珍(草屯)
- 雙打1： (本項共 4 隊報名)
 林婷玉(仁愛) 杜彩霞(仁愛) 林佳穎(水里) 林炎周(水里) 林麗櫻(南投) 林柔均(南投) 周秀茹(草屯)
 石良彩(草屯)
- 雙打2： (本項共 4 隊報名)
 田雅君(仁愛) 陳秋鳳(仁愛) 莊金月(水里) 陳鳳蓮(水里) 古佩錡(南投) 林卉庭(南投) 石珍華(草屯)
- 混雙1：
 許麗珍(水里) 林品瑄(南投) 白淑玲(草屯)
- 混雙2：
 林郁芯(南投) 王琳瑤(草屯) 林淑卿(草屯)
- 團體： (本項共 4 隊報名)
- | | | | | | | | | |
|------|-----|-----|-----|-----|-----|-----|-----|---------|
| 仁愛鄉： | 林婷玉 | 杜彩霞 | 田雅君 | 陳秋鳳 | 張秀蘭 | 張詠心 | 許瑞娟 | 桂語彤 |
| 水里鄉： | 許麗珍 | 林佳穎 | 林炎周 | 簡英竹 | 周麗華 | 莊金月 | 陳鳳蓮 | 廖淑涼 |
| 南投市： | 林品瑄 | 林麗櫻 | 黃若飴 | 林郁芯 | 林柔均 | 古佩錡 | 林卉庭 | 張正秋 |
| 草屯鎮： | 周秀茹 | 石良彩 | 王琳瑤 | 賴妙貞 | 白淑玲 | 林淑卿 | 石珍華 | 李麗羸 林淑珍 |
| | 張愷芸 | | | | | | | |

高男桌球

- 單打： (本項共 9 人報名)
 胡廷翰(中興) 潘漢賓(同德) 潘國仁(同德) 謝秉格(旭高) 楊晟右(旭高) 何甫彬(竹高) 李承軒(投商)
 李志軒(投商) 李毓(埔工)
- 雙打1： (本項共 5 隊報名)
 陳俊瑋(中興) 張勝助(中興) 林承孝(同德) 李育綸(旭高) 邱廉証(旭高) 蒲炯臣(投高) 羅裕崴(投高)
 王志軒(投商) 高晨豪(投商)
- 雙打2： (本項共 4 隊報名)
 蔡承儒(中興) 冀仁翔(中興) 李恩(同德) 施昱廷(旭高) 周承毅(旭高) 林祐辰(投高) 陳聖暉(投高)
- 混雙1： (本項共 3 隊報名)
 陳孟新(中興) 邱啟涵(旭高) 蘇育賢(投高)
- 混雙2： (本項共 1 隊報名)
 蔡秉融(旭高)

團體： (本項共 5 隊報名)
 中興高中： 陳俊瑋 陳孟新 蔡承儒 張勝勛 冀仁翔 張嘉瀚 胡廷翰
 同德家商： 林承孝 李恩 潘漢賓 潘國仁 李政祐
 旭光高中： 邱啟涵 蔡秉融 謝秉格 李育綸 邱廉証 施昱廷 周承毅 楊晟右
 南投高中： 蒲炯臣 羅裕崑 林祐辰 陳聖暉 蘇育賢
 南投高商： 李承軒 李志軒 王志軒 高晨豪

高女桌球

單打： (本項共 4 人報名)
 張侑真(中興) 戴芳妤(旭高) 張雅智(投商) 吳家慈(投商)
 雙打1： (本項共 2 隊報名)
 莊玟婷(旭高) 張靜文(旭高) 張祐慈(投商) 洪珮綺(投商)
 雙打2： (本項共 1 隊報名)
 蕭羽筑(旭高) 洪湘筑(旭高)
 混雙1：
 張惠雯(中興)
 混雙2：
 林佳容(旭高)
 團體： (本項共 2 隊報名)
 旭光高中： 莊玟婷 戴芳妤 蕭羽筑 張靜文 洪湘筑 林佳容
 南投高商： 張雅智 吳家慈 張祐慈 洪珮綺

國男桌球

單打： (本項共 16 人報名)
 廖彥凱(中寮) 廖建智(中寮) 林柏杰(中興) 沈國璋(中興) 謝仁智(日新) 劉政宗(日新) 高聖量(旭光)
 鄭光佑(旭光) 簡呈哲(竹山) 林冠甫(竹山) 黃同豪(宏仁) 洪承偉(南投) 陳彥儒(南投) 黃弘霖(國姓)
 鄭宇庭(國姓) 鄭穎澤(普台)
 雙打1： (本項共 7 隊報名)
 方璿驊(大成) 梅家斌(大成) 王韋喆(中寮) 陳久凱(中寮) 陳浚源(中興) 蘇洵維(中興) 呂昇隆(日新)
 李博凱(日新) 潘昱文(宏仁) 陳哲恩(宏仁) 陳威傑(南投) 賴尚廷(南投) 林琦淵(普台) 林祐霆(普台)
 雙打2： (本項共 5 隊報名)
 黃浩璋(中寮) 陳仲崑(中寮) 曾昱維(中興) 林冠宇(中興) 李冠均(日新) 洪廷嘉(日新) 陳泓宇(南投)
 余天澄(南投) 黃顯皓(普台) 陳柏竣(普台)
 混雙1： (本項共 2 隊報名)
 杜柏寬(南投) 夏翊展(國姓)
 混雙2： (本項共 1 隊報名)
 游子賢(南投)
 團體： (本項共 7 隊報名)
 中寮國中： 王韋喆 陳久凱 廖彥凱 廖建智 陳仲崑
 中興國中： 陳浚源 蘇洵維 曾昱維 林冠宇 林柏杰 沈國璋 廖偉樺 曾英棋
 日新國中： 謝仁智 劉政宗 呂昇隆 李博凱 李冠均 洪廷嘉 阮俊評 廖偉聖
 竹山國中： 簡呈哲 林冠甫 林冠宇 曾任儀 林辰龍
 宏仁國中： 黃同豪 潘昱文 陳哲恩
 南投國中： 洪承偉 陳彥儒 陳威傑 賴尚廷 杜柏寬 游子賢 陳泓宇 余天澄
 普台國中： 林琦淵 林祐霆 黃顯皓 陳柏竣 鄭穎澤

國女桌球

單打： (本項共 12 人報名)
 林郁芯(中興) 簡言芳(中興) 李皇誼(旭光) 陳思穎(旭光) 林卉庭(南投) 陳迦樺(南投) 陳思婷(南崗)
 張華瑄(埔里) 蕭如鈺(國姓) 楊于箴(國姓) 蕭好真(瑞竹) 高辛宜(瑞竹)
 雙打1： (本項共 4 隊報名)
 劉子榕(中興) 簡晨芸(中興) 張婷貞(旭光) 鄧丁研(旭光) 柯欣瑜(南投) 蕭亦鈞(南投) 林于萱(瑞竹)
 林紫薇(瑞竹)
 雙打2： (本項共 1 隊報名)
 廖思如(旭光) 張馨心(旭光)
 混雙1：
 古佩錡(南投) 蕭鈺庭(國姓)
 混雙2：
 廖鳳亦(南投)
 團體： (本項共 5 隊報名)
 中興國中： 林郁芯 簡言芳 劉子榕 簡晨芸
 旭光國中： 李皇誼 陳思穎 張婷貞 鄧丁研 廖思如 張馨心 李欣倍 吳心好
 南投國中： 柯欣瑜 林卉庭 古佩錡 陳迦樺 廖鳳亦 蕭亦鈞
 國姓國中： 江家榆 黃于庭

瑞竹國中： 蕭好真 高辛宜 林于萱 林紫薇

小男桌球

單打： (本項共 10 人報名)
陳柏任(名間) 陳冠廷(竹山) 張博崴(竹山) 陳弘典(南投) 施宏諺(南投) 劉柏邑(埔里) 劉庭睿(草屯)
白宇翔(草屯) 賴宗儀(國姓) 黃致揚(國姓)

雙打1： (本項共 4 隊報名)
林昱庭(竹山) 林昱竑(竹山) 蕭裕澍(南投) 簡正哲(南投) 李翊誠(草屯) 林博揚(草屯) 詹凱洵(國姓)
余偉帆(國姓)

雙打2： (本項共 3 隊報名)
吳柏諭(南投) 蔡宇霆(南投) 余知彰(草屯) 洪語澤(草屯) 張映程(國姓) 余偉安(國姓)

混雙1： (本項共 3 隊報名)
陳宣濬(南投) 羅奕喬(草屯) 劉頤儒(國姓)

混雙2： (本項共 3 隊報名)
陳冠霖(南投) 王奕程(草屯) 莊敦曄(國姓)

團體： (本項共 6 隊報名)
中寮鄉： 石修輔 田濰豪 魏孟駿 林昱文 許聖鴻 張輝龍
竹山鎮： 陳冠廷 林昱庭 張博崴 林昱竑
南投市： 陳弘典 吳柏諭 施宏諺 蕭裕澍 簡正哲 蔡宇霆 陳宣濬 陳冠霖
草屯鎮： 余知彰 劉庭睿 白宇翔 李翊誠 林博揚 洪語澤 羅奕喬 王奕程
國姓鄉： 劉頤儒 莊敦曄 張映程 詹凱洵 余偉安 余偉帆 賴宗儀 黃致揚
魚池鄉： 翁智硯 洪至弘 楊坤山 王柏鈞

小女桌球

單打： (本項共 9 人報名)
田若含(中寮) 林芊俞(中寮) 邱愷芸(南投) 蘇子涵(南投) 桂語彤(埔里) 李翊綾(草屯) 范雅茵(草屯)
施盈好(國姓) 黃恩新(國姓)

雙打1： (本項共 6 隊報名)
陳睿瑜(名間) 鄭名倫(名間) 蕭好靜(竹山) 張家佳(竹山) 吳彥臻(南投) 侯貴鳳(南投) 蘭芷綾(埔里)
張喬恩(埔里) 張倍飴(草屯) 林瑀彤(草屯) 張以昕(國姓) 陳宣好(國姓)

雙打2： (本項共 3 隊報名)
范靜鈺(竹山) 岳俐奴(竹山) 劉芸珊(埔里) 傅羽白(埔里) 蘇余軒(國姓) 張馨予(國姓)

混雙1：
梁馨(南投) 石廷羽(草屯) 陳芷好(國姓)

混雙2：
蔡佳恩(南投) 鄭雅羽(草屯) 王靜涵(國姓)

團體： (本項共 5 隊報名)
竹山鎮： 蕭好靜 張家佳 范靜鈺 岳俐奴
南投市： 邱愷芸 蔡佳恩 梁馨 蘇子涵 吳彥臻 侯貴鳳
埔里鎮： 桂語彤 蘭芷綾 張喬恩 劉芸珊 傅羽白 劉芷希 葉玟岐
草屯鎮： 李翊綾 范雅茵 張倍飴 林瑀彤 石廷羽 李宜安 許嘉恩 鄭雅羽
國姓鄉： 陳芷好 施盈好 王靜涵 蘇余軒 張馨予 張以昕 黃恩新 陳宣好

社會桌球

混雙1： (本項共 2 隊報名)
張華驊(埔里) 張華瑄(埔里)

高中桌球

混雙1： (本項共 2 隊報名)
廖婕妤(旭高) 溫于萱(投高)

團體： (本項共 1 隊報名)
旭光高中： 廖婕妤

國中桌球

單打： (本項共 1 人報名)
黃家興(宏仁)

團體： (本項共 1 隊報名)
宏仁國中： 黃家興

國小桌球

混雙1： (本項共 4 隊報名)
黃保軒(名間) 林欣怡(名間) 邱垂均(埔里) 劉芷希(埔里)

混雙2： (本項共 2 隊報名)
葉玟岐(埔里) 蔡至洵(埔里)

南投縣第62屆全縣運動會羽球比賽名單

社男羽球

單打：		(本項共 4 人報名)
蘇琮筆(竹山)	王寶發(竹山) 蕭立烜(草屯) 莊樸生(草屯)	
雙打1：		(本項共 2 隊報名)
楊家豪(竹山)	羅貫中(竹山) 林鈺峰(草屯) 李鴻明(草屯)	
雙打2：		(本項共 2 隊報名)
林家輝(竹山)	林政賢(竹山) 白政翰(草屯) 李軒宇(草屯)	
混雙1：		(本項共 2 隊報名)
劉冠騏(竹山)	白宗翰(草屯)	
混雙2：		(本項共 2 隊報名)
莊宗達(竹山)	李承樞(草屯)	
團體：		(本項共 2 隊報名)
竹山鎮：	楊家豪 蘇琮筆 林家輝 莊宗達 劉冠騏 王寶發 羅貫中 林政賢	
草屯鎮：	蕭立烜 白政翰 林鈺峰 李軒宇 白宗翰 李鴻明 莊樸生 李承樞	

社女羽球

單打：		(本項共 6 人報名)
林詠芳(竹山)	余芷瑄(竹山) 林欣蓓(南投) 周妍綺(南投) 張雅媚(草屯) 李瑋慈(草屯)	
雙打1：		(本項共 3 隊報名)
吳昕彌(竹山)	林詣軒(竹山) 游麗柔(南投) 邱小萍(南投) 李玠瑀(草屯) 簡思榕(草屯)	
雙打2：		(本項共 3 隊報名)
許盈于(竹山)	莊喻閔(竹山) 賴群樺(南投) 紀映均(南投) 李若寧(草屯) 黃莉婷(草屯)	
混雙1：		
林怡儒(竹山)	李岑陵(草屯)	
混雙2：		
陳逸潔(竹山)	李旻樺(草屯)	
團體：		(本項共 3 隊報名)
竹山鎮：	許盈于 莊喻閔 吳昕彌 林詠芳 林詣軒 陳逸潔 林怡儒 余芷瑄	
南投市：	游麗柔 吳明真 邱小萍 賴群樺 紀映均 林欣蓓 周妍綺 楊喻勻	
草屯鎮：	李若寧 李玠瑀 黃莉婷 李旻樺 簡思榕 張雅媚 李岑陵 李瑋慈	

高男羽球

單打：		(本項共 11 人報名)
林凡(中興)	洪崇博(中興) 吳睿剛(五高) 張傑泰(弘明) 江致遠(弘明) 薛凱育(旭高) 趙家佑(竹高)	
江冠麟(竹高)	張育嘉(投高) 張嘉育(投高) 劉振沛(普台)	
雙打1：		(本項共 6 隊報名)
張敦理(弘明)	顏士傑(弘明) 楊明裕(旭高) 施昱廷(旭高) 張澣元(竹高) 蕭政耀(竹高) 林洺宏(投高)	
蔡孟翰(投高)	李建儒(草商) 張家維(草商) 甘人豪(普台) 莊允豪(普台)	
雙打2：		(本項共 2 隊報名)
游家泓(弘明)	林伯翰(弘明) 林康庭(竹高) 林宗佑(竹高)	
團體：		(本項共 8 隊報名)
中興高中：	林凡 洪崇博 李坤哲 許峰碩 洪孟喬	
五育高中：	吳睿剛	
弘明高中：	張傑泰 江致遠 張敦理 顏士傑 游家泓 林伯翰	
旭光高中：	薛凱育 楊明裕 施昱廷 張哲培	
竹山高中：	張澣元 蕭政耀 林康庭 林宗佑 趙家佑 江冠麟	
南投高中：	張育嘉 陳聖智 張嘉育 林洺宏 蔡孟翰	
草屯商工：	吳孟哲 沈政富 盧冠瑜 李建儒 張家維	
普台高中：	劉振沛 甘人豪 莊允豪	

高女羽球

單打：		(本項共 3 人報名)
蔣佳旻(旭高)	廖芳琦(竹高) 林欣蓓(草商)	
雙打1：		(本項共 1 隊報名)
孫鈺婷(竹高)	許盈于(竹高)	
團體：		(本項共 3 隊報名)
旭光高中：	蔣佳旻	
竹山高中：	廖芳琦 孫鈺婷 許盈于	
草屯商工：	林欣蓓 曾淳鈺 杜昀靜 李宛亭	

國男羽球

單打：

(本項共 16 人報名)

王湧林(中寮) 簡廷恩(中寮) 林山(中興) 任奕超(北山) 王尚仁(北山) 李昱翰(旭光) 張嘉誠(旭光)
詹杰恩(均頭) 張濬升(延和) 劉承璋(延和) 張彥勝(南投) 林祐生(南投) 何宗翰(草屯) 李秉恩(草屯)
鐘震瓚(普台) 徐敏恆(普台)

雙打1：

(本項共 7 隊報名)

田家旻(中寮) 張友璋(中寮) 陳柏叡(北山) 朱振郡(北山) 林至余(旭光) 黃奕凱(旭光) 吳丞恩(延和)
朱銘浩(延和) 邱聖元(南投) 簡宇軒(南投) 魏翊呈(草屯) 蔡政佑(草屯) 馮鏡智(普台) 劉庭璋(普台)

雙打2：

(本項共 5 隊報名)

張嘉華(中寮) 范陞宥(中寮) 賴子傑(北山) 韋崇宇(北山) 王亮勛(延和) 林郁賢(延和) 李岳霖(草屯)
吳剛慶(草屯) 翁璋杉(普台) 楊惇亞(普台)

團體：

(本項共 9 隊報名)

中寮國中： 田家旻 張友璋 張嘉華 王湧林 范陞宥 簡廷恩
中興國中： 林山
北山國中： 任奕超 王尚仁 陳柏叡 朱振郡 賴子傑 韋崇宇
旭光國中： 李昱翰 張嘉誠 林至余 黃奕凱
均頭國中： 詹杰恩
延和國中： 吳丞恩 朱銘浩 王亮勛 林郁賢 張濬升 劉承璋
南投國中： 張彥勝 林祐生 邱聖元 簡宇軒 王祈泰
草屯國中： 李岳霖 何宗翰 李秉恩 魏翊呈 蔡政佑 吳剛慶
普台國中： 鐘震瓚 徐敏恆 馮鏡智 劉庭璋 翁璋杉 楊惇亞

國女羽球

單打：

(本項共 9 人報名)

沈芷瑜(日新) 邱怡萍(日新) 李宇羚(旭光) 賴珍苓(旭光) 陳亭婕(延和) 李忻芸(延和) 周妍琦(南崗)
謝宜庭(草屯) 陳思仔(草屯)

雙打1：

(本項共 6 隊報名)

楊喻勻(中興) 曾靖婷(中興) 林佩靚(日新) 魏語萱(日新) 周昕鈺(旭光) 游采錚(旭光) 林佳穎(延和)
陳芝晴(延和) 洪甄妤(草屯) 賴思仔(草屯) 袁嘉郁(普台) 郭紀辰(普台)

雙打2：

(本項共 2 隊報名)

莊雅棋(旭光) 張郁珮(旭光) 黃宦甄(延和) 劉蕙禎(延和)

團體：

(本項共 7 隊報名)

中興國中： 楊喻勻 曾靖婷
日新國中： 沈芷瑜 邱怡萍 林佩靚 魏語萱
旭光國中： 李宇羚 賴珍苓 周昕鈺 游采錚 莊雅棋 張郁珮
延和國中： 林佳穎 陳芝晴 黃宦甄 劉蕙禎 陳亭婕 李忻芸
南崗國中： 周妍琦
草屯國中： 謝宜庭 陳思仔 洪甄妤 賴思仔 洪莉雅
普台國中： 袁嘉郁 郭紀辰

小男羽球

單打：

(本項共 8 人報名)

林嘉彥(竹山) 林嘉笙(竹山) 林岑修(南投) 郭宸豪(南投) 黃仲逸(埔里) 鄭楷(埔里) 許弘穎(草屯)
林欣鎧(草屯)

雙打1：

(本項共 4 隊報名)

許博凱(竹山) 洪圳奕(竹山) 薛晉賢(南投) 謝宇豪(南投) 蔡松翰(埔里) 鄭暉(埔里) 徐振碩(草屯)
許家侑(草屯)

雙打2：

(本項共 4 隊報名)

王頤銘(竹山) 熊陞宇(竹山) 廖柏翔(南投) 張斌全(南投) 陳冠佑(埔里) 陳旻鈺(埔里) 張仲佑(草屯)
蔡承翰(草屯)

團體：

(本項共 4 隊報名)

竹山鎮： 王頤銘 林嘉彥 林嘉笙 許博凱 洪圳奕 熊陞宇
南投市： 薛晉賢 謝宇豪 林岑修 廖柏翔 郭宸豪 張斌全
埔里鎮： 蔡松翰 黃仲逸 鄭楷 陳冠佑 鄭暉 陳旻鈺
草屯鎮： 許弘穎 林欣鎧 徐振碩 許家侑 張仲佑 蔡承翰

小女羽球

單打：

朱芸萱(竹山) 陳宥蓁(竹山) 張芳慈(南投) 廖珈恩(南投) 李佳軒(草屯) 林潔婕(草屯) (本項共 6 人報名)

雙打1：

吳佳恩(竹山) 江於恬(竹山) 許乃文(草屯) 江羽棠(草屯) (本項共 2 隊報名)

雙打2：

游晨妤(竹山) 楊璐瑩(竹山) 李方馨(草屯) 林育丞(草屯) (本項共 2 隊報名)

團體：

竹山鎮： 朱芸萱 游晨妤 吳佳恩 楊璐瑩 陳宥蓁 江於恬 (本項共 3 隊報名)

南投市： 張雅欣 張芳慈 吳宛庭 鐘珮云 廖珈恩

草屯鎮： 李佳軒 林潔婕 許乃文 江羽棠 李方馨 林育丞

南投縣第62屆全縣運動會摔角比賽名單

社男摔角

- 第一級-50.04公斤以下：(本項共 1 人報名)
李倉耀(草屯)
- 第七級-80.04公斤以下：(本項共 1 人報名)
許文彥(草屯)
- 第九級-100.04公斤以下：(本項共 1 人報名)
覃韋俊(草屯)
- 第二級-55.04公斤以下：(本項共 2 人報名)
呂家輝(信義) 黃千祐(草屯)
- 第八級-90.04公斤以下：(本項共 2 人報名)
許錦倫(草屯) 陳亮穎(集集)
- 第十級-100.05公斤以上：(本項共 1 人報名)
李炳勳(草屯)
- 第三級-60.04公斤以下：(本項共 3 人報名)
全崇邦(信義) 馬俊逸(信義) 林立洋(草屯)
- 第五級-70.04公斤以下：(本項共 1 人報名)
洪靖閔(草屯)
- 第六級-75.04公斤以下：(本項共 4 人報名)
全聖泉(信義) 李峻泓(草屯) 王罕羽(集集) 陳冠霖(集集)
- 第四級-65.04公斤以下：(本項共 2 人報名)
金偉翔(草屯) 楊志煒(集集)
- 團體：(本項共 2 隊報名)
信義鄉： 呂家輝 全崇邦 馬俊逸 全聖泉
草屯鎮： 李倉耀 黃千祐 林立洋 金偉翔 洪靖閔 李峻泓 許文彥 許錦倫 覃韋俊 李炳勳

社女摔角

- 第一級-46.04公斤以下：(本項共 1 人報名)
洪薪茹(草屯)
- 第七級-70.04公斤以下：(本項共 1 人報名)
簡如涵(草屯)
- 第九級-90.04公斤以下：(本項共 1 人報名)
陳微欣(草屯)
- 第二級-50.04公斤以下：(本項共 1 人報名)
李佩蓉(草屯)
- 第八級-80.04公斤以下：(本項共 1 人報名)
田絲環(草屯)
- 第十級-90.05公斤以上：(本項共 1 人報名)
田嘉卉(草屯)
- 第三級-54.04公斤以下：(本項共 1 人報名)
金怡情(草屯)
- 第五級-62.04公斤以下：(本項共 1 人報名)
黃心慈(草屯)
- 第六級-66.04公斤以下：(本項共 1 人報名)
金雅萱(草屯)
- 第四級-58.04公斤以下：(本項共 1 人報名)
李昕寧(草屯)
- 團體：(本項共 1 隊報名)
草屯鎮： 洪薪茹 李佩蓉 金怡情 李昕寧 黃心慈 金雅萱 簡如涵 田絲環 陳微欣 田嘉卉

高男摔角

- 第七級-66.04公斤以下：(本項共 1 人報名)
楊宗育(中興)
- 第九級-75.04公斤以下：(本項共 2 人報名)
全聖泉(中興) 廖國翔(中興)
- 第十級-75.05公斤以上：(本項共 1 人報名)
鄭文棋(中興)
- 第三級-54.04公斤以下：(本項共 1 人報名)
呂家輝(中興)

第五級-60.04公斤以下： (本項共 2 人報名)
全崇邦(中興) 馬俊逸(中興)

國男摔角

第一級-40.04公斤以下： (本項共 4 人報名)
王宇岑(草屯) 施承希(草屯) 簡新祐(草屯) 洪銘均(草屯)

第七級-64.04公斤以下： (本項共 3 人報名)
張登煌(南崗) 洪靖閔(草屯) 高亞昇(草屯)

第九級-69.04公斤以下： (本項共 1 人報名)
陳纘文(南崗)

第九級-72.04公斤以下： (本項共 2 人報名)
汪劭柏(南崗) 張翔宇(草屯)

第二級-44.04公斤以下： (本項共 3 人報名)
黃千祐(草屯) 谷寔涵(草屯) 林立洋(草屯)

第八級-68.04公斤以下： (本項共 3 人報名)
張倉盛(南崗) 許文彥(草屯) 石俊彥(草屯)

第十級-72.05公斤以上： (本項共 5 人報名)
許庭耀(南崗) 藍皓軒(南崗) 周冠愷(草屯) 張皓文(草屯) 甘威(草屯)

第三級-48.04公斤以下： (本項共 5 人報名)
陳立穎(南崗) 松耀宗(草屯) 林琮昱(草屯) 金偉翔(草屯) 全仲坤(草屯)

第五級-56.04公斤以下： (本項共 2 人報名)
安諾.伊斯巴利道施宏霖(草屯)

第四級-52.04公斤以下： (本項共 4 人報名)
陳育誠(南崗) 白嘉敬(草屯) 楊富森(草屯) 李倉耀(草屯)

團體： (本項共 2 隊報名)

南崗國中：	許庭耀	安諾.伊斯	陳立穎	藍皓軒	陳纘文	張登煌	陳育誠	張倉盛
草屯國中：	許文彥	施宏霖	周冠愷	松耀宗	石俊彥	林琮昱	王宇岑	白嘉敬
	金偉翔	張皓文	張翔宇	李倉耀	洪靖閔	黃千祐	施承希	楊富森
	甘威	高亞昇	谷寔涵	全仲坤	林立洋			簡新祐
								洪銘均

國女摔角

第一級-42.04公斤以下： (本項共 1 人報名)
李依婕(草屯)

第九級-69.04公斤以下： (本項共 1 人報名)
鄭予涵(草屯)

第八級-64.04公斤以下： (本項共 2 人報名)
楊可親(草屯) 金雅萱(草屯)

第十級-69.05公斤以上： (本項共 2 人報名)
陳微欣(草屯) 田嘉卉(草屯)

第五級-54.04公斤以下： (本項共 3 人報名)
谷孝蓉(草屯) 凌婕(草屯) 楊寧(草屯)

第六級-57.04公斤以下： (本項共 1 人報名)
全唐鈺晏(草屯)

團體： (本項共 1 隊報名)

草屯國中：	陳微欣	谷孝蓉	楊可親	鄭予涵	凌婕	楊寧	全唐鈺晏	李依婕	田嘉卉
	金雅萱								

南投縣第62屆全縣運動會跆拳道比賽名單

社男跆拳道

- +87公斤以上： (本項共 6 人報名)
 劉家宏(中寮) 羅鉅凱(仁愛) 吳承霖(竹山) 黃存志(埔里) 江柏霖(草屯) 江明峰(國姓)
- 54公斤以下： (本項共 8 人報名)
 田家誠(中寮) 李謙(仁愛) 李一德(竹山) 元思悍(信義) 黃信樵(埔里) 張昱翔(草屯) 劉均罡(國姓)
 王文呈(魚池)
- 58公斤： (本項共 7 人報名)
 游育維(中寮) 石宇龍(仁愛) 蔡岳霖(竹山) 陳昱材(埔里) 高國華(草屯) 胡晉詮(國姓) 巫信遠(魚池)
- 63公斤： (本項共 9 人報名)
 吳家銘(中寮) 李嘉華(仁愛) 潘國豪(竹山) 全吉祥(信義) 廖凌傑(南投) 古智宇(埔里) 李瑋晟(草屯)
 劉旻豪(國姓) 黃俊嘉(魚池)
- 68公斤： (本項共 7 人報名)
 謝志忠(中寮) 高禮福(仁愛) 蔡浩民(竹山) 谷豐年(信義) 黃煒皓(南投) 陳份楷(草屯) 陳慶宇(國姓)
- 74公斤： (本項共 5 人報名)
 謝泓澐(中寮) 許劭銘(竹山) 李昊恩(南投) 高健誠(草屯) 蔡政洋(國姓)
- 80公斤： (本項共 4 人報名)
 江建均(中寮) 余紹全(仁愛) 張鎮(竹山) 鄭琮諺(埔里)
- 87公斤： (本項共 5 人報名)
 黃沅承(中寮) 羅建凱(仁愛) 張亞君(竹山) 陳政鴻(南投) 梁豐貴(國姓)

社女跆拳道

- +73公斤以上： (本項共 5 人報名)
 張翰云(中寮) 吳紫伊(仁愛) 廖妍瑄(名間) 李宥儀(竹山) 陳育絨(埔里)
- 46公斤以下： (本項共 9 人報名)
 江易真(中寮) 金宜娟(仁愛) 孫楚媛(名間) 陳子萱(竹山) 武庭好(南投) 周怡璇(埔里) 石欣宜(草屯)
 彭茹蕙(國姓) 劉佳琳(魚池)
- 49公斤： (本項共 5 人報名)
 張珮筠(中寮) 張紫玲(竹山) 官芷薇(埔里) 林昕儀(草屯) 劉瓔葦(國姓)
- 53公斤： (本項共 6 人報名)
 江易芳(中寮) 陳意玲(竹山) 李祈安(埔里) 張吟鳳(草屯) 蔡佩穎(國姓) 張嫻嫻(魚池)
- 57公斤： (本項共 5 人報名)
 吳佳瑜(中寮) 黃馨卉(竹山) 法麗思·塔娜比瑪·徐孟吟(埔里) 巫成妍(國姓)
- 62公斤： (本項共 7 人報名)
 蕭凱憶(中寮) 羅愷雯(仁愛) 葉妍欣(竹山) 陳雅莘(埔里) 李心慈(草屯) 蔡欣航(國姓) 楊子霈(魚池)
- 67公斤： (本項共 5 人報名)
 陳亭樺(中寮) 黃鈺文(竹山) 甘綺萱(信義) 白秀英(南投) 張育婷(國姓)
- 73公斤： (本項共 2 人報名)
 謝嫻璇(中寮) 黃奕涵(竹山)

高男跆拳道

- +87公斤以上： (本項共 2 人報名)
 魏辰哲(同德) 黃存志(埔工)
- 54公斤以下： (本項共 2 人報名)
 黃信樵(埔工) 吳啟宏(草商)
- 58公斤： (本項共 2 人報名)
 石宇龍(埔工) 元思悍(草商)
- 63公斤： (本項共 3 人報名)
 李昊恩(投商) 李嘉華(埔工) 全吉祥(草商)
- 68公斤： (本項共 2 人報名)
 高禮福(埔工) 陳份楷(草商)
- 74公斤： (本項共 2 人報名)
 蔡政洋(中興) 谷豐年(草商)
- 80公斤： (本項共 2 人報名)
 余紹全(埔工) 湯楷成(草商)
- 87公斤： (本項共 1 人報名)
 羅建凱(埔工)

高女跆拳道

- +73公斤以上： (本項共 1 人報名)
陳育絨(同德)
- 46公斤以下： (本項共 2 人報名)
孫楚媛(投高) 劉佳琳(暨中)
- 49公斤： (本項共 3 人報名)
張嫻嫻(三高) 官芷薇(埔工) 杜昀靜(草商)
- 53公斤： (本項共 1 人報名)
謝佩汶(草商)
- 57公斤： (本項共 2 人報名)
巫成妍(水里) 黃如焄(草商)
- 62公斤： (本項共 1 人報名)
李心慈(草商)

國男跆拳道

- 45~48公斤： (本項共 6 人報名)
陳俊樺(北山) 全彥威(民和) 劉育宸(延和) 張恩豪(南崗) 白佳翰(埔里) 古鴻軒(國姓)
- 45公斤以下： (本項共 11 人報名)
陳彥儒(北山) 谷佳年(民和) 朱伯健(名間) 黃健瑄(宏仁) 王聖傑(延和) 胡祐凱(南投) 陳宥嘉(南崗)
李謙(埔里) 呂明偉(國姓) 陳尹晟(鹿谷) 李永安(集集)
- 48~51公斤： (本項共 8 人報名)
田家誠(中寮) 黃梓豪(日新) 司擘璋(民和) 周廷(宏仁) 劉哲凱(延和) 黃炳詠(南崗) 陳軍(埔里)
張志榮(草屯)
- 51~55公斤： (本項共 10 人報名)
游育維(中寮) 金永祖(民和) 陳奕劭(均頭) 施宗佑(宏仁) 許程傑(延和) 陳奕朋(南投) 廖家德(南崗)
張俊(埔里) 王文呈(魚池) 簡群振(集集)
- 52~55公斤： (本項共 1 人報名)
劉均罡(國姓)
- 55~59公斤： (本項共 8 人報名)
吳家銘(中寮) 甘穎熏(民和) 陳恩齊(宏仁) 劉海峰(延和) 張崇璋(南崗) 林忠賢(埔里) 簡上傑(草屯)
胡晉銓(國姓)
- 59~63公斤： (本項共 6 人報名)
全麒豪(民和) 李昌鈺(延和) 劉奕緯(南崗) 古智宇(埔里) 邱品竣(草屯) 劉旻豪(國姓)
- 63~68公斤： (本項共 4 人報名)
許劭銘(延和) 胡璋哲(南投) 張天佑(南崗) 孫浩文(埔里)
- 68~73公斤： (本項共 5 人報名)
謝泐澐(中寮) 洪唯哲(旭光) 曾宏宇(延和) 曾子嘉(草屯) 葉欣龍(國姓)
- 73~78公斤： (本項共 4 人報名)
黃沅承(中寮) 賴彥志(延和) 李冠廷(埔里) 洪永泉(國姓)
- 78公斤以上： (本項共 6 人報名)
江建均(中寮) 全瑞麒(民和) 林冠宇(旭光) 黃上祐(延和) 邱瀚陞(草屯) 梁豐貴(國姓)

國女跆拳道

- 42~44公斤： (本項共 6 人報名)
江易芳(中寮) 魏宇璇(北山) 黃奕囑(延和) 陳旻萍(南崗) 金宜娟(埔里) 呂美慧(國姓)
- 42公斤以下： (本項共 5 人報名)
江易真(中寮) 劉佳琪(宏仁) 黃鈺文(延和) 陳佳暄(南崗) 翁庭(埔里)
- 44~46公斤： (本項共 6 人報名)
謝慧潔(中寮) 武庭妤(中興) 陳意玲(延和) 劉佩怡(南崗) 石芮恩(埔里) 彭茹蕙(國姓)
- 46~49公斤： (本項共 8 人報名)
張珮筠(中寮) 林楷紋(日新) 甘綺芸(民和) 廖苡均(名間) 張紫玲(延和) 陳思諭(南崗) 胡家芸(埔里)
施心亭(國姓)
- 49~52公斤： (本項共 7 人報名)
蔡佩穎(北山) 全凱芸(民和) 李宥儀(延和) 李沛儀(南崗) 李祈安(埔里) 張吟鳳(草屯) 劉璿葦(國姓)
- 52~55公斤： (本項共 9 人報名)
吳佳瑜(中寮) 張乃文(日新) 王鈺雯(北山) 谷郁欣(民和) 吳翌瑄(延和) 石蕙瑄(南崗) 林可芸(埔里)
黃子晴(國姓) 白佩芸(營北)
- 55~59公斤： (本項共 7 人報名)
楊衣宸(日新) 劉羽涵(北山) 谷芷菱(民和) 戴佩錡(延和) 蕭凱憶(南崗) 王倩茹(埔里) 楊子霈(魚池)
- 59~63公斤： (本項共 6 人報名)
陳靖君(民和) 徐孟吟(宏仁) 葉妍欣(延和) 林尹燦(南崗) 陳雅莘(埔里) 蔡欣航(國姓)
- 63~68公斤： (本項共 4 人報名)
簡于茜(中興) 吳庭綺(延和) 張育婷(國姓) 劉佩瑄(鹿谷)

68公斤以上： (本項共 6 人報名)
梁雅筑(中寮) 廖妍瑄(中興) 歐昀蓉(旭光) 黃潔琳(延和) 林慈因(南崗) 魏于雯(埔里)

小男跆拳道

23-25公斤： (本項共 9 人報名)
魏冠任(中寮) 賴奇龍(名間) 張皓閏(竹山) 司約聖(信義) 李福祐(南投) 曾之恆(埔里) 林均彥(草屯)
林建翰(國姓) 陳冠濤(魚池)

25-27公斤： (本項共 11 人報名)
張竣凱(中寮) 巫復安(仁愛) 莊景程(名間) 陳冠祐(竹山) 劉昀杰(南投) 田沐恩(埔里) 洪嘉成(草屯)
林建憲(國姓) 王浩淪(魚池) 林祐德(鹿谷) 游炯騫(集集)

27-29公斤： (本項共 11 人報名)
陳振曜(中寮) 高祥(仁愛) 陳世禾(名間) 葉穎捷(竹山) 司擘恩(信義) 陳昱儒(南投) 施宸羽(埔里)
林光哲(草屯) 曾子瓏(國姓) 洪敏智(魚池) 石名哲(集集)

29-31公斤： (本項共 10 人報名)
李証彥(中寮) 呂元皓(仁愛) 吳緯恩(名間) 劉俊圻(竹山) 陳偉諾(南投) 劉宇浩(埔里) 莊維俊(草屯)
巫家樑(國姓) 陳泓睿(魚池) 林煒儒(鹿谷)

31-34公斤： (本項共 11 人報名)
鐘文璟(中寮) 紀紹宇(仁愛) 田俊傑(水里) 孫翊耕(名間) 楊子毅(竹山) 全哲璋(信義) 范國焱(南投)
黃偉(埔里) 鄧雨正(草屯) 黃柏璋(魚池) 謝文齊(鹿谷)

34-37公斤： (本項共 11 人報名)
曾以聖(中寮) 洪彥愷(仁愛) 蕭斯議(水里) 張有輔(名間) 劉秉翰(竹山) 幸恩(信義) 黃暉恒(南投)
劉宇安(埔里) 洪秉毅(草屯) 蕭芑杰(國姓) 莊軼鈇(魚池)

37-40公斤： (本項共 9 人報名)
蕭翔安(中寮) 湯偉倫(仁愛) 黃明毅(名間) 吳柏橙(竹山) 全冠杰(信義) 楊荃宇(南投) 魏啟佑(埔里)
謝易龍(國姓) 伍凱恩(集集)

40-44公斤： (本項共 11 人報名)
林昱文(中寮) 李宗漢(仁愛) 王近丞(水里) 陳柏任(名間) 林凱璋(竹山) 幸杰(信義) 曾奕傑(南投)
李俊磊(埔里) 簡亮庭(草屯) 陳楠杰(國姓) 劉辰田(鹿谷)

44-48公斤： (本項共 8 人報名)
陳彥竹(中寮) 陳有翔(名間) 江尚育(竹山) 全哲雄(信義) 邱冠華(南投) 田聖榮(埔里) 陳麒羽(草屯)
蔡旻科(國姓)

48-53公斤： (本項共 8 人報名)
田伯鈞(中寮) 林鉞諺(水里) 吳峻毅(名間) 紀茗弦(竹山) 王譯鴻(南投) 謝巨竣(埔里) 白宇誠(草屯)
羅仕杰(國姓)

53-58公斤： (本項共 6 人報名)
溫祐璋(中寮) 陳冠穎(名間) 林文仲(竹山) 全哲鑫(信義) 葉佳晟(國姓) 黃仕鑫(魚池)

58-68公斤： (本項共 8 人報名)
廖翊哲(中寮) 許禾宜(竹山) 司擘宇(信義) 陳冠穎(南投) 張永昇(埔里) 廖柏翔(草屯) 古家愷(國姓)
汪梓彭(魚池)

小女跆拳道

23-25公斤： (本項共 7 人報名)
謝侑芯(中寮) 陳俐瀾(水里) 張竺螢(名間) 游穎欣(竹山) 曾馨霈(南投) 范好萍(國姓) 方姿淇(鹿谷)

25-27公斤： (本項共 8 人報名)
沈帥君(中寮) 陳奕穎(水里) 葉俞均(竹山) 石采芸(南投) 洪暄旻(草屯) 曾宛柔(國姓) 蔡詠晶(魚池)
林家嫻(鹿谷)

27-29公斤： (本項共 9 人報名)
沈帥慈(中寮) 柯沛珊(仁愛) 吳湘琪(名間) 林羽宸(竹山) 黃曼慈(南投) 魏紫仔(埔里) 李若宇(草屯)
謝依玲(國姓) 王昱婷(魚池)

29-31公斤： (本項共 6 人報名)
謝佩儀(中寮) 洪欣芸(仁愛) 吳佳恩(竹山) 張雅晴(南投) 洪藝書(草屯) 張鈺(國姓)

31-34公斤： (本項共 6 人報名)
溫育淳(中寮) 林采萱(水里) 陳季優(名間) 王櫻儒(竹山) 蘇芷好(埔里) 施品好(國姓)

34-37公斤： (本項共 7 人報名)
謝佩樺(中寮) 陳冠琪(水里) 陳昱樺(名間) 劉洋彰(竹山) 曾子芸(南投) 徐芷宣(埔里) 宋和怡(國姓)

37-40公斤： (本項共 8 人報名)
簡子庭(中寮) 吳嘉琪(水里) 馬好昕(竹山) 黃丹瑜(信義) 陳佩樺(南投) 黃蒼潔(埔里) 洪禎茹(草屯)
范好玟(國姓)

40-43公斤： (本項共 8 人報名)
田孟慈(中寮) 洪霈歆(仁愛) 松于庭(水里) 陳昱蓁(名間) 林詠新(竹山) 翁嘉慈(埔里) 洪韻茹(草屯)
詹鎔蔚(國姓)

43-46公斤： (本項共 5 人報名)
廖雅薇(中寮) 吳昱晴(名間) 林詠嫻(竹山) 石欣宜(草屯) 曾佳雁(國姓)

- 46-50公斤： (本項共 4 人報名)
 林儒鈺(中寮) 湯心亞(仁愛) 吳芳君(竹山) 魏于萱(埔里)
- 50-54公斤： (本項共 3 人報名)
 羅芝婷(中寮) 江佳穎(竹山) 蕭凱芸(草屯)
- 54-64公斤： (本項共 4 人報名)
 廖侑淋(中寮) 許榕芳(水里) 李心妤(竹山) 陳佳雪(埔里)
- 原住民青年女子跆拳道**
- 46公斤級： (本項共 1 人報名)
 呂佳心(民和)
- 49公斤級： (本項共 1 人報名)
 甘綺芸(民和)
- 52公斤級： (本項共 1 人報名)
 全凱芸(民和)
- 55公斤級： (本項共 1 人報名)
 谷郁欣(民和)
- 59公斤級： (本項共 1 人報名)
 谷芷菱(民和)
- 原住民青年男子跆拳道**
- +73公斤以上級： (本項共 1 人報名)
 幸于辰(民和)
- 48公斤級： (本項共 1 人報名)
 全俊賓(民和)
- 51公斤級： (本項共 1 人報名)
 谷皓維(民和)
- 55公斤級： (本項共 1 人報名)
 金永祖(民和)
- 59公斤級： (本項共 1 人報名)
 甘穎熏(民和)
- 63公斤級： (本項共 1 人報名)
 全麒豪(民和)
- 68公斤級： (本項共 1 人報名)
 陳慶宇(北山)

南投縣第62屆全縣運動會橋藝比賽名單

小男合約橋藝 (本項共 3 隊報名)
 竹山鎮： 陳瑞嘉 陳政融 陳柏勳 石焜平 王 猛 黃泓喻 林政賢 林劭逸
 南投市： 張施文彥 張晉璋 黃昱霖 洪偉誠
 埔里鎮： 陳則維 周敬原 游晨弘 潘塘翰 周彥辰 黃長慶

小女合約橋藝 (本項共 2 隊報名)
 南投市： 施培榆 廖美妍 陳宜琳 顧芷芸
 埔里鎮： 林家瑩 范廷蒼 鄒侑伶 張明華 陳莉蝶 黃嫻樺

高男合約橋藝 (本項共 1 隊報名)
 埔里高工： 王頌仁 陳茲遠 蔡凱翔 林瑜哲 張容菱 張怡芸

國男合約橋藝 (本項共 5 隊報名)
 水里國中： 賴植誼 劉芷言 張誌崑 陳信銓 張嘉豪 陳沂羿
 北山國中： 林子倫 劉泰均 徐梓炘 徐梓烜
 埔里國中： 蕭詠仁 游淞合 白金石 王證傑 吳承儒 莊以牧 古智宇 徐宥榮
 集集國中： 劉品睿 林文彥 湯喬涵 簡靜雯
 鳳鳴國中： 黃郁明 黃至維 石崢佑 黃為豪

國女合約橋藝 (本項共 7 隊報名)
 中寮國中： 陳虹伶 李佳紋 張雯淇 張心瑜
 水里國中： 張賀淇 張祐慈 張晨苡 賴佳瑜
 北山國中： 劉琪嘉 徐慧心 李文婷 賴柔均 謝羽姚 曹茹萱 王庭為 劉紋姁
 埔里國中： 潘梵熙 蔡佩汝 張怡琇 李宛柔 蔡紓凌 張家芋 黃琪斐 謝宛霖
 集集國中： 許喻評 龍韶涵 楊盈蓁 黃雅珮
 瑞峰國中： 王思云 王欣星 張佩嵐 黃雅力 陳如萍 蔡瓊華
 鳳鳴國中： 王敏軒 施晏涵 鐘渝晴 黃廷玟

社會合約橋藝 (本項共 5 隊報名)
 水里鄉： 鍾文勝 葉呈豐 鍾禮全 林進常 陳金山 劉學正 張簡寶閣 石聰傑
 竹山鎮： 張熙明 李瑞中 賴宗良 劉育成 吳奕劭 洪鈺凱 林世昌 江惠滿
 南投市： 蔡齊賢 林國整 黃建基 劉同渭 張棟梁 簡聖全 許志雄 王世賢
 埔里鎮： 施煙仁 俞旭昇 童萬聰 黃金石 王瑜 席亦嘉 張育璋 張容菱
 草屯鎮： 葉士明 黃超群 謝昀臻 蔡祥瑞 徐振球 黃光霆 范國松 李鴻業 林敏捷
 楊嬪娜 黃柏璋 林弘家

小男迷你橋藝 (本項共 4 隊報名)
 水里鄉： 蔡岳助 楊譯凱 游士億 李宜蓁 陳建華 莊秉瑞 辜靖 劉家念
 竹山鎮： 張永昇 巫境益 林揚造 陳政錡 曾程捷 林煒凱 楊益進 吳偉瑋
 南投市： 陳貝熹 朱峻廷 陳韋廷 黎明翰
 埔里鎮： 張家祥 林良賢 黃昱晟 曾子耘 黃俊皓 徐子迪

小女迷你橋藝 (本項共 4 隊報名)
 水里鄉： 房惠如 葉貴萍 莊家樺 陳奕妘 卓穎薇 劉宜儒 松棠瑩 李依佩
 竹山鎮： 陳瑞鈴 游淑君 莊佳芸 吳苡臻 曾慈鈞 吳欣鈴 張總招
 南投市： 張晏蓁 李宜儒 王稚晴 簡以欣
 埔里鎮： 劉庭瑜 周怡慧 吳佳蓉 陳香霖 李沛萱 林家瑜

南投縣第62屆全縣運動會軟式棒球比賽名單

(本項共 3 隊報名)									
國中軟式棒球									
中興國中：	張容碩	洪浚祐	王柏幘	郭軒瀚	金偉智	許宇翔	鄒嘉翰	吳易霖	許峻豪
	姚凱鈞	全念謙	石韋頡	松約伯	鄭恩威	徐育鈺	史家綸	葉竹凱	陳松立
	李育呈	許峻杰							
同富國中：	蕭楷焱	甘晟浩	陳邵恩	蔡震	馬龍恩	翁子豪	何弘仁	沈鈞彥	柯浩恩
	胡乃文	柯浩杰	何家寶	林育德	田承恩	施芷崑	蔡子靖		
宏仁國中：	李濟誠	江元傑	菊池有祐	李建平	洪楚翔	紀康峻	李家寶	黃誠宇	辜念薰
國小軟式棒球									
(本項共 6 隊報名)									
仁愛鄉：	杜承遠	楊翰宇	何俊浩	蔡博文	陳佳駿	田牧民	馬鏡肇	杜浩平	蔡安
	馬咨鈞	林子豪	謝宇熙	蔡亞伯	杜浩民	全家恩	杜奇恩		
水里鄉：	郭楚為	胡品傑	盧俊廷	郭益峻	林宇正	徐星恩	蔡植宥	郭恩憑	陳冠邦
	陳榆堯	林宸維	林凱智	賴建宇	林宇安	羅益源	陳偉炘	葉貴萍	
名間鄉：	陽詠翔	王永生	松祈恩	司明偉	幸偉強	黃鈺峻	陳泓志	朱益禾	方凱恩
	鍾浩宇	洪敬彥	方佳暉	翁俊恩	伍民生	張東逸	黃俊瑋	陳珊羽	黃士豪
	張順良	簡銘澤							
竹山鎮：	謝承祐	羅翔宣	何柏諺	李明哲	卓孟荃	黃楷荃	曾愷倫	呂朝福	謝承均
	陳漢宇	呂承哲	黃穎文	林育琮	林聖凱	林長弘			
信義鄉：	曾子恩	松子均	陳冠宇	伍浚煒	黃智雍	蘇芷葶	田聖偉	田曼玲	鄭兆朋
	徐崇皓	方恩澤	松慈霖	伍諾亞	黃永翔	伍芷芸	伍芷蝶	莊承洋	全哲倫
	伍納爵								
南投市：	陳子恆	張育齊	柯家勳	徐稚富	林楚鈞	楊翰薪	許祥凱	何佐	簡峻毅
	張爾家	陳英源	許家恩	林夏萱	張家維	李柏毅	陳宣汎	劉俊佑	曾英瑋
	蕭政洋	蕭盛遠							

南投縣第62屆全縣運動會自由車比賽名單

社男自由車

公路賽-個人公路賽： (本項共 24 人報名)

羅光磊(埔里) 王浩宇(埔里) 鄭靜璋(埔里) 林劭洋(埔里) 蔡明達(埔里) 黃玟賓(埔里) 胡少輝(埔里)
邱冠文(埔里) 高以軒(埔里) 潘證傑(埔里) 潘證翔(埔里) 張念祖(埔里) 張銘峰(草屯) 魏睿呈(草屯)
陳柏宏(草屯) 李士德(草屯) 林明賢(草屯) 李育昇(草屯) 薛敬群(草屯) 林啟明(草屯) 吳俊狄(草屯)
黃國恩(草屯) 卓庭毅(鹿谷) 簡書亞(鹿谷)

公路賽-個人計時賽： (本項共 22 人報名)

羅光磊(埔里) 王浩宇(埔里) 鄭靜璋(埔里) 林劭洋(埔里) 蔡明達(埔里) 黃玟賓(埔里) 胡少輝(埔里)
邱冠文(埔里) 高以軒(埔里) 潘證傑(埔里) 潘證翔(埔里) 張念祖(埔里) 張銘峰(草屯) 魏睿呈(草屯)
陳柏宏(草屯) 李士德(草屯) 林明賢(草屯) 李育昇(草屯) 薛敬群(草屯) 林啟明(草屯) 吳俊狄(草屯)
黃國恩(草屯)

登山車-越野賽： (本項共 14 人報名)

羅光磊(埔里) 王浩宇(埔里) 鄭靜璋(埔里) 林劭洋(埔里) 蔡明達(埔里) 黃玟賓(埔里) 胡少輝(埔里)
邱冠文(埔里) 高以軒(埔里) 潘證傑(埔里) 潘證翔(埔里) 張念祖(埔里) 張晉士(草屯) 簡書亞(鹿谷)

登山車-下坡賽： (本項共 13 人報名)

羅光磊(埔里) 王浩宇(埔里) 鄭靜璋(埔里) 林劭洋(埔里) 蔡明達(埔里) 黃玟賓(埔里) 胡少輝(埔里)
邱冠文(埔里) 高以軒(埔里) 潘證傑(埔里) 潘證翔(埔里) 張念祖(埔里) 簡書亞(鹿谷)

社女自由車

公路賽-個人公路賽： (本項共 16 人報名)

白若涵(埔里) 司健美(埔里) 王若安(埔里) 林岡樺(埔里) 張家瑜(埔里) 高育琪(埔里) 毒伊庭(埔里)
古慈新(埔里) 廖偌宇(埔里) 曾詠瑄(埔里) 洪瑜婷(埔里) 張芊芊(埔里) 張淑華(草屯) 廖秀梅(草屯)
許玫英(草屯) 黃子櫻(草屯)

公路賽-個人計時賽： (本項共 16 人報名)

白若涵(埔里) 司健美(埔里) 王若安(埔里) 林岡樺(埔里) 張家瑜(埔里) 高育琪(埔里) 毒伊庭(埔里)
古慈新(埔里) 廖偌宇(埔里) 曾詠瑄(埔里) 洪瑜婷(埔里) 張芊芊(埔里) 張淑華(草屯) 廖秀梅(草屯)
許玫英(草屯) 黃子櫻(草屯)

登山車-越野賽： (本項共 12 人報名)

白若涵(埔里) 司健美(埔里) 王若安(埔里) 林岡樺(埔里) 張家瑜(埔里) 高育琪(埔里) 毒伊庭(埔里)
古慈新(埔里) 廖偌宇(埔里) 曾詠瑄(埔里) 洪瑜婷(埔里) 張芊芊(埔里)

登山車-下坡賽： (本項共 12 人報名)

白若涵(埔里) 司健美(埔里) 王若安(埔里) 林岡樺(埔里) 張家瑜(埔里) 高育琪(埔里) 毒伊庭(埔里)
古慈新(埔里) 廖偌宇(埔里) 曾詠瑄(埔里) 洪瑜婷(埔里) 張芊芊(埔里)

高男自由車

公路賽-個人公路賽： (本項共 2 人報名)

胡皓(埔工) 簡書亞(埔工)

公路賽-個人計時賽： (本項共 2 人報名)

胡皓(埔工) 簡書亞(埔工)

登山車-越野賽： (本項共 2 人報名)

胡皓(埔工) 簡書亞(埔工)

登山車-下坡賽： (本項共 2 人報名)

胡皓(埔工) 簡書亞(埔工)

小男自由車

公路賽-個人計時賽： (本項共 8 人報名)

史博文(信義) 文銘賢(國姓) 梁喬揮(國姓) 龐翔壑(國姓) 楊文誼(國姓) 邱裕惇(鹿谷) 劉辰田(鹿谷)
張詠程(鹿谷)

登山車-越野賽： (本項共 7 人報名)

文銘賢(國姓) 梁喬揮(國姓) 龐翔壑(國姓) 楊文誼(國姓) 劉辰田(鹿谷) 張詠程(鹿谷) 方硯田(鹿谷)

小女自由車

公路賽-個人計時賽： (本項共 4 人報名)

林映萱(國姓) 方婕妤(國姓) 陳雅雯(國姓) 戴芊葳(國姓)

登山車-越野賽： (本項共 5 人報名)

林映萱(國姓) 方婕妤(國姓) 陳雅雯(國姓) 戴芊葳(國姓) 邱裕含(鹿谷)

南投縣第62屆全縣運動會角力比賽名單

社男角力

希臘羅馬式第一級：	(本項共 1 人報名)
洪銘均(草屯)	
希臘羅馬式第二級：	(本項共 2 人報名)
馬俊逸(信義) 谷寔函(草屯)	
希臘羅馬式第三級：	(本項共 2 人報名)
劉仲宇(仁愛) 松耀宗(草屯)	
希臘羅馬式第四級：	(本項共 2 人報名)
陳怡安(仁愛) 施宏霖(草屯)	
希臘羅馬式第五級：	(本項共 2 人報名)
高仕旻(仁愛) 楊富森(草屯)	
希臘羅馬式第六級：	(本項共 2 人報名)
賴子忠(信義) 張皓文(草屯)	
希臘羅馬式第七級：	(本項共 1 人報名)
甘威(草屯)	
自由式第一級：	(本項共 2 人報名)
呂家輝(信義) 簡新祐(草屯)	
自由式第二級：	(本項共 3 人報名)
林源傑(仁愛) 全崇邦(信義) 王宇岑(草屯)	
自由式第三級：	(本項共 2 人報名)
洪英華(仁愛) 施承希(草屯)	
自由式第四級：	(本項共 1 人報名)
林琮昱(草屯)	
自由式第五級：	(本項共 3 人報名)
林文軒(仁愛) 全聖泉(信義) 全仲坤(草屯)	
自由式第六級：	(本項共 2 人報名)
彭志雄(仁愛) 石俊彥(草屯)	
自由式第七級：	(本項共 1 人報名)
高亞昇(草屯)	

社女角力

自由式第一級：	(本項共 1 人報名)
吳芸竹(草屯)	
自由式第二級：	(本項共 2 人報名)
胡乃予(仁愛) 全韻禎(草屯)	
自由式第三級：	(本項共 2 人報名)
文美智(仁愛) 金思琪(草屯)	
自由式第四級：	(本項共 2 人報名)
高凌君(仁愛) 全靜蘋(草屯)	
自由式第五級：	(本項共 2 人報名)
陳怡婷(仁愛) 全婷文(草屯)	
自由式第六級：	(本項共 1 人報名)
張榮萱(草屯)	
自由式第七級：	(本項共 2 人報名)
林玉茹(仁愛) 莊淑玲(草屯)	

高男角力

希臘羅馬式第七級：	(本項共 1 人報名)
蘇韋誌(埔工)	
自由式第二級：	(本項共 1 人報名)
呂家輝(中興)	
自由式第三級：	(本項共 2 人報名)
全崇邦(中興) 馬俊逸(中興)	
自由式第四級：	(本項共 1 人報名)
楊宗育(中興)	
自由式第五級：	(本項共 1 人報名)
全聖泉(中興)	
自由式第六級：	(本項共 1 人報名)
廖國翔(中興)	

自由式第八級： (本項共 1 人報名)
鄭文棋(中興)

國男角力

希臘羅馬式第二級： (本項共 3 人報名)
龐運坤(北梅) 高凱軒(北梅) 陳立穎(南崗)

希臘羅馬式第三級： (本項共 2 人報名)
蕭子龍(宏仁) 陳育誠(南崗)

希臘羅馬式第四級： (本項共 2 人報名)
盧德榮(宏仁) 安諾.伊斯巴利達夫(南崗)

希臘羅馬式第六級： (本項共 2 人報名)
林俊毅(宏仁) 張登煌(南崗)

希臘羅馬式第七級： (本項共 3 人報名)
劉育政(北梅) 盧宗彥(宏仁) 張倉盛(南崗)

希臘羅馬式第八級： (本項共 1 人報名)
藍皓軒(南崗)

希臘羅馬式第九級： (本項共 1 人報名)
許庭耀(南崗)

希臘羅馬式第十級： (本項共 1 人報名)
薛宇承(宏仁)

自由式第一級： (本項共 8 人報名)
吳聖偉(宏仁) 張敦凱(宏仁) 黃文聖(宏仁) 王宇岑(草屯) 施承希(草屯) 簡新祐(草屯) 洪銘均(草屯)
谷奠涵(草屯)

自由式第二級： (本項共 9 人報名)
龐運坤(北梅) 彭樞翔(北梅) 黃飛鴻(北梅) 梁丰耀(北梅) 黃仲賢(南崗) 金偉翔(草屯) 黃千祐(草屯)
全仲坤(草屯) 林立洋(草屯)

自由式第三級： (本項共 6 人報名)
陳怡光(北梅) 劉嘉浩(北梅) 馮偉(宏仁) 松耀宗(草屯) 林琮昱(草屯) 李倉耀(草屯)

自由式第四級： (本項共 5 人報名)
劉宇翔(仁愛) 潘學文(宏仁) 石凱文(宏仁) 白嘉敬(草屯) 楊富森(草屯)

自由式第五級： (本項共 3 人報名)
茆祐豪(宏仁) 游子昇(宏仁) 施宏霖(草屯)

自由式第六級： (本項共 3 人報名)
李釋韋(仁愛) 蘇品銓(宏仁) 洪靖閔(草屯)

自由式第七級： (本項共 8 人報名)
賴勤安(北梅) 劉育政(北梅) 劉子嘉(宏仁) 吳俊賢(宏仁) 陳纘文(南崗) 許文彥(草屯) 石俊彥(草屯)
高亞昇(草屯)

自由式第八級： (本項共 3 人報名)
周冠愷(草屯) 張翔宇(草屯) 甘威(草屯)

自由式第九級： (本項共 1 人報名)
張皓文(草屯)

國女角力

自由式第二級： (本項共 1 人報名)
李依婕(草屯)

自由式第三級： (本項共 2 人報名)
楊佳慈(仁愛) 曾佳瑜(北梅)

自由式第六級： (本項共 2 人報名)
凌婕(草屯) 楊寧(草屯)

自由式第七級： (本項共 3 人報名)
方孝萱(仁愛) 谷孝蓉(草屯) 全唐鈺晏(草屯)

自由式第九級： (本項共 2 人報名)
楊可親(草屯) 金雅萱(草屯)

自由式第十級： (本項共 2 人報名)
全芷涵(南崗) 鄭予涵(草屯)

原住民青年女子角力

自由式第一級： (本項共 1 人報名)
吳麗娟(宏仁)

自由式第二級： (本項共 2 人報名)
曾詩萍(宏仁) 李依婕(草屯)

自由式第三級： (本項共 2 人報名)
徐鈺蓉(仁愛) 曾佳瑜(北梅)

自由式第七級：		(本項共 4 人報名)
方孝萱(仁愛)	谷孝蓉(草屯) 楊寧(草屯) 全唐鈺晏(草屯)	
自由式第九級：		(本項共 2 人報名)
楊可親(草屯)	金雅萱(草屯)	
原住民青年男子角力		
希臘羅馬式第二級：		(本項共 2 人報名)
高凱軒(北梅)	林俊毅(宏仁)	
希臘羅馬式第六級：		(本項共 1 人報名)
方政洋(宏仁)		
自由式第一級：		(本項共 2 人報名)
王宇岑(草屯)	谷冀涵(草屯)	
自由式第二級：		(本項共 7 人報名)
黃飛鴻(北梅)	梁丰耀(北梅) 洪世哲(宏仁) 田嘉豪(宏仁) 金偉翔(草屯) 全仲坤(草屯) 林立洋(草屯)	
自由式第三級：		(本項共 4 人報名)
劉嘉浩(北梅)	楊憲政(宏仁) 松耀宗(草屯) 林琮昱(草屯)	
自由式第四級：		(本項共 1 人報名)
張以正(仁愛)		
自由式第六級：		(本項共 1 人報名)
李釋韋(仁愛)		
自由式第七級：		(本項共 4 人報名)
賴勤安(北梅)	彭志雄(宏仁) 石俊彥(草屯) 高亞昇(草屯)	
自由式第八級：		(本項共 1 人報名)
甘威(草屯)		
自由式第九級：		(本項共 1 人報名)
張皓文(草屯)		

南投縣第62屆全縣運動會柔道比賽名單

社男甲柔道

- 第一級_60公斤以下： (本項共 3 人報名)
 呂家輝(信義) 全崇邦(信義) 呂家輝(草屯)
- 第七級_100.1公斤以上： (本項共 1 人報名)
 覃韋山(草屯)
- 第二級_60.1至66公斤： (本項共 2 人報名)
 馬俊逸(信義) 全崇邦(草屯)
- 第三級_66.1至73公斤： (本項共 3 人報名)
 全聖泉(信義) 楊宗育(草屯) 陳冠霖(集集)
- 第五級_81.1至90公斤： (本項共 2 人報名)
 黃泓擘(草屯) 陳亮穎(集集)
- 第六級_90.1至100公斤： (本項共 1 人報名)
 鄭文棋(草屯)
- 第四級_73.1至81公斤： (本項共 2 人報名)
 全聖亞(信義) 全聖泉(草屯)
- 團體： (本項共 2 隊報名)
 信義鄉： 呂家輝 全崇邦 馬俊逸 全聖泉 全聖亞
 草屯鎮： 呂家輝 全崇邦 楊宗育 全聖泉 黃泓擘 鄭文棋 覃韋山

社女甲柔道

- 第一級_48公斤以下： (本項共 1 人報名)
 林佳艷(草屯)
- 第七級_78.1公斤以上： (本項共 1 人報名)
 簡宜茹(草屯)
- 第二級_48.1至52公斤： (本項共 1 人報名)
 鄭予靜(草屯)
- 第三級_52.1至57公斤： (本項共 2 人報名)
 全筱君(信義) 全筱君(草屯)
- 第五級_63.1至70公斤： (本項共 1 人報名)
 林雨桑(草屯)
- 第六級_70.1至78公斤： (本項共 1 人報名)
 陳欣湄(草屯)
- 第四級_57.1至63公斤： (本項共 1 人報名)
 謝宜樺(草屯)
- 團體： (本項共 2 隊報名)
 信義鄉： 全筱君
 草屯鎮： 林佳艷 鄭予靜 全筱君 謝宜樺 林雨桑 陳欣湄 簡宜茹

社男乙柔道

- 第一級_60公斤以下： (本項共 2 人報名)
 尹禮鋒(南投) 白嘉敬(草屯)
- 第七級_100.1公斤以上： (本項共 1 人報名)
 李崇宇(草屯)
- 第二級_60.1至66公斤： (本項共 4 人報名)
 蕭世杰(南投) 廖英傑(南投) 莊惠銓(草屯) 楊志煒(集集)
- 第三級_66.1至73公斤： (本項共 3 人報名)
 朱冠瑀(南投) 馬俊逸(草屯) 王罕羽(集集)
- 第五級_81.1至90公斤： (本項共 1 人報名)
 周冠愷(草屯)
- 第六級_90.1至100公斤： (本項共 2 人報名)
 王詮瑜(南投) 廖國翔(草屯)
- 第四級_73.1至81公斤： (本項共 3 人報名)
 廖君健(南投) 莊旻哲(南投) 張翔宇(草屯)
- 團體： (本項共 2 隊報名)
 南投市： 王詮瑜 朱冠瑀 尹禮鋒 廖君健 莊旻哲 蕭世杰 廖英傑
 草屯鎮： 白嘉敬 莊惠銓 馬俊逸 張翔宇 周冠愷 廖國翔 李崇宇

社女乙柔道

- 第一級_48公斤以下： (本項共 3 人報名)
黃俞蓁(南投) 陳妍蓁(南投) 李依婕(草屯)
- 第七級_78.1公斤以上： (本項共 1 人報名)
鄭予涵(草屯)
- 第二級_48.1至52公斤： (本項共 2 人報名)
楊雅芳(南投) 凌婕(草屯)
- 第三級_52.1至57公斤： (本項共 2 人報名)
全佳馨(南投) 谷孝蓉(草屯)
- 第五級_63.1至70公斤： (本項共 2 人報名)
潘繪晴(南投) 楊可親(草屯)
- 第六級_70.1至78公斤： (本項共 1 人報名)
全唐鈺晏(草屯)
- 第四級_57.1至63公斤： (本項共 3 人報名)
王綉閔(南投) 謝蕎歆(南投) 楊寧(草屯)
- 團體： (本項共 2 隊報名)
南投市： 王綉閔 潘繪晴 謝蕎歆 楊雅芳 黃俞蓁 陳妍蓁 全佳馨
草屯鎮： 李依婕 凌婕 谷孝蓉 楊寧 楊可親 全唐鈺晏 鄭予涵

高男甲柔道

- 第一級_55公斤以下： (本項共 3 人報名)
呂家輝(中興) 簡宗男(投高) 廖英賢(投高)
- 第七級_90.1至100公斤： (本項共 2 人報名)
鄭文棋(中興) 王詮瑜(投高)
- 第二級_55.1至60公斤： (本項共 2 人報名)
全崇邦(中興) 籃羿承(投高)
- 第八級_100.1公斤以上： (本項共 1 人報名)
籃國虛(投高)
- 第三級_60.1至66公斤： (本項共 5 人報名)
楊宗育(中興) 廖英傑(投高) 蕭世杰(投高) 林整謙(投高) 陳俊維(投高)
- 第五級_73.1至81公斤： (本項共 1 人報名)
莊旻哲(投高)
- 第六級_81.1至90公斤： (本項共 1 人報名)
廖君健(投高)
- 第四級_66.1至73公斤： (本項共 4 人報名)
全聖泉(中興) 尹禮鋒(投高) 廖晁偉(投高) 米文軒(投高)
- 團體： (本項共 2 隊報名)
中興高中： 呂家輝 全崇邦 楊宗育 全聖泉 鄭文棋
南投高中： 廖君健 廖英傑 王詮瑜 尹禮鋒 蕭世杰 莊旻哲 米文軒

高女甲柔道

- 第一級_45公斤以下： (本項共 1 人報名)
陳妍蓁(投高)
- 第二級_45.1至48公斤： (本項共 2 人報名)
楊雅芳(投高) 黃俞蓁(投高)
- 第五級_57.1至63公斤： (本項共 2 人報名)
王綉閔(投高) 謝蕎歆(投高)
- 第六級_63.1至70公斤： (本項共 1 人報名)
潘繪晴(投高)
- 第四級_52.1至57公斤： (本項共 1 人報名)
全佳馨(投高)
- 團體： (本項共 1 隊報名)
南投高中： 王綉閔 楊雅芳 潘繪晴 謝蕎歆 黃俞蓁 全佳馨 陳妍蓁

高男乙柔道

- 第二級_55.1至60公斤： (本項共 1 人報名)
馬俊逸(中興)
- 第五級_73.1至81公斤： (本項共 1 人報名)
廖國翔(中興)
- 第四級_66.1至73公斤： (本項共 1 人報名)
洪柏捷(中興)
- 團體： (本項共 1 隊報名)
中興高中： 馬俊逸 廖國翔

國男柔道

- 第一級_38公斤以下： (本項共 4 人報名)
施承希(草屯) 簡新祐(草屯) 洪銘均(草屯) 方世俊(集集)
- 第七級_60.1至66公斤： (本項共 3 人報名)
張倉盛(南崗) 陳彥翔(南崗) 洪靖閔(草屯)
- 第九級_73.1至81公斤： (本項共 3 人報名)
許庭耀(南崗) 藍皓軒(南崗) 張皓文(草屯)
- 第八級_66.1至73公斤： (本項共 3 人報名)
陳纘文(南崗) 汪劭柏(南崗) 甘威(草屯)
- 第十級_81.1公斤以上： (本項共 1 人報名)
林濬嘆(南投)
- 第三級_42.1至46公斤： (本項共 4 人報名)
陳柏鈞(中興) 黃勁軒(南投) 黃仲賢(南崗) 黃千祐(草屯)
- 第五級_50.1至55公斤： (本項共 4 人報名)
林昌儒(均頭) 安諾(伊士巴利) 陳育誠(南崗) 簡群振(集集)
- 第六級_55.1至60公斤： (本項共 4 人報名)
張祐綸(均頭) 邱少威(均頭) 張登煌(南崗) 謝旻翰(集集)
- 第四級_46.1至50公斤： (本項共 4 人報名)
陳立穎(南崗) 楊富森(草屯) 李峰棋(集集) 李峰鈞(集集)

國女柔道

- 第七級_57.1至63公斤： (本項共 1 人報名)
簡微綺(集集)
- 第九級_70.1公斤以上： (本項共 2 人報名)
何棋榛(均頭) 全芷涵(南崗)
- 第三級_42.1至46公斤： (本項共 1 人報名)
袁冠儀(均頭)
- 第五級_48.1至52公斤： (本項共 4 人報名)
張雅如(均頭) 曾瑄堯(均頭) 陳孟琪(集集) 林佩萱(集集)
- 第六級_52.1至57公斤： (本項共 2 人報名)
林怡君(南投) 楊寧(草屯)
- 第四級_44.1至48公斤： (本項共 1 人報名)
魏婕凌(均頭)

國男甲柔道

- 第七級_60.1至66公斤： (本項共 2 人報名)
賴勤安(北梅) 高亞昇(草屯)
- 第二級_38.1至42公斤： (本項共 1 人報名)
王宇岑(草屯)
- 第八級_66.1至73公斤： (本項共 3 人報名)
劉育政(北梅) 許文彥(草屯) 張翔宇(草屯)
- 第三級_42.1至46公斤： (本項共 5 人報名)
龐運坤(北梅) 彭樞翔(北梅) 黃飛鴻(北梅) 金偉翔(草屯) 林立洋(草屯)
- 第五級_50.1至55公斤： (本項共 1 人報名)
白嘉敬(草屯)
- 第四級_46.1至50公斤： (本項共 2 人報名)
高凱軒(北梅) 松耀宗(草屯)
- 團體： (本項共 2 隊報名)
北梅國中： 高凱軒 龐運坤 彭樞翔 劉育政 賴勤安 黃飛鴻
草屯國中： 許文彥 松耀宗 王宇岑 白嘉敬 金偉翔 張翔宇 高亞昇 林立洋

國女甲柔道

- 第七級_57.1至63公斤： (本項共 1 人報名)
楊可親(草屯)
- 第九級_70.1公斤以上： (本項共 1 人報名)
田嘉卉(草屯)
- 第二級_36.1至40公斤： (本項共 1 人報名)
李依婕(草屯)
- 第八級_63.1至70公斤： (本項共 1 人報名)
金雅萱(草屯)
- 第六級_52.1至57公斤： (本項共 1 人報名)
全唐鈺晏(草屯)
- 團體： (本項共 1 隊報名)
草屯國中： 楊可親 李依婕 全唐鈺晏 田嘉卉 金雅萱

國男乙柔道

- 第七級_60.1至66公斤： (本項共 1 人報名)
石俊彥(草屯)
- 第二級_38.1至42公斤： (本項共 1 人報名)
谷奠函(草屯)
- 第八級_66.1至73公斤： (本項共 1 人報名)
周冠愷(草屯)
- 第六級_55.1至60公斤： (本項共 1 人報名)
施宏霖(草屯)
- 第四級_46.1至50公斤： (本項共 3 人報名)
林琮昱(草屯) 李倉耀(草屯) 全仲坤(草屯)
- 團體： (本項共 1 隊報名)
草屯國中： 施宏霖 周冠愷 石俊彥 林琮昱 李倉耀 谷奠函 全仲坤

國女乙柔道

- 第九級_70.1公斤以上： (本項共 1 人報名)
陳微欣(草屯)
- 第八級_63.1至70公斤： (本項共 1 人報名)
鄭予涵(草屯)
- 第五級_48.1至52公斤： (本項共 1 人報名)
凌婕(草屯)
- 第六級_52.1至57公斤： (本項共 1 人報名)
古孝蓉(草屯)
- 團體： (本項共 1 隊報名)
草屯國中： 古孝蓉 陳微欣 鄭予涵 凌婕

小男柔道

- 第一級_30公斤以下： (本項共 5 人報名)
巫晉傑(仁愛) 全哲倫(信義) 全晨裕(信義) 陳國淮(草屯) 李育昇(草屯)
- 第七級_50.1至55公斤： (本項共 2 人報名)
張聖榮(仁愛) 賴昱呈(草屯)
- 第二級_30.1至33公斤： (本項共 5 人報名)
潘宇寰(仁愛) 全恒智(信義) 全浩恩(信義) 李紹璋(草屯) 吳杰恩(草屯)
- 第八級_55.1公斤以上： (本項共 4 人報名)
楊可軍(仁愛) 楊宜閔(南投) 謝孟勳(南投) 陳國愷(草屯)
- 第三級_33.1至37公斤： (本項共 3 人報名)
松慈霖(信義) 李育翰(草屯) 莊淙傑(草屯)
- 第五級_41.1至45公斤： (本項共 2 人報名)
黃信賢(草屯) 楊上易(草屯)
- 第六級_45.1至50公斤： (本項共 3 人報名)
全駿浩(信義) 蔡承哲(草屯) 洪旻昇(草屯)
- 第四級_37.1至41公斤： (本項共 3 人報名)
松子均(信義) 李宜家(草屯) 李建煊(草屯)
- 團體： (本項共 3 隊報名)
仁愛鄉： 巫晉傑 潘宇寰 張聖榮 楊可軍
信義鄉： 松子均 全哲倫 松慈霖 全恒智 全晨裕 全浩恩 全駿浩
草屯鎮： 陳國淮 李紹璋 李育翰 莊淙傑 黃信賢 蔡承哲 賴昱呈

小女柔道

- 第一級_30公斤以下： (本項共 7 人報名)
林羽芊(仁愛) 潘宇潔(仁愛) 林美蓉(仁愛) 寇寇 伊斯卡卡卡烏莉 伊斯卡卡卡蕭于捷(草屯) 莊琇琄(草屯)
- 第七級_50.1至55公斤： (本項共 2 人報名)
徐芯卉(仁愛) 劉芷琪(草屯)
- 第二級_30.1至33公斤： (本項共 4 人報名)
高妍虹(仁愛) 廖育芬(仁愛) 李詩雅(草屯) 李稼榆(草屯)
- 第八級_55.1公斤以上： (本項共 1 人報名)
李金珮(草屯)
- 第三級_33.1至37公斤： (本項共 2 人報名)
全希亞(信義) 全好萱(草屯)
- 第五級_41.1至45公斤： (本項共 2 人報名)
林芷薇(仁愛) 李怡靖(草屯)
- 第六級_45.1至50公斤： (本項共 2 人報名)
洪紫涵(草屯) 李怡德(草屯)

- 第四級_37.1至41公斤： (本項共 3 人報名)
 曾雪兒(仁愛) 張芯盈(仁愛) 劉千睿(草屯)
- 團體： (本項共 3 隊報名)
 仁愛鄉： 林羽芊 潘宇潔 高妍虹 曾雪兒 張芯盈 林芷薇 徐芯卉
 信義鄉： 蔻蔻 伊斯 全希亞 烏莉 伊斯卡卡夫特
 草屯鎮： 李詩雅 李稼榆 全好萱 劉千睿 洪紫涵 李怡德 劉芷琪
- 原住民青年女子柔道
- 第七級_57.1至63公斤： (本項共 1 人報名)
 楊可親(草屯)
- 第九級_70.1公斤以上： (本項共 1 人報名)
 田嘉卉(草屯)
- 第二級_36.1至40公斤： (本項共 1 人報名)
 李依婕(草屯)
- 第八級_63.1至70公斤： (本項共 1 人報名)
 金雅萱(草屯)
- 第三級_40.1至44公斤： (本項共 1 人報名)
 曾佳瑜(北梅)
- 第六級_52.1至57公斤： (本項共 3 人報名)
 古孝蓉(草屯) 楊寧(草屯) 全唐鈺晏(草屯)
- 原住民青年男子柔道
- 第七級_60.1至66公斤： (本項共 3 人報名)
 賴勤安(北梅) 石俊彥(草屯) 高亞昇(草屯)
- 第九級_73.1至81公斤： (本項共 1 人報名)
 張皓文(草屯)
- 第二級_38.1至42公斤： (本項共 2 人報名)
 王宇岑(草屯) 谷莫函(草屯)
- 第八級_66.1至73公斤： (本項共 1 人報名)
 甘威(草屯)
- 第三級_42.1至46公斤： (本項共 3 人報名)
 黃飛鴻(北梅) 金偉翔(草屯) 林立洋(草屯)
- 第四級_46.1至50公斤： (本項共 4 人報名)
 高凱軒(北梅) 松耀宗(草屯) 林琮昱(草屯) 全仲坤(草屯)

南投縣第62屆全縣運動會高爾夫球比賽名單

社男高爾夫球

團體：

(本項共 7 隊報名)

仁愛鄉：	余明照	陳國雄	張子仁	徐約翰
水里鄉：	徐福欽	鄧清祥	許明剛	陳明智
名間鄉：	陳寬飛	陳信容	王禮仁	吳松峻
信義鄉：	司金武	谷德俊	松柏恩	金翔承
南投市：	黃光政	方振英	陳世銘	王辰中
埔里鎮：	張瓏騰	陳中權	鄭世遠	林見安
草屯鎮：	何慶祥	周璟輝	廖文裕	詹弘安

個人：

(本項共 30 人報名)

廖志偉 (中寮)	余明照 (仁愛)	陳國雄 (仁愛)	張子仁 (仁愛)	徐約翰 (仁愛)	徐福欽 (水里)	鄧清祥 (水里)
許明剛 (水里)	陳明智 (水里)	陳寬飛 (名間)	陳信容 (名間)	王禮仁 (名間)	吳松峻 (名間)	司金武 (信義)
谷德俊 (信義)	松柏恩 (信義)	金翔承 (信義)	黃光政 (南投)	方振英 (南投)	陳世銘 (南投)	王辰中 (南投)
張瓏騰 (埔里)	陳中權 (埔里)	鄭世遠 (埔里)	林見安 (埔里)	何慶祥 (草屯)	周璟輝 (草屯)	廖文裕 (草屯)
詹弘安 (草屯)	蘇明誼 (鹿谷)					

社女高爾夫球

團體：

(本項共 4 隊報名)

信義鄉：	石瑋岑	松佩菁	石瑋琳
南投市：	徐嫻嫻	李宗蕙	李秀鳳
埔里鎮：	阮素琴	莊淑慧	阮玉鶯
草屯鎮：	蔡梅花	馮久珍	鄭郁蓉

個人：

(本項共 12 人報名)

石瑋岑 (信義)	松佩菁 (信義)	石瑋琳 (信義)	徐嫻嫻 (南投)	李宗蕙 (南投)	李秀鳳 (南投)	阮素琴 (埔里)
莊淑慧 (埔里)	阮玉鶯 (埔里)	蔡梅花 (草屯)	馮久珍 (草屯)	鄭郁蓉 (草屯)		

南投縣第62屆全縣運動會保齡球比賽名單

社男保齡球

個人賽：

(本項共 24 人報名)

林佰峰 (中寮)	林冠暉 (中寮)	胡志昌 (中寮)	林裕章 (中寮)	林玠源 (中寮)	陳錫坤 (中寮)	陳建銘 (名間)
楊明傳 (名間)	謝朝森 (名間)	王英鏗 (名間)	曾朝楨 (名間)	林政輝 (名間)	廖修平 (南投)	洪紀凱 (南投)
簡吉映 (南投)	李進德 (南投)	許志宏 (南投)	許登科 (南投)	劉亦修 (草屯)	陳國彬 (草屯)	石映原 (草屯)
李育彰 (草屯)	李俊淵 (草屯)	陳東旭 (草屯)				

雙人賽：

(本項共 24 人報名)

林佰峰 (中寮)	林冠暉 (中寮)	胡志昌 (中寮)	林裕章 (中寮)	林玠源 (中寮)	陳錫坤 (中寮)	陳建銘 (名間)
楊明傳 (名間)	謝朝森 (名間)	王英鏗 (名間)	曾朝楨 (名間)	林政輝 (名間)	廖修平 (南投)	洪紀凱 (南投)
簡吉映 (南投)	李進德 (南投)	許志宏 (南投)	許登科 (南投)	劉亦修 (草屯)	陳國彬 (草屯)	石映原 (草屯)
李育彰 (草屯)	李俊淵 (草屯)	陳東旭 (草屯)				

三人賽：

(本項共 24 人報名)

林佰峰 (中寮)	林冠暉 (中寮)	胡志昌 (中寮)	林裕章 (中寮)	林玠源 (中寮)	陳錫坤 (中寮)	陳建銘 (名間)
楊明傳 (名間)	謝朝森 (名間)	王英鏗 (名間)	曾朝楨 (名間)	林政輝 (名間)	廖修平 (南投)	洪紀凱 (南投)
簡吉映 (南投)	李進德 (南投)	許志宏 (南投)	許登科 (南投)	劉亦修 (草屯)	陳國彬 (草屯)	石映原 (草屯)
李育彰 (草屯)	李俊淵 (草屯)	陳東旭 (草屯)				

五人賽：

(本項共 24 人報名)

林佰峰 (中寮)	林冠暉 (中寮)	胡志昌 (中寮)	林裕章 (中寮)	林玠源 (中寮)	陳錫坤 (中寮)	陳建銘 (名間)
楊明傳 (名間)	謝朝森 (名間)	王英鏗 (名間)	曾朝楨 (名間)	林政輝 (名間)	廖修平 (南投)	洪紀凱 (南投)
簡吉映 (南投)	李進德 (南投)	許志宏 (南投)	許登科 (南投)	劉亦修 (草屯)	陳國彬 (草屯)	石映原 (草屯)
李育彰 (草屯)	李俊淵 (草屯)	陳東旭 (草屯)				

盟主賽：

(本項共 18 人報名)

林佰峰 (中寮)	林冠暉 (中寮)	胡志昌 (中寮)	林裕章 (中寮)	林玠源 (中寮)	陳錫坤 (中寮)	陳建銘 (名間)
楊明傳 (名間)	謝朝森 (名間)	王英鏗 (名間)	曾朝楨 (名間)	林政輝 (名間)	廖修平 (南投)	洪紀凱 (南投)
簡吉映 (南投)	李進德 (南投)	許志宏 (南投)	許登科 (南投)			

社女保齡球

個人賽：

(本項共 12 人報名)

林怡如 (南投)	許育菱 (南投)	陳蓉貞 (南投)	許雅雯 (南投)	劉熾涵 (南投)	簡美姬 (南投)	許巧蕙 (草屯)
簡慧萱 (草屯)	莊豐禧 (草屯)	李小凡 (草屯)	林叔玲 (草屯)	許均綾 (草屯)		

雙人賽：

(本項共 12 人報名)

林怡如 (南投)	許育菱 (南投)	陳蓉貞 (南投)	許雅雯 (南投)	劉熾涵 (南投)	簡美姬 (南投)	許巧蕙 (草屯)
簡慧萱 (草屯)	莊豐禧 (草屯)	李小凡 (草屯)	林叔玲 (草屯)	許均綾 (草屯)		

三人賽：

(本項共 12 人報名)

林怡如 (南投)	許育菱 (南投)	陳蓉貞 (南投)	許雅雯 (南投)	劉熾涵 (南投)	簡美姬 (南投)	許巧蕙 (草屯)
簡慧萱 (草屯)	莊豐禧 (草屯)	李小凡 (草屯)	林叔玲 (草屯)	許均綾 (草屯)		

五人賽：

(本項共 12 人報名)

林怡如 (南投)	許育菱 (南投)	陳蓉貞 (南投)	許雅雯 (南投)	劉熾涵 (南投)	簡美姬 (南投)	許巧蕙 (草屯)
簡慧萱 (草屯)	莊豐禧 (草屯)	李小凡 (草屯)	林叔玲 (草屯)	許均綾 (草屯)		

盟主賽：

(本項共 6 人報名)

林怡如 (南投)	許育菱 (南投)	陳蓉貞 (南投)	許雅雯 (南投)	劉熾涵 (南投)	簡美姬 (南投)
----------	----------	----------	----------	----------	----------

南投縣第62屆全縣運動會慢速壘球比賽名單

社男慢速壘球

(本項共 10 隊報名)

中寮鄉：	汪經偉 連英傑 劉坤智	謝東翰 曾國倫 湯國振	陳明言 張羽堂	徐明龍 吳宗祐	李雨陸 李承善	潘俊吉 邱玄毅	謝泓諺 賴孟閒	張家齊 張議饒	廖志偉 汪俊宏
仁愛鄉：	鄭志中 洪瑞祥 辜楚豪	徐志銘 潘忠信 辜楚瑞	何弘杰 胡玉龍	王孟耶 潘政國	白克強 林國正	吳文忠 何夢雲	謝國慶 曾丹威	洪明興 高俊立	邱忠清 陳志偉
水里鄉：	彭運中 林鴻偉	陳岱汶 趙育展	甘晉誠 李佳昌	陳明卿 楊書豪	陳文傑 李泳龍	李佳峻 陳嘉慶	葛宇賢	杜守明	陳俊廷
名間鄉：	劉明昌 林建篁 謝洺榕	鄭世宏 陳釗韋	許茗森 陳冠庭	張柏海 董敏安	蘇建龍 游奇勳	蔡憲智 陳彥宏	蕭義憲 簡余城	吳兆廷 陳平魁	白明文 黃柏愷
竹山鎮：	葉鈞豪 王仁佑	葉為國 施景耀	葉鈞銘 茆于哲	葉虔訓 吳政賢	張嘉成 張嘉仁	沈鉅融 石家銘	凌崑瀚 林春輝	張正凱 賴瑞昌	鄭文信
南投市：	許源欽 黃淵敬 王英哲	程昱榮 林世勳 謝明輝	鍾芳霖 林瓏城	曾景平 簡東乾	陳萬全 吳東坤	曾鏘樺 邱新勇	鄒慶沛 賴俊成	賴志成 董致宏	楊信立 王健任
埔里鎮：	吳勝能 巫鷹峻 徐培倫	劉明權 石智證	詹政融 袁專溢	林嘉祥 吳世昌	徐佳瑋 邱景祥	陳冠雄 林韋任	王文傑 楊啟明	林志偉 謝朝楓	周盈全 黃金龍
草屯鎮：	林漢龍 邱一峰 許宏維	楊富傑 黃俊憲 謝志聰	馬銘檣 簡至炫	許銘馨 嚴國晉	黃偉誌 陳俊榮	陳文淙 藍榮椿	李健維 廖瑞峰	廖榮民 汪柏廷	洪俊傑 賴裕泓
魚池鄉：	陳永錚 陳柏佑 李宗哲	王俊斌 葉韋廷 王堂均	王永端 楊佳政	石豐瑞 黃湧盛	陳國輝 張志傑	陳志杰 王俊傑	蘇鴻賓 王偉仲	王冠仁 陳能裕	王昶文 林宗祥
鹿谷鄉：	邱士淵 劉韋杜 李日良	林伯軒 林奕任	黃忠義 陳裕霖	黃忠彥 吳建賢	蔡洋洲 林哲儀	蔡岳成 周復宣	劉士閔 黃智彥	葉彥弘 黃冠智	李旻恒 黃冠傑

南投縣第62屆全縣運動會拔河比賽名單

社男拔河

室內：

(本項共 48 人報名)

張乃元(名間) 吳竺軒(名間) 陳民軒(名間) 吳建華(名間) 李維(名間) 陳建文(名間) 吳志宏(名間)
陳忠義(名間) 余世涵(名間) 陳厚任(信義) 陳儒煌(信義) 謝明憲(信義) 史賢輝(信義) 卡里路、達給平楠(信義)
何建志(信義) 葉思宏(信義) 史紹祈(信義) 王藝宗(信義) 史嘉文(信義) 黃家祥(南投) 馮上育(南投)
蕭秉易(南投) 張薜麟(南投) 彭育晟(南投) 謝孟寬(南投) 許崇慶(南投) 藍世雄(南投) 蔡明諭(南投)
曾繹豪(南投) 陳鵬文(埔里) 游忠源(埔里) 林孟嘉(埔里) 胡嘉誠(埔里) 全孟涵(埔里) 楊建華(埔里)
林仕傑(埔里) 陳智雅(埔里) 邱孟勳(埔里) 黃俊頌(埔里) 林良俊(草屯) 盧心炎(草屯) 陳仲立(草屯)
簡仲豪(草屯) 張嘉育(草屯) 許溢洲(草屯) 李書宗(草屯) 李承翰(草屯) 簡佑峰(草屯)

室外：

(本項共 48 人報名)

張乃元(名間) 吳竺軒(名間) 陳民軒(名間) 吳建華(名間) 李維(名間) 陳建文(名間) 吳志宏(名間)
陳忠義(名間) 余世涵(名間) 陳厚任(信義) 陳儒煌(信義) 謝明憲(信義) 史賢輝(信義) 卡里路、達給平楠(信義)
何建志(信義) 葉思宏(信義) 史紹祈(信義) 王藝宗(信義) 史嘉文(信義) 黃家祥(南投) 馮上育(南投)
蕭秉易(南投) 張薜麟(南投) 彭育晟(南投) 謝孟寬(南投) 許崇慶(南投) 藍世雄(南投) 蔡明諭(南投)
曾繹豪(南投) 賴暉仁(埔里) 游貴森(埔里) 田志鵬(埔里) 何佳峰(埔里) 林俊雄(埔里) 袁順源(埔里)
蔡韋緯(埔里) 蔡家興(埔里) 蔡南德(埔里) 張金豐(埔里) 林良俊(草屯) 盧心炎(草屯) 陳仲立(草屯)
簡仲豪(草屯) 張嘉育(草屯) 許溢洲(草屯) 李書宗(草屯) 李承翰(草屯) 簡佑峰(草屯)

社女拔河

室內：

(本項共 10 人報名)

高巧宜(埔里) 田佳穎(埔里) 胡乃云(埔里) 田嘉蓉(埔里) 卓芝涵(埔里) 林雅君(埔里) 卓世萱(埔里)
谷底亞(埔里) 田嘉欣(埔里) 石涵萱(埔里)

高男拔河

室內：

(本項共 10 人報名)

洪家謙(投高) 邱孟勳(投高) 許恒圳(投高) 陳智雅(投高) 黃家祥(投高) 史紹祈(投高) 何建志(投高)
黃俊頌(投高) 葉思宏(投高) 洪祐祥(投高)

室外：

(本項共 10 人報名)

洪家謙(投高) 邱孟勳(投高) 許恒圳(投高) 陳智雅(投高) 黃家祥(投高) 史紹祈(投高) 何建志(投高)
黃俊頌(投高) 葉思宏(投高) 洪祐祥(投高)

國男拔河

室內：

(本項共 30 人報名)

陳弘哲(名間) 陳致翔(名間) 吳柏勳(名間) 陳孝志(名間) 林威宇(名間) 吳冠毅(名間) 吳沛諭(名間)
賴美岑(名間) 石兆谷(名間) 吳嫻欣(名間) 李浩祥(宏仁) 林士軒(宏仁) 葉昀叡(宏仁) 鍾家豐(宏仁)
杜瑋恩(宏仁) 許庭維(宏仁) 李浩強(宏仁) 古宇辰(宏仁) 徐迦勒(宏仁) 劉國峰(宏仁) 蕭裕潮(南崗)
陳士豐(南崗) 張旭熏(南崗) 莊立揚(南崗) 陳冠惟(南崗) 柯品亦(南崗) 張修哲(南崗) 蔡博亦(南崗)
陳宗佑(南崗) 陳虹議(南崗)

國女拔河

室內：

(本項共 10 人報名)

高淑萍(宏仁) 謝采凌(宏仁) 梁郁珮(宏仁) 董涵(宏仁) 潘柏芳(宏仁) 陳彥含(宏仁) 李品萱(宏仁)
潘柏莉(宏仁) 楊嘉雯(宏仁) 曾心圓(宏仁)

原住民社女拔河

室外8人制拔河：

(本項共 10 人報名)

高巧宜(埔里) 田佳穎(埔里) 胡乃云(埔里) 田嘉蓉(埔里) 卓芝涵(埔里) 林雅君(埔里) 卓世萱(埔里)
谷底亞(埔里) 田嘉欣(埔里) 石涵萱(埔里)

原住民國女拔河

室外8人制拔河：

(本項共 10 人報名)

王煜姍(宏仁) 葉岑(宏仁) 高淑萍(宏仁) 高好萱(宏仁) 黃馨儀(宏仁) 林怡彰(宏仁) 高涵潔(宏仁)
林婷儀(宏仁) 曾心圓(宏仁) 余芷涵(宏仁)

原住民國男拔河

室外8人制拔河：

(本項共 10 人報名)

詹家和(宏仁) 杜瑋恩(宏仁) 游文忠(宏仁) 杜瑋祥(宏仁) 徐迦勒(宏仁) 高辰捷(宏仁) 古宇辰(宏仁)
吳富祥(宏仁) 葉威廷(宏仁) 李浩強(宏仁)

小男甲組拔河

室內：

(本項共 10 人報名)

張群揚(草屯) 許梓釩(草屯) 洪佳盟(草屯) 洪誠禧(草屯) 黃柏誠(草屯) 林晉頡(草屯) 宋柏均(草屯)
洪健愷(草屯) 曾郁升(草屯) 簡瑞興(草屯)

南投縣第62屆全縣運動會木球比賽名單

社男木球							(本項共 3 隊報名)
水里鄉：	林添義	施格慨	曾木杉	吳萬全	陳權閔	陳金山	
竹山鎮：	李全成	紀一文	林茂成	葉中山	翁景昌		
草屯鎮：	陳協鴻	林韋呈	劉俊偉	易時民	賴浩志	高國華	
社女木球							(本項共 2 隊報名)
水里鄉：	黃秀美	涂妙淑	楊英蘭	陳昭喜	曾秋梅	林美惠	
草屯鎮：	易品均	易俞均	黃雅杏	鄭郁蓉	林欣蓓	汪雯雯	
國男木球							(本項共 1 隊報名)
延和國中：	董緯瞻	陳伯倫	廖詠全	劉冠佑	何勁霖	林栢宇	楊易融
長青女子木球							(本項共 1 隊報名)
竹山鎮：	張金珠	邱吳秋雲	張淑華	林美琴	葉彩開		
長青男子木球							(本項共 2 隊報名)
水里鄉：	許新逢	吳秋吉	陳雅展	林慶桐	施四泉	黃國棟	
竹山鎮：	羅子期	邱垂源	陳燕煌	林舜諒	林村祥	陳龍治	

南投縣第62屆全縣運動會太極拳比賽名單

社會太極拳

團體套路：

楊彩微(水里)	邱唯展(水里)	吳彩容(水里)	吳玉貞(水里)	劉淑琴(水里)	劉雪盤(水里)	蔡炳坤(水里)
黃鳳蘭(水里)	藍彩玲(水里)	洪月桂(水里)	施美玲(水里)	張雙竹(水里)	朱月英(水里)	陳淑貞(水里)
吳玲容(水里)	何素美(水里)	施錦森(水里)	鍾李春綢(水里)	羅王妹(水里)	黃桂枝(水里)	蔡惠玉(水里)
紀玲娟(竹山)	關國裕(竹山)	邱明星(竹山)	張素娟(竹山)	甘孟華(竹山)	陳新步(竹山)	紀武龍(竹山)
陳麗媚(竹山)	許瑞斌(竹山)	莊正儀(竹山)	楊素霞(竹山)	林惠美(竹山)	張淑宜(竹山)	曹琦(竹山)
林美月(竹山)	陳淑嬋(竹山)	李崎(竹山)	林阿夏(竹山)	黃啟信(竹山)	黃美慧(竹山)	陳崇賢(南投)
鄭因(南投)	洪國欽(南投)	畢騰翕(南投)	葉雀珠(南投)	林彩絲(南投)	蔡淑梅(南投)	倪彬(南投)
簡琮津(南投)	簡素容(南投)	劉有妹(南投)	李美英(南投)	劉家蓉(埔里)	曹惠召(埔里)	陳素珠(埔里)
張素絨(埔里)	林淑珍(埔里)	童福龍(埔里)	劉清源(埔里)	陳小鳳(埔里)	余淑夏(埔里)	卓秀燕(埔里)
蘇登進(埔里)	顏伶妃(埔里)	郭永裕(埔里)	曾麗紋(埔里)	姚文英(埔里)	李佳臻(埔里)	顏淑鈴(埔里)
方淑珍(埔里)	邱宥恬(魚池)	陳美鈴(魚池)	鄭慧琴(魚池)	卓淑招(魚池)	黃瓊慧(魚池)	謝裕隆(魚池)
林益仙(魚池)	巫春美(魚池)	黃碧菱(魚池)	尤麗華(魚池)	黃順興(魚池)	黃禹翰(魚池)	陳婉如(魚池)
陳榮州(魚池)	王文欽(魚池)	邱正偉(魚池)	王沛珠(魚池)			

(本項共 88 人報名)

個人套路：

邱唯展(水里)	吳玉貞(水里)	姚文英(埔里)	李佳臻(埔里)	吳坤修(埔里)	顏淑鈴(埔里)	方淑珍(埔里)
高一人(埔里)	王重元(埔里)	徐朝堂(埔里)	黃淑如(埔里)	林韋彤(埔里)	連珈鈴(埔里)	葉美雲(埔里)
陳美鈴(魚池)	謝裕隆(魚池)	黃碧菱(魚池)	尤麗華(魚池)	黃順興(魚池)	黃禹翰(魚池)	陳婉如(魚池)
邱正偉(魚池)						

(本項共 22 人報名)

團體器械：

紀玲娟(竹山)	關國裕(竹山)	邱明星(竹山)	張素娟(竹山)	甘孟華(竹山)	陳新步(竹山)	紀武龍(竹山)
陳麗媚(竹山)	許瑞斌(竹山)	莊正儀(竹山)	楊素霞(竹山)	林惠美(竹山)	張淑宜(竹山)	曹琦(竹山)
林美月(竹山)	陳淑嬋(竹山)	李崎(竹山)	林阿夏(竹山)	黃啟信(竹山)	黃美慧(竹山)	洪國欽(南投)
畢騰翕(南投)	葉雀珠(南投)	林彩絲(南投)	蔡淑梅(南投)	倪彬(南投)	簡琮津(南投)	簡素容(南投)
劉有妹(南投)	李美英(南投)	黃慕竹(南投)	卓麟聰(南投)	邱宥恬(魚池)	陳美鈴(魚池)	鄭慧琴(魚池)
卓淑招(魚池)	黃瓊慧(魚池)	謝裕隆(魚池)	林益仙(魚池)	巫春美(魚池)	黃碧菱(魚池)	尤麗華(魚池)
黃順興(魚池)	黃禹翰(魚池)	陳婉如(魚池)	陳榮州(魚池)	王文欽(魚池)	邱正偉(魚池)	王沛珠(魚池)

(本項共 49 人報名)

個人器械：

洪豐富(埔里)	黃麒逢(埔里)	陳宥任(埔里)	陳美鈴(魚池)	黃瓊慧(魚池)	謝裕隆(魚池)	黃碧菱(魚池)
尤麗華(魚池)	黃順興(魚池)	黃禹翰(魚池)	陳婉如(魚池)	邱正偉(魚池)		

(本項共 12 人報名)

高中太極拳

個人套路：

林勝聰(五高)

(本項共 1 人報名)

國中太極拳

團體套路：

許紫嫣(營北)	陳儀芳(營北)	許文豪(營北)	常育瑄(營北)	許傑荃(營北)	謝旻翰(營北)	于哲幃(營北)
吳志誼(營北)	李沅祐(營北)	林均達(營北)	林育煬(營北)	林育緯(營北)	洪承右(營北)	廖偉盛(營北)
劉泓毅(營北)	白紹廷(營北)	白佩芸(營北)	石灝涵(營北)	李玗潔(營北)	李玟穎(營北)	林桂君(營北)
姚宇廷(營北)	唐琦雯(營北)	張涵婷(營北)	陳沂璟(營北)	黃湘穎(營北)	廖子懿(營北)	蔡汶樺(營北)
王心雅(營北)	陳亮安(營北)	黃泊泰(營北)				

(本項共 31 人報名)

個人套路：

許紫嫣(營北)	陳儀芳(營北)	許文豪(營北)	常育瑄(營北)	許傑荃(營北)	謝旻翰(營北)
---------	---------	---------	---------	---------	---------

(本項共 6 人報名)

團體器械：

蕭宥羽(營北)

(本項共 1 人報名)

個人器械：

陳宥任(埔里)	許紫嫣(營北)	陳儀芳(營北)	許文豪(營北)	常育瑄(營北)	許傑荃(營北)	謝旻翰(營北)
---------	---------	---------	---------	---------	---------	---------

(本項共 7 人報名)

國小太極拳

團體套路：

趙幼慈(埔里)	施南妤(埔里)	施宸羽(埔里)	黃昀燿(埔里)	張紫晴(埔里)	謝采玲(埔里)	鄭喬升(埔里)
歐羽捷(埔里)	張家源(埔里)	陳則維(埔里)	張鏡嚴(埔里)	蔡旻翰(埔里)	廖妍珺(魚池)	蘇玟今(魚池)
張芳瑜(魚池)	余翊綾(魚池)	蘇詳修(魚池)	蘇俊瑋(魚池)	蘇聖文(魚池)		

(本項共 19 人報名)

個人套路：

趙幼慈(埔里)	施南妤(埔里)	施宸羽(埔里)	張紫晴(埔里)
---------	---------	---------	---------

(本項共 4 人報名)

南投縣第62屆全縣運動會槌球比賽名單

社男槌球

(本項共 8 隊報名)

中寮鄉：	廖振添	廖冬	廖學章	洪慶興	李松村	林清吉	田進收
水里鄉：	李傳復	王碧山	廖水讓	林溪湖	張永訓	鄧詩茂	
名間鄉：	陳瑞鐘	李聰明	陳銘福	林廣海	陳森		
竹山鎮：	賴清堂	黃聰明	蔡明聰	蔡武男	林宗吉	李振業	
信義鄉：	金泰吉	金雅惠	金雅明	金雅華	幸信義	金江漢	松有明
南投市：	吳明憲	陳成饒	魏為吉	張榮河	蔡長庚	王錫來	
草屯鎮：	林主聰	林東文	李禎祥	李義雄	廖錦雲	林資湖	林慶舜 陳華祥
集集鎮：	朱溪泉	游啟文	陳俊聰	蕭賢智	陳添輝	謝文通	

社女槌球

(本項共 7 隊報名)

中寮鄉：	李素蘭	陳玉雲	吳摘	廖羅盡妹	陳霞	曾香	張文霽
水里鄉：	曾秋梅	楊玉寶	林美惠	楊黃鳳妹	陳鶴	陳美蓮	許尹
名間鄉：	張吳丹	蔡劉月真	李昭桂	簡秀如	陳吳月女		
竹山鎮：	蔡淑華	莊柑	張美連	陳玉霞	賴香	吳阿環	
南投市：	詹明珠	簡陳阿吉	柯張阿月	余唐峰	柯金環	李美嬌	劉鳳英
草屯鎮：	洪靜淑	簡美鳳	張君	林秀淳	蔣何桂美	廖麗美	簡秀鳳 王淑球
集集鎮：	莊貴丹	劉許菊	曾銀花	邱葉蘭英	黃吳照	朱吳巧	林陳麗英 王愛華

南投縣第62屆全縣運動會國術比賽名單

社男國術

北拳： (本項共 4 人報名)

黃森源(南投) 曾靖閔(南投) 張賀騏(南投) 黃尹廷(南投)

短器械： (本項共 4 人報名)

黃森源(南投) 曾靖閔(南投) 張賀騏(南投) 黃尹廷(南投)

社女國術

北拳： (本項共 3 人報名)

陳淮萱(南投) 陳浚萱(南投) 鄭羽芯(南投)

長器械： (本項共 1 人報名)

鄭羽芯(南投)

奇門器械： (本項共 4 人報名)

陳淮萱(南投) 陳浚萱(南投) 鄭羽芯(南投) 陳鈺欣(南投)

內家拳： (本項共 2 人報名)

鄭羽芯(南投) 陳鈺欣(南投)

高男國術

北拳： (本項共 3 人報名)

顧育誠(中興) 陳樵殊(弘明) 陳慶嶽(弘明)

南拳： (本項共 1 人報名)

李昀錐(五高)

長器械： (本項共 4 人報名)

陳樵殊(弘明) 陳慶嶽(弘明) 顏士清(弘明) 陳光中(弘明)

短器械： (本項共 2 人報名)

顧育誠(中興) 馬誌亮(五高)

器械團練： (本項共 8 人報名)

陳柏誠(弘明) 陳樵殊(弘明) 陳慶嶽(弘明) 顏士清(弘明) 蔡中綸(弘明) 曾彥凱(弘明) 劉家佑(弘明)

陳光中(弘明)

奇門器械： (本項共 2 人報名)

顧育誠(中興) 陳慶嶽(弘明)

內家拳： (本項共 3 人報名)

陳柏誠(弘明) 顏士清(弘明) 蔡中綸(弘明)

高女國術

南拳： (本項共 1 人報名)

陳靜怡(投高)

器械團練： (本項共 2 人報名)

楊雅筑(弘明) 唐于婷(弘明)

奇門器械： (本項共 4 人報名)

楊雅筑(弘明) 唐于婷(弘明) 陳宥君(弘明) 陳靜怡(投高)

內家拳： (本項共 3 人報名)

楊雅筑(弘明) 唐于婷(弘明) 陳宥君(弘明)

國男國術

北拳： (本項共 13 人報名)

楊柏均(中興) 曾子文(中興) 簡紹恆(中興) 徐于翔(弘明) 李晉圖(旭光) 陳明輝(均頭) 張桂境(均頭)

黃順平(南投) 林韶承(南崗) 黃鴻哲(營北) 毛劭恩(營北) 張子朋(營北) 梁晉帷(營北)

南拳： (本項共 6 人報名)

楊柏均(中興) 曾子文(中興) 李明致(水里) 王文宏(營北) 黃士倫(營北) 黃懷緯(營北)

長器械： (本項共 8 人報名)

黃冠郁(水里) 吳明哲(弘明) 施順文(南投) 林韶承(南崗) 吳承諭(營北) 黃士倫(營北) 曾紹宸(營北)

黃銘智(營北)

短器械： (本項共 7 人報名)

楊柏均(中興) 李明致(水里) 陳明輝(均頭) 黃鴻哲(營北) 毛劭恩(營北) 張子朋(營北) 梁晉帷(營北)

器械團練： (本項共 10 人報名)

曾子文(中興) 黃冠郁(水里) 徐于翔(弘明) 劉誠輕(弘明) 吳明哲(弘明) 張宸維(弘明) 陳柏宇(弘明)

韓宇棠(弘明) 陳明輝(均頭) 張桂境(均頭)

奇門器械： (本項共 11 人報名)

楊柏均(中興) 曾子文(中興) 簡紹恆(中興) 陳家豪(水里) 徐于翔(弘明) 韓宇棠(弘明) 陳明輝(均頭)

張桂境(均頭) 林韶承(南崗) 王文宏(營北) 黃懷緯(營北)

拳術團練： (本項共 4 人報名)
曾子文(中興) 黃冠郁(水里) 陳明輝(均頭) 張桂境(均頭)

內家拳： (本項共 4 人報名)
徐于翔(弘明) 劉誠輕(弘明) 吳明哲(弘明) 李晉圖(旭光)

國女國術

北拳： (本項共 16 人報名)
李嘉俐(中興) 賴佳滄(中興) 陳冠好(中興) 蕭佳瑜(中興) 林彥彤(水里) 詹乙菁(水里) 林芷萱(水里)
黃思庭(水里) 劉宣汝(弘明) 余孟軒(弘明) 蕭芷昀(名間) 陳依菁(均頭) 謝芸菱(均頭) 張嫚原(均頭)
陳亭好(均頭) 石鈞安(集集)

南拳： (本項共 5 人報名)
蕭佳瑜(中興) 李品嫻(中興) 許好暄(南投) 曾舒閔(營北) 簡千莉(營北)

長器械： (本項共 11 人報名)
李嘉俐(中興) 賴佳滄(中興) 林彥彤(水里) 詹乙菁(水里) 林芷萱(水里) 劉宣汝(弘明) 蕭芷昀(名間)
石鈞安(集集) 李汝芸(營北) 張宜靜(營北) 曾子瑄(營北)

短器械： (本項共 16 人報名)
李嘉俐(中興) 賴佳滄(中興) 陳冠好(中興) 蕭佳瑜(中興) 林彥彤(水里) 劉宣汝(弘明) 蕭芷昀(名間)
陳依菁(均頭) 謝芸菱(均頭) 陳亭好(均頭) 蔡昀庭(草屯) 石鈞安(集集) 莊佳蓁(營北) 長谷美綺郁(營北)
曾舒閔(營北) 張書語(營北)

器械團練： (本項共 16 人報名)
陳冠好(中興) 蕭佳瑜(中興) 簡安琪(中興) 李品嫻(中興) 陳羽晴(水里) 詹乙菁(水里) 林芷萱(水里)
陳昱涵(水里) 黃思庭(水里) 林好謙(弘明) 劉宣汝(弘明) 余孟軒(弘明) 馬郁涵(弘明) 陳依菁(均頭)
謝芸菱(均頭) 張嫚原(均頭)

奇門器械： (本項共 8 人報名)
陳冠好(中興) 簡安琪(中興) 李品嫻(中興) 余孟軒(弘明) 陳依菁(均頭) 謝芸菱(均頭) 張嫚原(均頭)
許好暄(南投)

拳術團練： (本項共 12 人報名)
陳冠好(中興) 蕭佳瑜(中興) 簡安琪(中興) 李品嫻(中興) 陳羽晴(水里) 詹乙菁(水里) 林芷萱(水里)
陳昱涵(水里) 黃思庭(水里) 陳依菁(均頭) 謝芸菱(均頭) 張嫚原(均頭)

內家拳： (本項共 7 人報名)
簡安琪(中興) 李品嫻(中興) 劉宣汝(弘明) 余孟軒(弘明) 黃宜柔(弘明) 許好暄(南投) 蔡昀庭(草屯)

小男國術

北拳： (本項共 21 人報名)
廖柏翔(中寮) 廖丞駿(中寮) 林猶凱(仁愛) 高偉哲(仁愛) 張書瑜(仁愛) 林彥廷(水里) 蕭宗潤(水里)
吳侑穎(水里) 程泓祺(水里) 李承誌(竹山) 石崇柏(竹山) 黃仁品(竹山) 徐宇廷(南投) 楊家燁(南投)
曾詠墩(南投) 廖子翔(南投) 張博鈞(草屯) 陳子翔(草屯) 陳柏佑(草屯) 湯政諺(草屯) 石耀銘(集集)

南拳： (本項共 7 人報名)
徐偉程(水里) 盧品叡(水里) 劉家齊(水里) 黃柏禎(南投) 葉丞理(南投) 陳冠丞(南投) 林柏丞(南投)

長器械： (本項共 6 人報名)
林彥廷(水里) 陳崇郁(水里) 金世竹(水里) 徐偉程(水里) 楊家燁(南投) 石耀銘(集集)

短器械： (本項共 4 人報名)
陳崇郁(水里) 金世竹(水里) 程泓祺(水里) 石耀銘(集集)

器械團練： (本項共 10 人報名)
廖柏翔(中寮) 廖書賢(中寮) 廖丞駿(中寮) 陳崇郁(水里) 金世竹(水里) 李光立(南投) 許芮菱(南投)
徐宇廷(南投) 楊家燁(南投) 曾詠墩(南投)

奇門器械： (本項共 7 人報名)
徐偉程(水里) 吳侑穎(水里) 賴昌廷(水里) 林育誠(水里) 徐宇廷(南投) 楊家燁(南投) 曾詠墩(南投)

拳術團練： (本項共 18 人報名)
廖柏翔(中寮) 廖書賢(中寮) 廖丞駿(中寮) 林彥廷(水里) 蕭宗潤(水里) 李柏誼(水里) 李承誌(竹山)
石崇柏(竹山) 黃仁品(竹山) 李光立(南投) 許芮菱(南投) 徐宇廷(南投) 楊家燁(南投) 曾詠墩(南投)
張博鈞(草屯) 陳子翔(草屯) 陳柏佑(草屯) 湯政諺(草屯)

內家拳： (本項共 7 人報名)
徐宇廷(南投) 楊家燁(南投) 曾詠墩(南投) 張博鈞(草屯) 陳子翔(草屯) 陳柏佑(草屯) 湯政諺(草屯)

小女國術

北拳： (本項共 23 人報名)
劉凱綺(中寮) 張語容(仁愛) 張語真(仁愛) 詹媛媛(仁愛) 詹詠軫(水里) 馬瑞辰(水里) 洪于涵(水里)
陳柔安(水里) 林詠新(竹山) 黃詩琪(竹山) 林詠嫻(竹山) 李光立(南投) 李云妘(南投) 楊彩瑜(南投)
李宣儀(南投) 陳思婷(草屯) 洪暄絮(草屯) 陳思華(草屯) 廖家榆(草屯) 吳宛儒(草屯) 溫佳晴(草屯)
張孳菁(集集) 曾奕惠(集集)

南拳： (本項共 4 人報名)
李光立(南投) 許惠晴(南投) 楊彩瑜(南投) 石瑋岑(南投)

長器械： (本項共 6 人報名)
 陳依伶(水里) 盧昱臻(水里) 陳柔安(水里) 全凱蓉(水里) 李光立(南投) 曾奕惠(集集)

短器械： (本項共 2 人報名)
 全凱蓉(水里) 謝玉涵(水里)

器械團練： (本項共 10 人報名)
 賴羽苗(中寮) 劉凱綺(中寮) 全凱蓉(水里) 謝玉涵(水里) 莊秀穎(南投) 陳怡文(南投) 蕭淑雯(南投)
 曾珮慈(南投) 蔡佩穎(南投) 李宣儀(南投)

奇門器械： (本項共 5 人報名)
 劉淑玲(水里) 李光立(南投) 許芮菱(南投) 莊秀穎(南投) 陳怡文(南投)

拳術團練： (本項共 29 人報名)
 賴羽苗(中寮) 劉凱綺(中寮) 陳依伶(水里) 盧昱臻(水里) 詹詠軫(水里) 馬瑞辰(水里) 洪于涵(水里)
 施品辰(水里) 吳霽軒(水里) 林詠新(竹山) 黃詩琪(竹山) 林詠嫻(竹山) 莊秀穎(南投) 陳怡文(南投)
 蕭淑雯(南投) 曾珮慈(南投) 李云妘(南投) 蔡佩穎(南投) 許惠晴(南投) 楊彩瑜(南投) 李宣儀(南投)
 黃柏禎(南投) 廖子翔(南投) 陳思婷(草屯) 洪暄絜(草屯) 陳思華(草屯) 廖家榆(草屯) 吳宛儒(草屯)
 溫佳晴(草屯)

內家拳： (本項共 11 人報名)
 陳依伶(水里) 莊秀穎(南投) 蕭淑雯(南投) 曾珮慈(南投) 李云妘(南投) 陳思婷(草屯) 洪暄絜(草屯)
 陳思華(草屯) 廖家榆(草屯) 吳宛儒(草屯) 溫佳晴(草屯)

南投縣第62屆全縣運動會巧固球比賽名單

社男巧固球

雙網：

(本項共 4 隊報名)

水里鄉：	李明峰	陳冠宇	馮盛瑜	蔡政道	李國男	黃志考	賴士堯	顏正乙	謝濰其
	張梭驛	江哲維	曾永成						
埔里鎮：	陳冠霖	劉翊安	邱世雄	王明仁	李俊華	聶傳科	羅義平	鍾家豐	李浩強
	李浩祥	張深峻	張丁仁	徐迦勒	許庭維	吳佳玲			
草屯鎮：	洪勝展	謝有誌	林耀家	曾建學	黃偉誌	張力照	王志軒	黃皓塵	林信安
	林信評	黃書彥	劉光晏						
國姓鄉：	黃彥超	齊家星	邱正偉	李承澤	洪家祥	吳仁宏	王俊評	張光毅	吳清溪
	張元勳	劉鴻恩	蔡明憲						

國男巧固球

雙網：

(本項共 1 隊報名)

宏仁國中：	葉昀叡	杜瑋恩	高淑萍	鍾家豐	游文忠	李浩祥	徐迦勒	許庭維	林士軒
	陳彥含	李品萱	李浩強	潘柏莉	余芷涵	丁宗祐			

國女巧固球

雙網：

(本項共 1 隊報名)

宏仁國中：	高淑萍	謝采凌	梁郁珮	高涵潔	董涵	余芷涵	林婷儀	陳彥含	李品萱
	曾心圓	潘柏莉	潘柏芳	林怡玟	王煜嫻	葉岑			

小男巧固球

單網：

(本項共 4 隊報名)

仁愛鄉：	吳志賢	余文德	廖秉君	吳冠傑	黃尹杰	林巧安	余婧如	黃惠珊	
水里鄉：	林智偉	陳子瑋	柯仲德	潘毅璋	陳逸鴻	傅柏凱	王傳義	洪宇泰	
埔里鎮：	陳冠傑	潘柏霖	黃冠文	鄒耀霆	塗亦紘	潘柏誠	潘長安	徐敏盛	許巖俊
草屯鎮：	石聿庭	林峻任	廖苡辰	李育杰	蔡奉勝	吳佩芹	鐘青芸		

雙網：

(本項共 4 隊報名)

仁愛鄉：	吳家鴻	余政顯	余智浩	吳大偉	余懷恩	謝瑋杰	廖乙安	楊啟恩	吳浩鑫
水里鄉：	王振宇	徐彥霖	謝全翔	徐豪均	邱智煒	賴怡茹	楊佩蓉	徐詩庭	黃怡萱
	徐婕茹	邱昱人	古曜銘						
南投市：	許俊舜	林翰呈	柯竣元	許員誌	林敬祐	施丰祥	劉育峰	劉蕙如	許士棠
	胡凱鈞	陳建華	林懷昇						
草屯鎮：	李葳祥	李健茂	簡聖佑	賴昱呈	蔡旻哲	戴文殷	李睿綸	李苙駿	田勝傑
	凌樟閔	陳丞榆	李文均						

小女巧固球

單網：

(本項共 2 隊報名)

水里鄉：	張婕柔	黃瑜瑄	廖翊淳	張芷凡	陳姿岑	周鈺璇	湯懿庭	余念潔	房惠貞
埔里鎮：	黃慈茹	許靜茹	胡秀君	徐敏淇	林柔均	王淑蓁	潘曉慧	楊欣樺	張筱可

雙網：

(本項共 4 隊報名)

仁愛鄉：	吳昕婕	林巧柔	楊佳芊	吳佩怡	余皓然	余佩璇	黃姿芸	廖巧柔	
水里鄉：	鄭羽晴	王婕倫	李冠佩	羅渝蓁	許晏禎	吳佩穎	廖珮汝	田予恩	
信義鄉：	方玟萱	何芷葳	何苓葳	何書妍	甘聖妮	何心怡	甘聖薇	何玉樺	吉昱萱
草屯鎮：	簡郁璇	黃亭翊	楊雅鈞	李佩蓁	莊席瑄	洪鈺青	簡妘芯	林芸慈	陳亭言
	陳祈廷	李昕蓓							

南投縣第62屆全縣運動會空手道比賽名單

高女空手道

個人型： (本項共 9 人報名)
谷筱霜 (旭高) 蔡庭萱 (旭高) 谷妤雙 (旭高) 石月忻 (旭高) 許瑋寧 (旭高) 辜鶯惠 (旭高) 葉田麗 (旭高)
黃碧美 (旭高) 黃瑞羚 (旭高)

個人對打： (本項共 9 人報名)
谷筱霜 (旭高) 蔡庭萱 (旭高) 谷妤雙 (旭高) 石月忻 (旭高) 許瑋寧 (旭高) 辜鶯惠 (旭高) 葉田麗 (旭高)
黃碧美 (旭高) 黃瑞羚 (旭高)

小男甲組空手道

個人型： (本項共 5 人報名)
黃少恩 (仁愛) 林奕丞 (草屯) 林聖儒 (草屯) 歐柏陞 (草屯) 翁煒荃 (草屯)

個人對打： (本項共 5 人報名)
黃少恩 (仁愛) 林奕丞 (草屯) 林聖儒 (草屯) 歐柏陞 (草屯) 翁煒荃 (草屯)

高男甲組空手道

個人型： (本項共 12 人報名)
黃宸緯 (旭高) 劉嘉哲 (旭高) 陳智凱 (旭高) 陳濬培 (旭高) 蔡舜宇 (旭高) 何名廣 (旭高) 余瑞誠 (旭高)
洪柏均 (旭高) 高旭 (旭高) 黃俊賢 (旭高) 葉志良 (旭高) 劉彥佑 (旭高)

個人對打： (本項共 12 人報名)
黃宸緯 (旭高) 劉嘉哲 (旭高) 陳智凱 (旭高) 陳濬培 (旭高) 蔡舜宇 (旭高) 何名廣 (旭高) 余瑞誠 (旭高)
洪柏均 (旭高) 高旭 (旭高) 黃俊賢 (旭高) 葉志良 (旭高) 劉彥佑 (旭高)

國女乙組空手道

個人型： (本項共 4 人報名)
黃柏芝 (旭光) 辜雪芃 (旭光) 黃郁婷 (旭光) 松依璇 (旭光)

個人對打： (本項共 4 人報名)
黃柏芝 (旭光) 辜雪芃 (旭光) 黃郁婷 (旭光) 松依璇 (旭光)

國女甲組空手道

個人型： (本項共 5 人報名)
洪鳳品 (旭光) 周婕妤 (旭光) 陳蜜亞 (旭光) 陳喜子 (旭光) 張婷 (旭光)

個人對打： (本項共 5 人報名)
洪鳳品 (旭光) 周婕妤 (旭光) 陳蜜亞 (旭光) 陳喜子 (旭光) 張婷 (旭光)

國男乙組空手道

個人型： (本項共 6 人報名)
黃彼得 (旭光) 陳志翔 (旭光) 何弘翔 (旭光) 韓燦賢 (旭光) 林少齊 (旭光) 周杰倫 (旭光)

個人對打： (本項共 6 人報名)
黃彼得 (旭光) 陳志翔 (旭光) 何弘翔 (旭光) 韓燦賢 (旭光) 林少齊 (旭光) 周杰倫 (旭光)

國男甲組空手道

個人型： (本項共 5 人報名)
石政中 (旭光) 高偉志 (旭光) 梁煒賢 (旭光) 周子堯 (旭光) 吳興明 (旭光)

個人對打： (本項共 5 人報名)
石政中 (旭光) 高偉志 (旭光) 梁煒賢 (旭光) 周子堯 (旭光) 吳興明 (旭光)

南投縣第62屆全縣運動會女子壘球比賽名單

小女女子壘球

(本項共 2 隊報名)

仁愛鄉：

石愛琪

洪芷暄

石怡萱

陳慧欣

黃俞安

安亞梵

伍惠琳

黃德慧

黃玟萱

埔里鎮：

黃以晴

石宇晴

黃愛倫

黃子琴

高淑慧

黃敏瑄

王欽榕

卓菀千

陳好軒

陳俞綦

黃以馨

鄧茗樺

陳冠樺

劉宛螢

王庭瑜

翁亮玓

林子柔

古文綺

黃敏鳳

蔡于柔

劉耘希

南投縣第62屆全縣運動會地面高爾夫比賽名單

社男地面高爾夫

個人：

(本項共 37 人報名)

吳耀祺 (中寮)	李建智 (中寮)	吳棟樑 (中寮)	張詩敬 (中寮)	張慶向 (中寮)	施四泉 (水里)	許新逢 (水里)
施格慨 (水里)	林添義 (水里)	林慶桐 (水里)	陳雅展 (水里)	羅子龍 (竹山)	黃宏得 (竹山)	林文燦 (竹山)
林學書 (竹山)	高榮發 (竹山)	林清得 (竹山)	謝天隨 (竹山)	陳肇欽 (竹山)	黃秋瑯 (南投)	林唯一 (南投)
魏為吉 (南投)	鄒來重 (南投)	曾作欽 (南投)	張大勳 (南投)	唐錦庸 (南投)	洪育綸 (草屯)	洪深順 (草屯)
洪新高 (草屯)	廖錦雲 (草屯)	李木山 (草屯)	陳榮輝 (草屯)	石敬萬 (魚池)	王良 (魚池)	蘇天送 (魚池)
王盛本 (魚池)	葉振昌 (魚池)					

團體：

(本項共 6 隊報名)

中寮鄉：	吳耀祺	李建智	吳棟樑	張詩敬	張慶向		
水里鄉：	施四泉	許新逢	施格慨	林添義	林慶桐	陳雅展	
竹山鎮：	羅子龍	黃宏得	林文燦	林學書	高榮發	林清得	
南投市：	黃秋瑯	林唯一	魏為吉	鄒來重	曾作欽	張大勳	唐錦庸
草屯鎮：	洪育綸	洪深順	洪新高	廖錦雲	李木山	陳榮輝	
魚池鄉：	石敬萬	王良	蘇天送	王盛本	葉振昌		

社女地面高爾夫

個人：

(本項共 38 人報名)

張素 (中寮)	洪李新香 (中寮)	吳勝祝 (中寮)	詹秋蘭 (中寮)	簡秋香 (中寮)	林麗津 (中寮)	吳秀愛 (中寮)
陳程紅珠 (水里)	簡女敏 (水里)	楊英蘭 (水里)	涂妙淑 (水里)	黃秀美 (水里)	曾秋梅 (水里)	邱張姜 (竹山)
王素月 (竹山)	羅珠容 (竹山)	陳秋香 (竹山)	劉貴美 (竹山)	林碧霞 (竹山)	蔡秀錦 (竹山)	張素秋 (竹山)
簡澄惠 (南投)	徐鳳美 (南投)	唐麗雪 (南投)	陳淑真 (南投)	紀雪霞 (南投)	林美智 (南投)	邱月華 (南投)
黃阿滿 (魚池)	李梅仔 (魚池)	洪碧歸 (魚池)	蔡金滿 (魚池)	黃萍珠 (魚池)	謝祝 (魚池)	劉素蘭 (魚池)
張雪 (魚池)	陳莊秀 (魚池)	施雪峰 (魚池)				

團體：

(本項共 5 隊報名)

中寮鄉：	張素	洪李新香	吳勝祝	詹秋蘭	簡秋香	林麗津
水里鄉：	陳程紅珠	簡女敏	楊英蘭	涂妙淑	黃秀美	曾秋梅
竹山鎮：	邱張姜	王素月	羅珠容	陳秋香	劉貴美	林碧霞
南投市：	簡澄惠	徐鳳美	唐麗雪	陳淑真	紀雪霞	林美智
魚池鄉：	黃阿滿	李梅仔	洪碧歸	蔡金滿	黃萍珠	施雪峰

南投縣第62屆全縣運動會沙灘排球比賽名單

社男沙灘排球

- A隊： (本項共 10 人報名)
謝泓諺(中寮) 田聖哲(中寮) 李長(仁愛) 馬瑞林(仁愛) 陳俊峰(竹山) 陳迺宣(竹山) 廖志峰(南投)
曾健龍(南投) 李岳霖(草屯) 胡志明(草屯)
- B隊： (本項共 4 人報名)
黃玉任(南投) 莊舒顯(南投) 唐嘉偉(草屯) 徐子森(草屯)
- C隊： (本項共 4 人報名)
沈銘偉(南投) 張煜承(南投) 唐嘉欣(草屯) 林家豪(草屯)

社女沙灘排球

- A隊： (本項共 6 人報名)
侯采宜(竹山) 高碧優(竹山) 林郁欣(南投) 李淑雲(南投) 黃丹琦(草屯) 葉柔吟(草屯)
- B隊： (本項共 6 人報名)
余宜樺(竹山) 吳俞蓉(竹山) 林靖倫(南投) 劉冠吟(南投) 簡欣第(草屯) 簡安第(草屯)
- C隊： (本項共 2 人報名)
張庭瑜(草屯) 李昕育(草屯)

國男沙灘排球

- A隊： (本項共 8 人報名)
劉至庭(中寮) 蕭誌緯(中寮) 松耀輝(信義) 全勝賢(信義) 謝文龍(南崗) 陳耿賢(南崗) 李博丞(草屯)
藍立仔(草屯)
- B隊： (本項共 8 人報名)
廖學倡(中寮) 李駿毅(中寮) 金瑞宏(信義) 金詩凱(信義) 鄒民傑(南崗) 吳澤鑫(南崗) 王士瑋(草屯)
簡廷翰(草屯)
- C隊： (本項共 8 人報名)
賴政廷(中寮) 張育誠(中寮) 劉潮承(信義) 金瑞恩(信義) 陳勁傑(南崗) 蕭皇嘉(南崗) 洪宇呈(草屯)
林忠孝(草屯)

國女沙灘排球

- A隊： (本項共 6 人報名)
謝慧潔(中寮) 廖文琳(中寮) 張庭瑜(中興) 李芷誼(中興) 蔡佩妤(草屯) 陳孟暄(草屯)
- B隊： (本項共 4 人報名)
幸思汎(中興) 黃晴翊(中興) 陳韋如(草屯) 林敬樺(草屯)

南投縣第62屆全縣運動會原住民傳統舞蹈比賽名單

國中男女混合組原住民傳統舞蹈

同富國中：

伍巧恩	史緹晞	吳謹育	史蓉瑄	田馨	王韻	呂昱辰	方庭	方以琳
馬妤婕	王慧潔	金以斯玫	松慈煊	全翊昀	石伯華	史文堯	史寶兒	司佩婷
徐悅慈	馬于琄	幸瑋喆	方浩中	伍迦得	司雅萱	呂昱婕	王葳	王妃
王彥歡	松紫儀	伍瀚	伍聖恩	史文霖	史迪夫	全彥祖	方彥	伍宇城
史佳萱	陽敏柔	金智鈴	金庭妮	甘佳恩	王萱	柳怡芳	全孟愷	

(本項共 1 隊報名)

南投縣第62屆全縣運動會射箭比賽名單

高男射箭

個人： (本項共 16 人報名)
 劉家瑋 (旭高) 連國雄 (旭高) 陳楷文 (旭高) 簡渝祐 (旭高) 洪浚獻 (旭高) 梁守鈞 (旭高) 陳一鳴 (旭高)
 曾冠誠 (旭高) 陳界綸 (埔工) 郭佳龍 (埔工) 徐任蔚 (埔工) 陳威志 (埔工) 林威瑜 (埔工) 黃晉盈 (埔工)
 林冠霖 (埔工) 潘旭昇 (埔工)

團體A： (本項共 8 人報名)
 劉家瑋 (旭高) 連國雄 (旭高) 陳楷文 (旭高) 簡渝祐 (旭高) 陳界綸 (埔工) 郭佳龍 (埔工) 徐任蔚 (埔工)
 陳威志 (埔工)

團體B： (本項共 4 人報名)
 林威瑜 (埔工) 黃晉盈 (埔工) 林冠霖 (埔工) 潘旭昇 (埔工)

高女射箭

個人： (本項共 4 人報名)
 陳俞靜 (旭高) 全紫瑩 (旭高) 謝貴羽 (旭高) 黃詩涵 (埔工)

團體A： (本項共 3 人報名)
 陳俞靜 (旭高) 全紫瑩 (旭高) 謝貴羽 (旭高)

國男射箭

個人： (本項共 19 人報名)
 藍昱丞 (大成) 石子逸 (大成) 洪家申 (大成) 潘昱安 (大成) 李旻學 (大成) 楊龍傑 (大成) 潘諭璋 (大成)
 劉翰元 (大成) 蘇柏崇 (旭光) 李育昇 (旭光) 李泰宏 (旭光) 李育昌 (旭光) 廖冲諺 (埔里) 黃啟邦 (埔里)
 曾佳順 (埔里) 黃立豪 (埔里) 陳師鈞 (埔里) 谷權威 (埔里) 黃憲威 (埔里)

團體A： (本項共 15 人報名)
 藍昱丞 (大成) 石子逸 (大成) 洪家申 (大成) 潘諭璋 (大成) 蘇柏崇 (旭光) 李育昇 (旭光) 李泰宏 (旭光)
 李育昌 (旭光) 廖冲諺 (埔里) 黃啟邦 (埔里) 曾佳順 (埔里) 黃立豪 (埔里) 常毅誠 (鹿谷) 林辰鴻 (鹿谷)
 黃誌緯 (鹿谷)

團體B： (本項共 7 人報名)
 潘昱安 (大成) 李旻學 (大成) 楊龍傑 (大成) 劉翰元 (大成) 陳師鈞 (埔里) 谷權威 (埔里) 黃憲威 (埔里)

國女射箭

個人： (本項共 9 人報名)
 溫佳瑜 (旭光) 黃冠慈 (旭光) 李宛珊 (旭光) 蘇育嬋 (埔里) 張子妍 (埔里) 蕭佳妤 (埔里) 謝汶芯 (埔里)
 康瑜軒 (鹿谷) 陳虹亦 (鹿谷)

團體A： (本項共 7 人報名)
 溫佳瑜 (旭光) 黃冠慈 (旭光) 李宛珊 (旭光) 蘇育嬋 (埔里) 張子妍 (埔里) 蕭佳妤 (埔里) 謝汶芯 (埔里)

小男射箭

個人： (本項共 15 人報名)
 王柏恩 (仁愛) 王禹翰 (仁愛) 羅恩 (仁愛) 何政諺 (仁愛) 幸立約 (信義) 全振瑋 (信義) 伊比 (信義)
 幸浩祥 (信義) 谷夏杰 (信義) 吳維哲 (埔里) 李凱鈞 (埔里) 鄭騫 (埔里) 林昷洋 (埔里) 劉家杰 (埔里)
 林廷諭 (埔里)

團體： (本項共 3 隊報名)
 仁愛鄉： 王柏恩 王禹翰 羅恩 何政諺
 信義鄉： 幸立約 全振瑋 伊比 幸浩祥 谷夏杰
 埔里鎮： 吳維哲 李凱鈞 鄭騫 林昷洋 劉家杰 林廷諭

小女射箭

個人： (本項共 12 人報名)
 黃妤婕 (仁愛) 劉立婷 (仁愛) 陳靈芝 (仁愛) 陳靈恩 (仁愛) 幸思汝 (信義) 谷夏慈 (信義) 谷薰 (信義)
 幸天愛 (信義) 田馨 (信義) 黃明儀 (埔里) 紀蕙妮 (埔里) 施詠婕 (埔里)

團體： (本項共 3 隊報名)
 仁愛鄉： 黃妤婕 劉立婷 陳靈芝 陳靈恩
 信義鄉： 幸思汝 谷夏慈 谷薰 幸天愛 田馨
 埔里鎮： 黃明儀 紀蕙妮 施詠婕

原住民高女射箭

傳統射箭： (本項共 1 人報名)
 全紫瑩 (旭高)

原住民高男射箭

傳統射箭： (本項共 1 人報名)
 麥凱翔 (旭高)

原住民國女射箭

個人：

張子妍(埔里) 蕭佳妤(埔里) 蘇育嬋(埔里) 謝汶芯(埔里)

(本項共 4 人報名)

傳統射箭：

張子妍(埔里) 蕭佳妤(埔里) 蘇育嬋(埔里) 謝汶芯(埔里)

(本項共 4 人報名)

原住民國男射箭

個人：

石子逸(大成) 楊龍傑(大成) 黃憲威(埔里) 陳師鈞(埔里) 廖沖諺(埔里) 曾佳順(埔里) 谷權威(埔里)

(本項共 7 人報名)

傳統射箭：

黃憲威(埔里) 陳師鈞(埔里) 廖沖諺(埔里) 曾佳順(埔里) 谷權威(埔里)

(本項共 5 人報名)

南投縣第62屆全縣運動會圍棋比賽名單

社會圍棋

- 初段組： (本項共 12 人報名)
 田育璋 (名間) 范鼎新 (竹山) 劉叡廷 (竹山) 柯景軒 (南投) 張晉嘉 (南投) 許文科 (南投) 施順文 (南投)
 黃子軒 (南投) 王秀 (南投) 簡妘苾 (草屯) 簡文榮 (草屯) 詹東盛 (草屯)
- 二段組： (本項共 15 人報名)
 陳冠儒 (竹山) 黃泊泰 (南投) 王以琳 (南投) 王以軒 (南投) 鄭仲芸 (南投) 洪子詠 (南投) 吳政倫 (南投)
 許又仁 (南投) 施秉榕 (南投) 林鑫磊 (埔里) 曾基富 (草屯) 游采錚 (草屯) 李易辰 (草屯) 李易修 (草屯)
 洪慧真 (草屯)
- 三段組： (本項共 10 人報名)
 蔡彤筠 (名間) 曾俊霖 (竹山) 劉翰徽 (竹山) 謝文瀚 (南投) 黃士庭 (南投) 王家昀 (南投) 李育安 (南投)
 吳閔宇 (南投) 許峻豪 (南投) 游育銓 (草屯)
- 四段組： (本項共 16 人報名)
 王健宇 (名間) 鄭睿宇 (竹山) 王柏庭 (竹山) 董嘉祐 (竹山) 劉岱錡 (竹山) 林嘉俊 (南投) 林文傑 (南投)
 吳乾佑 (南投) 吳佳蓉 (南投) 吳政彥 (南投) 陳聿脩 (南投) 黃珣綦 (南投) 姚承宏 (草屯) 吳建甫 (草屯)
 洪睿廷 (草屯) 林志陽 (草屯)
- 五段組： (本項共 13 人報名)
 鄭宸祐 (名間) 李翔振 (名間) 陳芷琳 (竹山) 李淵凱 (竹山) 余秉誼 (南投) 柯景倫 (南投) 林承駿 (南投)
 黃茂竣 (南投) 林冠廷 (草屯) 洪一正 (草屯) 林子瑜 (草屯) 洪緯桓 (草屯) 曾俊龍 (國姓)
- 級位甲組： (本項共 20 人報名)
 曾世緯 (名間) 曾詠墩 (名間) 陳怡璇 (竹山) 劉翰鴻 (竹山) 林昶隆 (竹山) 劉虹君 (竹山) 林言安 (南投)
 湯婉翎 (南投) 林佳仕 (南投) 李晉宇 (南投) 陳維凡 (南投) 吳愷勳 (南投) 莊子崴 (南投) 黃順平 (南投)
 廖富穎 (南投) 洪國晉 (南投) 簡瑞春 (草屯) 洪子晴 (草屯) 林品昕 (草屯) 洪苡哲 (草屯)
- 六. 七段組： (本項共 13 人報名)
 林耶凡 (水里) 江峻豪 (名間) 廖得萇 (名間) 陳嵩峻 (竹山) 陳鈺芳 (竹山) 張子良 (竹山) 羅淵融 (竹山)
 林嘉哲 (南投) 張廷丞 (南投) 余秉誠 (南投) 楊金甌 (南投) 吳彥廷 (南投) 蔡叡旻 (草屯)

南投縣第62屆全縣運動會撞球比賽名單

公開撞球

(本項共 4 隊報名)

南投市：	簡明祥	岳東穎	何坤達	溫宗達	鐘亮源	陳瑞斌	謝培笙	廖成斌	
埔里鎮：	葉宜芳	白政隆	鄭哲恩	唐蔚民	黃今宜	洪瑞苑	張裕隆	劉以廉	洪健峰
	唐佐飛	王啟仲	郭義福	蘇文凱	徐字法	何明憲	陳奕伸	陳培凱	邱奕權
	劉俊廷	吳聲宏	林志螢						
草屯鎮：	吳自強	李宗霖	賴俊男	曾猷傑	張振耀	王僑震	楊文海	林鈺智	張志立
	蔡明樺	洪紹凱	黃冠翔	樊致浩	黃瑞賢	林凱威	林恆信		
國姓鄉：	賴証庸	吳佃柯	李春林	盧志華	盧志明	王榮舟	莊德添	陳俊光	陳信吉

南投縣第62屆全縣運動會公務人員報名單位一覽表

各組100M. 60M

中寮鄉公所 消防局 警察局	仁愛鄉公所 草屯鎮公所	地政隊 祥和隊	竹山鎮公所 富強隊	信義鄉公所 稅務局	南投市公所 團結隊	埔里鎮公所 衛生局
---------------------	----------------	------------	--------------	--------------	--------------	--------------

800公尺特別接力

中寮鄉公所 警察局	仁愛鄉公所	水里鄉公所	信義鄉公所	南投市公所	草屯鎮公所	衛生局
--------------	-------	-------	-------	-------	-------	-----

趣味競賽_螞蟻雄兵

中寮鄉公所 信義鄉公所 魚池鄉公所 環保局	仁愛鄉公所 南投市公所 鹿谷鄉公所 議會	水里鄉公所 埔里鎮公所 富強隊 警察局	民政隊 消防局 稅務局	名間鄉公所 草屯鎮公所 集集鎮公所	地政隊 國姓鄉公所 團結隊	竹山鎮公所 祥和隊 衛生局
--------------------------------	-------------------------------	------------------------------	-------------------	-------------------------	---------------------	---------------------

趣味競賽_源源不絕

中寮鄉公所 信義鄉公所 魚池鄉公所 環保局	仁愛鄉公所 南投市公所 鹿谷鄉公所 議會	水里鄉公所 埔里鎮公所 富強隊 警察局	民政隊 消防局 稅務局	名間鄉公所 草屯鎮公所 集集鎮公所	地政隊 國姓鄉公所 團結隊	竹山鎮公所 祥和隊 衛生局
--------------------------------	-------------------------------	------------------------------	-------------------	-------------------------	---------------------	---------------------

趣味競賽_同心協力

中寮鄉公所 信義鄉公所 富強隊	仁愛鄉公所 南投市公所 稅務局	水里鄉公所 埔里鎮公所 集集鎮公所	民政隊 消防局 團結隊	名間鄉公所 草屯鎮公所 衛生局	地政隊 祥和隊 環保局	竹山鎮公所 鹿谷鄉公所
-----------------------	-----------------------	-------------------------	-------------------	-----------------------	-------------------	----------------

趣味競賽_疊杯競速

中寮鄉公所 信義鄉公所 富強隊	仁愛鄉公所 南投市公所 稅務局	水里鄉公所 消防局 集集鎮公所	民政隊 草屯鎮公所 團結隊	名間鄉公所 國姓鄉公所 衛生局	地政隊 祥和隊 環保局	竹山鎮公所 鹿谷鄉公所 警察局
-----------------------	-----------------------	-----------------------	---------------------	-----------------------	-------------------	-----------------------

八人制室內拔河

水里鄉公所	信義鄉公所	南投市公所	草屯鎮公所	富強隊	衛生局	警察局
-------	-------	-------	-------	-----	-----	-----

男女躲避球競賽

仁愛鄉公所 稅務局	水里鄉公所 團結隊	地政隊 警察局	信義鄉公所	南投市公所	埔里鎮公所	富強隊
--------------	--------------	------------	-------	-------	-------	-----

桌球團體賽

中寮鄉公所 魚池鄉公所	仁愛鄉公所 稅務局	水里鄉公所 集集鎮公所	信義鄉公所 衛生局	南投市公所 環保局	草屯鎮公所 議會	祥和隊 警察局
----------------	--------------	----------------	--------------	--------------	-------------	------------

網球團體賽

竹山鎮公所	祥和隊	衛生局	警察局
-------	-----	-----	-----

軟式網球團體賽

草屯鎮公所	魚池鄉公所	團結隊	議會	警察局
-------	-------	-----	----	-----

羽球團體賽

中寮鄉公所 富強隊	地政隊 稅務局	竹山鎮公所 團結隊	埔里鎮公所 警察局	草屯鎮公所	祥和隊	鹿谷鄉公所
--------------	------------	--------------	--------------	-------	-----	-------

排球團體賽

中寮鄉公所	竹山鎮公所	信義鄉公所	消防局	團結隊	衛生局	警察局
-------	-------	-------	-----	-----	-----	-----

游泳

民政隊 團結隊	竹山鎮公所 衛生局	信義鄉公所 議會	消防局 警察局	草屯鎮公所	魚池鄉公所	富強隊
------------	--------------	-------------	------------	-------	-------	-----

沙灘排球

竹山鎮公所	信義鄉公所	警察局
-------	-------	-----

南投縣第62屆全縣運動會教職員工報名單位一覽表

各組100M 60M

仁愛鄉教育會 水里鄉教育會 南投市教育會 草屯鎮教育會 國姓鄉教育會

男女推鉛球團體賽

南投縣中寮鄉教育會 草屯鎮教育會

400公尺特別接力

桌球團體賽

南投市教育會

羽球團體賽

竹山鎮教育會 南投市教育會 埔里鎮教育會 國姓鄉教育會 魚池鄉教育會

網球團體賽

水里鄉教育會 竹山鎮教育會 埔里鎮教育會 魚池鄉教育會

軟式網球團體賽

埔里鎮教育會 魚池鄉教育會

游泳

仁愛鄉教育會 南投市教育會

趣味競賽_螞蟻雄兵

中寮鄉教育會 水里鄉教育會 草屯鎮教育會 鹿谷鄉教育會

趣味競賽_源源不絕

中寮鄉教育會 水里鄉教育會 草屯鎮教育會 鹿谷鄉教育會

趣味競賽_同心協力

中寮鄉教育會 水里鄉教育會 草屯鎮教育會 鹿谷鄉教育會

趣味競賽_壘杯競速

中寮鄉教育會 水里鄉教育會 草屯鎮教育會 鹿谷鄉教育會

太極拳

魚池鄉教育會

排球團體賽

南投市教育會 埔里鎮教育會

沙灘排球賽

八人制室內拔河

南投縣第62屆全縣運動會公務人員職員名單

南投市公所

總領隊：許淑華 總指導：曾茂榕 總管理：李美凌 總幹事：張秀枝
副總領隊：林憲聰 副總指導：鄒炳展 副總管理：胡珍綺 副總幹事：廖學銳

中寮鄉公所

總領隊：張永輝 總指導：游如村 總管理：劉月鳳 總幹事：
副總領隊：王景樂 副總指導：詹三宜 副總管理：賴子筠 副總幹事：

名間鄉公所

總領隊：陳聰鑑 總指導：謝百傑 總管理：陳吉松 總幹事：蕭鳳秋
副總領隊：陳證原 副總指導：陳國寶 副總管理：陳儒吟 副總幹事：江欣怡

集集鎮公所

總領隊：嚴鴻邦 總指導：江綉珠 總管理：陳坤池 總幹事：黃中亮
副總領隊：洪玉明 副總指導：張肇宗 副總管理：李淑如 副總幹事：莊桂惠

水里鄉公所

總領隊：江龍漢 總指導：陳中明 總管理：李易澂 總幹事：簡振森
副總領隊：林志郎 副總指導：湯鳳娥 副總管理：梁宗隆 副總幹事：施永乾

信義鄉公所

總領隊：史強 總指導：莊進忠 總管理：史新光 總幹事：何明德
副總領隊：邱瑞榮 副總指導：金馬嵐 副總管理：陳鴻鎮 副總幹事：黃朝琴

竹山鎮公所

總領隊：朱寶珍 總指導：林志堅 總管理：張寬和 總幹事：黃美麗
副總領隊：曾雅倫 副總指導：林明輝 副總管理：王德茂 副總幹事：劉素芬

鹿谷鄉公所

總領隊：黃東灝 總指導：謝思明 總管理：許巽傑 總幹事：魏嘉蕙
副總領隊： 副總指導： 副總管理： 副總幹事：

草屯鎮公所

總領隊：洪國浩 總指導：林慶盛 總管理：洪兆宏 總幹事：朱鴻森
副總領隊：劉秋露 副總指導：黃文君 副總管理：李雪珍 副總幹事：林秀貞

國姓鄉公所

總領隊：林福□ 總指導：張漢忠 總管理：洪祺雯 總幹事：詹弘立
副總領隊：李孟秋 副總指導：廖文成 副總管理：丘埔生 副總幹事：郭俊龍

埔里鎮公所

總領隊：周義雄 總指導：吳元明 總管理：徐儷家 總幹事：盧建宏
副總領隊：潘順能 副總指導：林英志 副總管理：謝旭聖 副總幹事：楊美玲

仁愛鄉公所

總領隊：張子孝 總指導：林光坦 總管理： 總幹事：席倩梅
副總領隊： 副總指導： 副總管理： 副總幹事：

魚池鄉公所

總領隊：陳錦倫 總指導：劉政道 總管理：洪志明 總幹事：潘正敏
副總領隊：謝秋鸞 副總指導：楊國佑 副總管理：陳俊宏 副總幹事：尤美玲

議會

總領隊：何勝豐 總指導：陳國忠 總管理：陳文明 總幹事：林農傑
副總領隊：潘一全 副總指導：陳錫梧 副總管理：周天明 副總幹事：賴政忠

團結隊

總領隊：陳瑞慶 總指導：林美珠 總管理：曾仁隆 總幹事：陳錫慶
副總領隊：簡育民 副總指導：李坤煌 副總管理：唐佳永 副總幹事：

富強隊

總領隊：林敏珠 總指導：許玉鈴 總管理：黃寶園 總幹事：林榮森
副總領隊：游守中 副總指導：洪麗芬 副總管理：楊耐珠 副總幹事：李玉蘭

祥和隊

總領隊：蔡昭明 總指導：張正一 總管理：蘇瑞祥 總幹事：王源鍾
副總領隊：林琦瑜 副總指導：林秀梅 副總管理：王淑玲 副總幹事：梁坤輝

地政隊

總領隊：陳錦白 總指導：李詠渠 總管理：梁崇智 總幹事：顧明河
副總領隊：李永輝 副總指導：張惠瓊 副總管理：羅春娥 副總幹事：吳世楨

民政隊

總領隊：吳燕玲 總指導：林志忠 總管理：陳昇輝 總幹事：莊豐德
副總領隊： 副總指導： 副總管理： 副總幹事：

警察局

總領隊：呂春長 總指導：張則誠 總管理：林漢堂 總幹事：余忠哲
副總領隊：王森瑋 副總指導：楊輝寶 副總管理：林志明 副總幹事：秦韶霞

衛生局

總領隊：黃昭郎 總指導：李麗美 總管理： 總幹事：張文煌
副總領隊：吳美玲 副總指導： 副總管理：林昆熹 副總幹事：吳祐任

稅務局

總領隊：林川學 總指導：吳毓紘 總管理：謝正雄 總幹事：陳榮好
副總領隊：周敏正 副總指導：薛家將 副總管理：陳慧如 副總幹事：李裕揚

消防局

總領隊：林聰吉 總指導：朱定民 總管理：黃素珍 總幹事：洪丞俊
副總領隊：陳興傑 副總指導：詹琇鈴 副總管理：陳明宜 副總幹事：劉建偉

環保局

總領隊：方信雄 總指導：林隆儒 總管理：蘇承源 總幹事：蘇志偉
副總領隊：簡青松 副總指導：石尊仁 副總管理：張昇瑄 副總幹事：林詠瀚

南投縣第62屆全縣運動會教職員工職員名單

南投市教育會

總領隊：何光明 總指導： 總管理： 總幹事：黃俊峯
副總領隊： 副總指導： 副總管理： 副總幹事：張惠如

南投縣中寮鄉教育會

總領隊：黃淑娟 總指導：劉清慧 總管理：陳國樑 總幹事：江正題
副總領隊： 副總指導： 副總管理： 副總幹事：

水里鄉教育會

總領隊：朱文章 總指導：湯杰勝 總管理：謝維其 總幹事：馬君維
副總領隊：陳文源 副總指導：蔡政道 副總管理： 副總幹事：

竹山鎮教育會

總領隊：鄒庚辛 總指導：林夙豐 總管理：黃奕禎 總幹事：劉義修
副總領隊：劉仲芳 副總指導：梁明 副總管理：蔣青翰 副總幹事：董宇堅

鹿谷鄉教育會

總領隊：林正傳 總指導：呂仁禮 總管理：梅文慧 總幹事：黃文英
副總領隊：賀宏偉 副總指導：陳岱佑 副總管理：王政雄 副總幹事：陳俊豪

草屯鎮教育會

總領隊：鍾美月 總指導：簡季臻 總管理： 總幹事：
副總領隊： 副總指導： 副總管理： 副總幹事：

埔里鎮教育會

總領隊：陳茂德 總指導：鐘森雄 總管理：黃文生 總幹事：郭家益
副總領隊：吳松輝 副總指導：蔡宏祥 副總管理：姜玲慧 副總幹事：張昭明

仁愛鄉教育會

總領隊：梁有章 總指導：梁有章 總管理：梁有章 總幹事：許振家
副總領隊：許振家 副總指導：許振家 副總管理：許振家 副總幹事：許振家

魚池鄉教育會

總領隊：吳國松 總指導： 總管理： 總幹事：
副總領隊： 副總指導： 副總管理： 副總幹事：

南投縣第62屆全縣運動會公務人員隊職員名單

南投市公所

一、各組100M. 60M

領隊：游如田 指導： 助理指導： 管理：
男信組：謝坤達
女忠組：陳子唯
女長青：李燕如

二、800公尺特別接力

領隊：林雨增 指導：蕭婉慈 助理指導： 管理：邱翠華
50歲以上男員工：劉坤昇 周國銘
女員工：洪莉莉 胡珍綺
男員工：林朱禧 謝孟霖 隋宗翰 張存德
預備員：吳坤鴻 方錦華

三、螞蟻雄兵

領隊：廖志倉 指導：沈家榮 助理指導：林足 管理：王素香
男隊員：蕭振杰 楊智傑 李兆技 林其民 林富紳 王高昇
男預備員：陳建閔
女隊員：王思俞 楊淨宇 王淑姬 張秀霞 陳佳琳 法俐思·伊
女預備員：沈素燕 廖怡如 斯巴利達夫

四、源源不絕

領隊：陳式尉 指導：陳姝君 助理指導：賴慧瑋 管理：張盈惠
男隊員：王順正 曾立仁 蔡文貴 王高昇 錢國潭 莊聖民
男預備員：沈志豪 隋建華
女隊員：張秀鳳 胡瓊瑤 劉美惠 許秀蘭 廖秀真 劉家均
女預備員：陳莎莉 謝秀麗

五、同心協力

領隊：陳崇健 指導：許建民 助理指導： 管理：黃淑玲
男隊員：施並秋 簡紹溶 洪尚潔 黃來著 廖梓豪 卓延蒼
男預備員：廖立志 謝和豐
女隊員：林娟娟 黃顛臻 曾曉青 許月玲 謝金英 趙瓊音
女預備員：張麗貞 曾美智

六、疊杯競速

領隊：陳崇賢 指導：曾建閔 助理指導： 管理：張雪慧
男隊員：白騏嘉 許嘉隆 林大年 劉得弘 莊聖民 胡德豐
男預備員：曾隆漳 黃東雲
女隊員：張秀娥 黃鈴雅 辜碩珉 陳玉端 陳素芬 詹巧瑩
女預備員：簡戎蘭 蔡儀屏

七、八人制室內拔河

領隊：黃政寬 指導：陳添登 助理指導： 管理：李宜娟

男隊員：廖調全	施混能	林文國	李岱高
男預備員：謝升祉			
女隊員：吳麗吟	蔡彩馨	洪佩岑	鄧意梅
女預備員：吳秀芳			

八、男女躲避球競賽

領隊：石煜祥	指導：黃麗玉	助理指導：	管理：林富紳
男隊員：黃鎧瑞	曾淵源	陳文亮	李宗鑫
林威騰		梁錦昇	廖國助
女隊員：張淑盈	謝竺芸	張美珠	張雯娟
林玲玉	黃菊楯	陳淑鈴	黃瓊瑤

九、桌球團體賽

領隊：余啟泰	指導：陳炳池	助理指導：	管理：李宗鑫
男隊員：余啟泰	蕭銘杉	曾海山	李宗鑫
女隊員：陳美惠	張淑盈		

中寮鄉公所

一、各組100M. 60M

領隊：許惠雯	指導：吳三泉	助理指導：陳穗耀	管理：張憲標
男孝組：張智勝			
男義組：李英明			
女忠組：葉雅寬	廖婉婷		
女仁組：潘采怡	廖彩妙		
女愛組：蔡環朱			

二、800公尺特別接力

領隊：許惠雯	指導：吳三泉	助理指導：陳穗耀	管理：張憲標
50歲以上男員工：林文遠	李英明		
女員工：廖彩妙	葉雅寬		
男員工：鄭琨民	伍建璋	張智勝	江晉豪
預備員：林耀祺	潘采怡		

三、螞蟻雄兵

領隊：巫東海	指導：林木燦	助理指導：陳孟君	管理：吳志連
男隊員：張健二	伍建璋	廖國棠	張輝雄
男預備員：曾國屏			洪嘉應
女隊員：廖佳妤	吳珮芸	陳美雲	鄭鳳齡
女預備員：賴怡伶			許珠秀
			廖淑貞

四、源源不絕

領隊：林文遠	指導：洪明享	助理指導：潘素玟	管理：廖慶添
男隊員：陳榮仁	許盛浩	何國賓	廖景常
男預備員：洪金豐			張朝齊
女隊員：王玫	劉雪娟	王玲	吳佩珊
女預備員：孫惠芬			王秀卿
			蔡孟涵

五、同心協力

領隊：吳梅枝	指導：吳佩慈	助理指導：陳燕琴	管理：廖鳳嬌		
男隊員：蕭志全	葉祐彰	黃瑛緯	林耀祺	李隆勝	張智勝
男預備員：許盛浩					
女隊員：劉美招	陳素珠	張美蘭	林麗君	陳蓉榮	洪千茹
女預備員：游美慧					

六、疊杯競速

領隊：蕭志全	指導：邱淑君	助理指導：陳淑華	管理：張美莉		
男隊員：鄭琨民	吳俊弘	曾國屏	陳旻彥	陳秋明	張朝維
男預備員：吳政輝					
女隊員：陳素珍	呂羿樺	陳金釵	蔡玉芬	田秀真	李秀香
女預備員：賴尤美					

九、桌球團體賽

領隊：洪建興	指導：張裕發	助理指導：田瑞嘉	管理：張淑攻		
男隊員：王景樂	李英明	江和平	鄭琨民	廖宜彥	吳俊弘
女隊員：謝盈媛	謝宜倩	陳美雲			

十二、羽球團體賽

領隊：許坤淵	指導：蘇如輝	助理指導：詹其清	管理：陳義益			
隊員：王景樂	蕭志全	張健正	陳光瑾	曾國屏	李隆勝	吳梅枝
王秋菊						

十三、排球團體賽

領隊：陳昇義	指導：周俊霖	助理指導：蕭慶河	管理：陳皆吉			
隊員：林文遠	張健正	張偉彥	張詩禮	徐正忠	江晉豪	田志偉
陳秋明	劉貞蘭	廖彩妙	謝麗滿	王秋菊		

名間鄉公所

三、螞蟻雄兵

領隊：李明岳	指導：呂俊逸	助理指導：林宗弘	管理：劉家瑋		
男隊員：林宗弘	呂俊逸	劉家瑋	陳榮州	陳重華	陳炳宏
男預備員：許聰勇					
女隊員：謝麗玉	劉瀛鎰	陳惠容	謝靜宜	張彩珠	陳幸蓮
女預備員：陳家蓁	陳玉琴				

四、源源不絕

領隊：吳奎寬	指導：謝秀鳳	助理指導：姚敏甄	管理：陳鳳娥		
男隊員：陳登爵	劉家瑋	胡建齊	林榮州	柯東興	林宗弘
男預備員：楊惟正	張文偉				
女隊員：姚敏甄	陳惠容	陳若涵	朱宸慧	廖雪嫻	林素鈴
女預備員：陳素綾	許美專				

五、同心協力

領隊：陳證原	指導：陳世茂	助理指導：劉家瑋	管理：柯東興		
男隊員：劉家瑋	楊惟正	張文偉	柯東興	陳世茂	陳名峯

男預備員：葉尚溢	楊傳价				
女隊員：白湘滢	張淑芳	林楣梓	謝碧修	李京燁	廖雪嫻
女預備員：李惠玲	陳秀煤				

六、疊杯競速

領隊：陳素綾	指導：蕭鳳秋	助理指導：涂淑彬	管理：陳鈴娥		
男隊員：林宗弘	柯東興	呂俊逸	陳炳宏	劉家瑋	陳榮州
男預備員：陳登爵	張文偉				
女隊員：涂淑彬	陳鈴娥	李麗雪	李京燁	白湘滢	吳佳紋
女預備員：賴淑玲	蕭鳳秋				

集鎮公所

三、螞蟻雄兵

領隊：余孟奎	指導：石永祥	助理指導：蔡麗榕	管理：張秀菊		
男隊員：石永祥	王俊曉	陳明義	劉承訓	張義明	張子良
男預備員：吳慶祥	余孟奎				
女隊員：謝淑華	劉淑滿	莫佩陽	王貞翊	陳冠羽	張雅惠
女預備員：蔡麗榕	張秀菊				

四、源源不絕

領隊：張肇宗	指導：李淑如	助理指導：楊美慧	管理：丁廣蔚		
男隊員：林炎調	余孟奎	簡嘉宏	吳慶祥	陳志檳	蔡伊達
男預備員：石永祥	高玉樺				
女隊員：李昀庭	陳純純	陳明惠	張雯珺	吳怡瑄	陳惠娜
女預備員：楊美慧	丁廣蔚				

五、同心協力

領隊：高玉樺	指導：莊桂惠	助理指導：王一琪	管理：黃鐵雄		
男隊員：高玉樺	廖志宏	林忠明	陳明義	石永祥	劉承訓
男預備員：余孟奎	陳志檳				
女隊員：唐素貞	王秀寬	吳孟嫻	王貞翊	陳代羚	莫佩陽
女預備員：林素玲	郭惠淑				

六、疊杯競速

領隊：楊秀卿	指導：蔡伊達	助理指導：鍾文罟	管理：陳素秋		
男隊員：張義明	張子良	林炎調	簡嘉宏	陳志檳	蔡伊達
男預備員：廖志宏	張導權				
女隊員：范家瑜	王湘瑜	陳冠羽	劉淑滿	陳代羚	謝淑華
女預備員：盧金花	陳品毓				

九、桌球團體賽

領隊：洪玉明	指導：陳南榕	助理指導：石永祥	管理：高玉樺		
男隊員：洪玉明	石永祥	陳南榕	高玉樺	林忠明	張導權
女隊員：郭建良	吳美雪	吳靜儒			

水里鄉公所

二、800公尺特別接力

領隊：施永乾	指導：陳育瑜	助理指導：郭士賢	管理：張碧端
--------	--------	----------	--------

50歲以上男員工：陳俊超 彭運財
 女員工：林孟儒 陳代怡
 男員工：郭士賢 陳世憲 胡聖杰 許敬坪
 預備員：林昭鴻 林昇佑

三、螞蟻雄兵

領隊：劉明堂 指導：張碧端 助理指導：陳天智 管理：廖淑華
 男隊員：陳典宏 張睿哲 林廣茂 謝明修 郭士賢 劉兆榮
 男預備員：沈帛翰 謝旻原
 女隊員：柯嘉怡 郭怡呈 陳慧瑛 林欣瑋 曾秋娥 廖淑華
 女預備員：黃雅惠 田鈞閔

四、源源不絕

領隊：許慶隆 指導：廖玫香 助理指導：彭運財 管理：許敬坪
 男隊員：曾苑達 謝碧霞 鄭竹君 黃泰堂 杜承育 李政璋
 男預備員：陳金華 魏忠信
 女隊員：王張清香 吳素珠 盧慧芳 許秋月 楊寶珠 羅小慧
 女預備員：林羽君 左革容

五、同心協力

領隊：謝孝武 指導：石裕康 助理指導：簡振森 管理：胡哲仁
 男隊員：林玉山 曾利戴 吳鉅豪 吳聰榮 王克德 胡聖杰
 男預備員：蘇育民 陳俊超
 女隊員：詹明春 吳綠薰 顏碩誼 陳佩蓁 孫佩玉 辛昭容
 女預備員：楊雅婷 金依儂

六、疊杯競速

領隊：巫麗琴 指導：陳慧瑛 助理指導：簡秀媛 管理：賴香燕
 男隊員：蔡俊賢 陳世憲 羅威麟 林孟奕 郭信用 李永隆
 男預備員：范祚怡 簡志育
 女隊員：黃裕璇 許寶升 陳亭瑋 徐許秀芬 潘銀華 蔡瑋真
 女預備員：朱羿蓁 李雅琳

七、八人制室內拔河

領隊：吳倉閔 指導：陳映全 助理指導：廖國佑 管理：詹益齊
 男隊員：陳俊賢 胡金益 舒任鐘 黃偉將
 男預備員：黎憲芳
 女隊員：黃惠滿 金麗玲 許玉芳 陳天智
 女預備員：

八、男女躲避球競賽

領隊：吳建忠 指導：梁宗隆 助理指導：郭吉峰 管理：邱靜怡
 男隊員：郭吉峰 陳世憲 陳英楓 林昭鴻 許敬坪 黃泰堂 杜承育
 李政璋
 女隊員：許玉芳 蔡靜媛 楊寶珠 許仕敏 楊月婷 吳秀娟 謝竺穎
 李蕙均

九、桌球團體賽

領隊：徐玉玲	指導：梁宗隆	助理指導：陳建志	管理：陳宗裕		
男隊員：陳英楓	林昇佑	陳世憲	杜承育	李政璋	陳光烈
女隊員：葉迦伊	徐翊柔	陳淑嬌			

信義鄉公所

一、各組100M. 60M

領隊：柯美英	指導：史添丁	助理指導：	管理：蔡敏茹
男忠組：蔡致寬	王士勤		
男孝組：陳建安	何志宏		
男仁組：劉曉謙	潘明華		
男愛組：全秋雄	巫世源		
男信組：史新光	劉聰順		
男義組：全茂永	林明智		
男長青：馬雅各	金文常		
女忠組：戴瑞月	石佩儒		
女孝組：蔡敏茹	田莉萍		
女仁組：田金玉	張依培		
女愛組：黃詠瑜	廖英淑		
女長青：陳淑藝	甘淑琴		

二、800公尺特別接力

領隊：全志祥	指導：史添丁	助理指導：	管理：何志宏
50歲以上男員工：林明智	全茂永		
女員工：戴瑞月	石佩儒		
男員工：何志宏	王士勤	潘明華	全秋雄
預備員：蔡致寬	劉曉謙		

三、螞蟻雄兵

領隊：賴聖心	指導：吳世民	助理指導：	管理：簡姝菁		
男隊員：陳建安	邱宏毅	全志祥	金慶仁	田東憲	全經文
男預備員：					
女隊員：辜秀菊	郭淑娟	賴麗琴	莊文玲	田金玉	伍美玲
女預備員：伍春蘭	林芷菱				

四、源源不絕

領隊：余建輝	指導：陳錦榮	助理指導：	管理：姚憶慈		
男隊員：林志長	潘明華	史初雄	張銘忠	金重路	方一中
男預備員：王錫福	范家豪				
女隊員：谷欣慈	陳佩吟	史麗娜	郭淑娟	黃詠諭	魏意紋
女預備員：辜秀菊					

五、同心協力

領隊：林昀儒	指導：陳麗霞	助理指導：	管理：陳佩吟		
男隊員：林昀儒	方一中	劉曉謙	何新貴	全經文	巫世源
男預備員：范家豪	盧泰成				
女隊員：陳佩吟	陳淑藝	松佳恩	魏意紋	史麗花	賴明慧

女預備員：王湘瑩

六、疊杯競速

領隊：黃宥嘉	指導：胡增祥	助理指導：	管理：詹富美
男隊員：何志宏	邱宏毅 伍德金	林志長 張銘忠	巫世源
男預備員：			
女隊員：陳佩吟	田金玉 史麗花	郭淑娟 陳淑藝	辜秀菊
女預備員：賴明慧			

七、八人制室內拔河

領隊：何明德	指導：李國源	助理指導：	管理：巫世源
男隊員：谷鴻志	松學海 全德忠	全經文	
男預備員：潘明華			
女隊員：伍曉芬	伍美玲 田莉萍	田莉香	
女預備員：伍春蘭			

八、男女躲避球競賽

領隊：林明智	指導：田振明	助理指導：	管理：全惠蓮
男隊員：王長貴	田東憲 松學海	全秋雄 幸志華	王明勇 元惠男
全志祥			
女隊員：伍春蘭	全翠華 田金玉	谷欣慈 幸怡濃	甘淑琴 全惠蓮

九、桌球團體賽

領隊：伍聰仁	指導：吳炎煌	助理指導：	管理：朱檢榕
男隊員：史強	田東憲 王長貴	伍聰仁 文天祥	史新光
女隊員：伍春蘭	田全妙雲 詹富美		

十三、排球團體賽

領隊：王國慶	指導：林麗英	助理指導：	管理：張莉莉
隊員：元惠男	幸志華 谷鴻志	全志祥 王國慶	松學海 田婉婷
李蓉豐	田莉萍 甘喬霜	伍春蘭	

十四、游泳賽

領隊：全秋雄	指導：巫世源	助理指導：	管理：盧泰成
自由式50公尺：全秋雄(男) 史新光(男)		()	
蛙式50公尺：巫世源(男) 盧泰成(男) (男)			
蝶式50公尺：林昀儒			
自由式4X50公尺接力：全秋雄	史新光 巫世源	盧泰成	

十五、沙灘排球賽

領隊：王國慶	指導：林麗英	助理指導：	管理：張莉莉
男子A隊：元惠男	幸志華		
男子B隊：谷鴻志	王國慶		

男子C隊：松學海	全志祥
女子A隊：林芷菱	王湘瑩
女子B隊：伍春蘭	甘喬霜
女子C隊：田婉婷	田莉萍

竹山鎮公所

一、各組100M. 60M

領隊：張銘忠	指導：石建志	助理指導：楊英鴻	管理：連子強
男忠組：賴建宇			
男仁組：陳明煌			
男義組：黃文賢			

三、螞蟻雄兵

領隊：陳東睦	指導：魏紹宇	助理指導：蕭武勝	管理：張漢章
男隊員：謝民峰	張家睿	張翼麟	曾薪元
男預備員：			
女隊員：殷素味	黃錦屏	趙千吟	李世涓
女預備員：劉曉穎	簡素真		

四、源源不絕

領隊：林英傑	指導：魏伶如	助理指導：郭美秀	管理：陳素卿
男隊員：林志成	卓子淳	張銘忠	蘇建合
男預備員：			
女隊員：郭麗月	葉怡佩	張秀琳	張雅雯
女預備員：林麗雲	陳政穎		

五、同心協力

領隊：黃文賢	指導：沈家榮	助理指導：陳惠美	管理：鄭怡恬
男隊員：張振福	蘇建合	田雲生	林昱廷
男預備員：			
女隊員：林倖妃	張貞惠	盧虹倚	翁美術
女預備員：詹裕圓	黃碧緞		

六、疊杯競速

領隊：曾宮娥	指導：張瑩慧	助理指導：黃惠英	管理：林信智
男隊員：莊書銘	陳煒仁	林健興	張家銘
男預備員：			
女隊員：林倖如	吳敏瑜	葉玉娟	吳宜霽
女預備員：陳宣瑋	陳楊素惠		

十、網球團體賽

領隊：羅素秋	指導：張新憶	助理指導：羅莉芳	管理：曾美秀
隊員：黃俊雄	林英傑	胡志維	羅素真
陳和順	何曉龍	黃錦杰	劉振英
			林木卿
			陳俊隆

十二、羽球團體賽

領隊：田立治	指導：鄭涵筠	助理指導：廖沛晴	管理：林怡君
隊員：黃忠宜	李啟楨	何曉龍	張詠軫
			茆智哲
			陳嘉珍
			羅淑媛

陳怡伶

十三、排球團體賽

領隊：蔡秀旻	指導：賴焯煥	助理指導：石慧華	管理：陳怡穎			
隊員：黃啟倫	黃志豪	黃漢章	陳安祿	陳韋仲	陳怡如	蔡秀旻
曾文珍	陳婕瑜	周宜晏	劉依菁			

十四、游泳賽

領隊：劉銘曜	指導：吳慧嫻	助理指導：金玉珍	管理：林泮廷
自由式50公尺：戴宏光(男)		()	
蛙式50公尺：林柏旭(男)			
自由式4X50公尺接力：林柏旭	黃錦杰	莊智翔	林建龍

十五、沙灘排球賽

領隊：蔡秀旻	指導：蘇家淇	助理指導：黃志豪	管理：劉依菁
女子A隊：陳怡穎	曾文珍		
女子B隊：蔡秀旻	陳怡如		
女子C隊：陳婕瑜	周宜晏		

鹿谷鄉公所

三、螞蟻雄兵

領隊：簡士惇	指導：	助理指導：	管理：		
男隊員：張國安	陳駿騰	王藩	劉建全	蔡佳文	陳男進
男預備員：廖添永	林水標				
女隊員：林淑妙	劉秀碧	李憶華	邱秀雅	張嘉鳳	高杏媛
女預備員：謝佳娟	陳嘉琪				

四、源源不絕

領隊：石蕙菱	指導：	助理指導：	管理：		
男隊員：廖添永	陳宥銓	涂惟中	郭光顯	林水標	陳如曉
男預備員：林建安	邱勝範				
女隊員：沈滿	蘇淑娟	林彩緩	賴怡嫻	謝佳娟	李芷瑩
女預備員：蘇美嘉	劉秀碧				

五、同心協力

領隊：黃有齊	指導：	助理指導：	管理：		
男隊員：郭光顯	陳駿騰	林建安	王藩	林水標	蔡佳文
男預備員：陳如曉	廖添永				
女隊員：林淑芬	劉束雲	林芳瑛	陳愉閔	王麗娟	林麗花
女預備員：李憶華	許妙玲				

六、疊杯競速

領隊：林麗君	指導：	助理指導：	管理：		
男隊員：陳立勇	林建安	陳如曉	涂惟中	廖添永	劉建全
男預備員：蔡佳文	王藩				
女隊員：陳燕綾	林虹芝	林玉棗	林淑絹	許瑞芬	林力欣

女預備員：李素絹 林碧玉

十二、羽球團體賽

領隊：謝思明 指導： 助理指導： 管理：
隊員：邱勝範 陳修楷 陳士傑 簡士惇 郭光顯 林麗君 石蕙菱
吳佩芳

草屯鎮公所

一、各組100M. 60M

領隊：簡永捷 指導：謝色伶 助理指導： 管理：曾惠玲
男忠組：李柏叡 林明村 廖宏斌
男孝組：劉宏奕 許譽馨 洪梓豪
男仁組：簡文昌 洪宗志
男愛組：李郁璋 林家宏
男信組：簡揮育
男義組：林如鵬
男長青：黃九烈 林炳坤
女忠組：蔡品瑢 李念恩
女孝組：李思俞 許芷芸 許毓珊
女仁組：周芸品 林燕玉
女愛組：朱雅菁 林淑萍

二、800公尺特別接力

領隊：黃瑞文 指導：林如鵬 助理指導： 管理：陳靜惠
50歲以上男員工：林如鵬 黃九烈
女員工：周芸品 蔡品瑢
男員工：李宸璋 許譽馨 林明村 洪宗志
預備員：劉宏奕 李思俞

三、螞蟻雄兵

領隊：林炳在 指導：張美珠 助理指導： 管理：林穗姬
男隊員：李朝元 鐘志仁 陳盈均 林原駿 劉建鴻 林偉宇
男預備員：簡銘毅
女隊員：李翠聲 林秀貞 鄭麗華 鄭琇玟 林碧珍 林秀屏
女預備員：簡珮綸

四、源源不絕

領隊：胡裕昇 指導：李鶴祥 助理指導：林家宏 管理：張美珠
男隊員：劉秋露 林原駿 林政良 簡揮育 林焜欽 廖文得
男預備員：劉建鴻 陳盈均
女隊員：李翠聲 洪淑娟 蔡品瑢 張美珠 洪瑞雲 鄭玉惠
女預備員：許淑韻 張月英

五、同心協力

領隊：廖文得 指導：黃雪紅 助理指導： 管理：林穗姬
男隊員：廖文得 胡裕昇 林焜欽 洪長裕 李焜煜 游進鴻
男預備員：李剛志
女隊員：黃素寶 林淑萍 林秀貞 王惠貞 黃鈴燕 黃千慧

女預備員：黃秀珍

六、疊杯競速

領隊：李宜慧	指導：賴淑貞	助理指導：	管理：羅格華
男隊員：李建昌	黃久紋 朱鴻森	廖昭雄 鐘志仁	陳盈均
男預備員：洪兆宏			
女隊員：洪子鈞	李翠聲 魏秀娟	許珠鳳 許淳婷	林淑萍
女預備員：盧綉秀			

七、八人制室內拔河

領隊：林如鵬	指導：洪博鼎	助理指導：柯佳男	管理：李美麗
男隊員：林世昌	黃仲廉 高世達	蕭銘億	
男預備員：李逢展			
女隊員：吳宜貞	陳家榛 蕭秀幸	白秀貞	
女預備員：莊玉芳			

九、桌球團體賽

領隊：鄭炎輝	指導：余翰凱	助理指導：	管理：梁珍菱
男隊員：李培森	李志強 李炯煜	簡永捷 林聰標	李俊道
女隊員：江淑娟	黃素寶 廖如婉		

十一、軟式網球團體賽

領隊：莊文宏	指導：顏雯蓁	助理指導：	管理：
隊員：劉秋露	廖文得 莊文宏	洪長裕 黃舜欽	簡松筠

十二、羽球團體賽

領隊：廖宜彥	指導：黃九烈	助理指導：	管理：李雪珍
隊員：洪博鼎	林晨揚 林明村	廖宏斌 李涓渝	李菊梅 江淑娟

十四、游泳賽

領隊：許玉采	指導：	助理指導：莊千慧	管理：林淑萍
--------	-----	----------	--------

自由式50公尺：張朝盛(男) 李鶴祥(男) 李宗憲(男) ()

自由式100公尺：李宗憲(男) 李鶴祥(男)

蛙式50公尺：張朝盛(男) 鄭雅惠(女) 洪建民(男) 林正良(男)

蛙式100公尺：李宗憲(男) 林正良(男)

仰式50公尺：洪建民(男)

國姓鄉公所

三、螞蟻雄兵

領隊：丘埔生	指導：張漢忠	助理指導：洪祺雯	管理：陳建宏
男隊員：陳建宏	蕭博中 詹子程	歐福田 蕭力文	徐世厚
男預備員：陳宏偉	黃朝揚		
女隊員：洪淑卿	賴秀玲 張銘容	鄭玉蓮 黃雲月	張文□

女預備員：邱玉冠 林桂秋

四、源源不絕

領隊：廖文成	指導：張淑芬	助理指導：洪祺雯	管理：古幸玉
男隊員：葉榮景	周安之 王鍾勝	陳宏偉 蕭博中	曾友宣
男預備員：劉宗霖	張世杰		
女隊員：蔡瓊枝	莊淑淇 葉淑嫻	洪淑卿 黃淑齡	古智如
女預備員：古幸玉	吳其庭		

六、疊杯競速

領隊：郭俊龍	指導：詹弘立	助理指導：王建元	管理：陳秀鳳
男隊員：郭俊龍	曾友宣 曾永勝	房振尉 王建元	蕭博中
男預備員：余宗達	蕭力文		
女隊員：葉淑嫻	楊秀連 陳秀鳳	邱玉冠 朱汶嫻	林青
女預備員：盧美玲	劉阿竹		

埔里鎮公所

一、各組100M. 60M

領隊：徐麗家	指導：游鳳枝	助理指導：	管理：
男忠組：曾尹秋	童廷裕 黃柏雄		

三、螞蟻雄兵

領隊：林英志	指導：黃秀春	助理指導：	管理：
男隊員：黃啟胤	黃柏雄 陳鈺仁	童廷裕 王則渝	蔡其德
男預備員：沈鈺智			
女隊員：鄭□分	陳萌香 黃斐敏	黃秀春 張以姪	潘雪□
女預備員：葉田心			

四、源源不絕

領隊：邱帥倫	指導：林淑霞	助理指導：	管理：
男隊員：邱帥倫	黃啟胤 黃玟諺	黃柏雄 陳鈺仁	童廷裕
男預備員：陳奕鳴			
女隊員：洪惠美	張麗如 葉田心	洪素惠 賴佳其	洪瑞婷
女預備員：胡欣怡			

五、同心協力

領隊：蘇麗雯	指導：馮玉芬	助理指導：	管理：
男隊員：黃柏雄	陳鈺仁 童廷裕	黃啟胤 梁景程	徐三杰
男預備員：陳奕鳴			
女隊員：鄭□分	張以姪 周伊芳	柯宥□ 鄭敏紅	楊美玲
女預備員：賴羿伶			

八、男女躲避球競賽

領隊：陳宗儀	指導：陳永銘	助理指導：	管理：
男隊員：陳永銘	蔡其德 黃柏雄	陳鈺仁 童廷裕	陳奕鳴 曾尹秋
	賴瑞東		
女隊員：陳慈芸	賴羿伶 陳妙齡	張麗如 吳佳娟	賴佳其 楊美玲

十二、羽球團體賽

領隊：蔡勝華	指導：黃木良	助理指導：	管理：
隊員：蔡勝華	黃木良 陳永銘	蔡其德 陳妙齡	賴羿伶 陳慈芸
曾尹秋			

仁愛鄉公所

一、各組100M. 60M

領隊：余三郎	指導：卓上龍	助理指導：王宜珍	管理：紀美珍
男忠組：郭恩澤			
男孝組：馮忠輝	全皓翔		
男仁組：高文海	吳天龍		
男愛組：高崇渝	林義雄		
男信組：謝忠昆	普宗恆		
男義組：余三郎			
男長青：邱建堂			
女忠組：陳逸如			
女孝組：施杏芬			
女愛組：張秀蘭			
女長青：卓秋花	林愛珠		

二、800公尺特別接力

領隊：余三郎	指導：卓文振	助理指導：余婀娜	管理：紀美珍
50歲以上男員工：余三郎	高崇渝		
女員工：施杏芬	施怡雯		
男員工：高文海	謝忠昆 全皓翔	郭恩澤	
預備員：林義雄	余婀娜		

三、螞蟻雄兵

領隊：謝忠昆	指導：高文海	助理指導：楊明德	管理：林小鶯
男隊員：王天祥	劉治文 劉進維	吳天翔 吳克鎮	高崇渝
男預備員：施天賜	洪金安		
女隊員：劉秀雯	施杏芬 巫柔鞍	陳楓寧 陳芸霞	陳鳳君
女預備員：盧美惠	羅美玲		

四、源源不絕

領隊：陳光導	指導：張秀琴	助理指導：廖寧	管理：何昌國
男隊員：何昌國	巴述.拉娃 朱富雄	廖寧 鄭江福	陳光導
男預備員：張秀芳	張貴花		
女隊員：張秀琴	許秀珍 曾夢君	許荃雅 洪月雯	石貞秋
女預備員：蔣佳蓉	廖淑娟		

五、同心協力

領隊：陳瓊燮	指導：劉美花	助理指導：張偉華	管理：劉孝忠
男隊員：簡寬任	卓政緯 何志光	范湘南 吳克鎮	劉治文
男預備員：洪金安	劉進維		
女隊員：李月英	余藻芳 王雪芬	亞外.鐵木 呂秀珍	林夢君

女預備員：彭美文 施淑珍

六、疊杯競速

領隊：邱建堂	指導：沈秀玲	助理指導：普宗恆	管理：謝宗林
男隊員：邱建文	溫志豪 莊文瑞	石玉紳 鄭雅倫	何萬善
男預備員：高文海	吳天翔		
女隊員：陳鳳君	白筱慧 陳筱涵	許玉珍 彭愛美	石曉燕
女預備員：陳秀鳳	卓秋花		

八、男女躲避球競賽

領隊：陳光導	指導：林婷玉	助理指導：杜彩霞	管理：田雅君
男隊員：郭恩澤	王力弘 高金全	余明星 何聖仁	洪南要 林義雄
張清順			
女隊員：廖文琦	廖佳樂 柯潔齡	伍春鳳 白蘭莉	白筱雯 白筱慧
陳逸如			

九、桌球團體賽

領隊：席倩梅	指導：廖佳樂	助理指導：張秀蘭	管理：羅美玲
男隊員：何聖仁	何萬鈞 何萬善	高金全 洪堯昌	袁睿駿
女隊員：林婷玉	杜彩霞 田雅君		

魚池鄉公所

三、螞蟻雄兵

領隊：柯昭源	指導：薛淑燕	助理指導：	管理：
男隊員：柯昭源	賴文海 王冠傑	謝明達 郭亞鶴	王憲誌
男預備員：王柏涵	張嘉銘		
女隊員：陳秀華	莊春美 陳金運	巫燕蕊 薛淑燕	倪孝護
女預備員：鄭聖華	袁活妮		

四、源源不絕

領隊：陳張駿	指導：鄭聖華	助理指導：	管理：
男隊員：陳張駿	王柏涵 劉承泰	石涓鉦 巫柏辰	張嘉銘
男預備員：王冠傑	郭亞鶴		
女隊員：陳淑凌	林琬婷 袁活妮	鄭聖華 洪櫻禎	葉淑芬
女預備員：巫燕蕊	倪孝護		

九、桌球團體賽

領隊：謝秋鸞	指導：楊國佑	助理指導：	管理：蕭伊良
男隊員：柯昭源	廖俊英 陳張駿	楊國佑 黃育成	王憲誌
女隊員：謝秋鸞	尤美玲 蕭伊良		

十一、軟式網球團體賽

領隊：陳錦倫	指導：楊國佑	助理指導：	管理：蕭伊良
隊員：陳錦倫	楊國佑 彭玄宏	黃育成 王憲誌	謝秋鸞
尤美玲	蕭伊良		

十四、游泳賽

領隊：張佑瑄	指導：張佑瑄	助理指導：	管理：張佑瑄
--------	--------	-------	--------

自由式50公尺：張佑瑄(男)

()

自由式100公尺：張佑瑄(男)

議會

三、螞蟻雄兵

領隊：徐銘圻	指導：林翠英	助理指導：曾婉惠	管理：曾怡雯
男隊員：許錦生	劉章玉 陶棟鑫	李瑞儀 吳貴料	楊仲文
男預備員：廖宏仁	劉明杰		
女隊員：潘麗香	柯思妃 張育慈	王玉玲 陳惠玲	李淑滿
女預備員：陳錦雀	陳貞珠		

四、源源不絕

領隊：黃玉如	指導：徐宗寧	助理指導：白珮菁	管理：陳淑瑩
男隊員：陳俊文	廖建忠 廖正民	吳榮秋 王錐華	顏益餘
男預備員：江鋒產	吳貴料		
女隊員：陳月霜	劉芝芬 林玲秋	賴玉芳 李宜姿	林怡佳
女預備員：許然瑛	洪芬瑛		

九、桌球團體賽

領隊：廖本沛	指導：簡月靜	助理指導：蕭彩燕	管理：吳秋淑
男隊員：廖本沛	黃朝慶 陳國鴻	劉明杰 吳秋玲	廖沛存
女隊員：鄒朮	劉秀鄰 廖憶菁		

十一、軟式網球團體賽

領隊：陳國忠	指導：林勝信	助理指導：王偃聰	管理：張愛美
隊員：陳國忠	吳秋玲 許明輝	李儒蒼 楊仲文	楊裕村 廖沛存
廖憶菁			

十四、游泳賽

領隊：葉秋滿	指導：蕭敏如	助理指導：陳式俊	管理：劉清裕
蛙式50公尺：黃耀輝(男)			

團結隊

一、各組100M. 60M

領隊：楊薇薇	指導：	助理指導：	管理：
女長青：楊薇薇			

三、螞蟻雄兵

領隊：張宏光	指導：曾銀位	助理指導：黃志騰	管理：許吉賢
男隊員：曾銀位	黃志騰 許吉賢	林瑞清 林石令	謝宗謀
男預備員：			
女隊員：曾子蓉	楊語芯 陳欣慧	田慧敏 陳瑞惠	林淑慧
女預備員：林秀玲			

四、源源不絕

領隊：顏瑩楓	指導：	助理指導：	管理：
男隊員：賴建閔	陳桐翰 張宏印	盧正修 簡意謀	林佳駿
男預備員：許家維	廖世權		
女隊員：吳蕙玲	潘一芬 陳麗惠	簡璿津 陳郁蓁	許然珍
女預備員：周玗倚	張華紋		

五、同心協力

領隊：陳錫慶	指導：周洋攀	助理指導：楊碧莉	管理：廖慧楨
男隊員：周宥全	鍾銘智 李家豪	許富雄 蔡明哲	陳崇志
男預備員：陳孟杰			
女隊員：張瑞芳	簡麗卿 林月卿	施幸宓 陳淑樺	吳美慧
女預備員：陳潔心			

六、疊杯競速

領隊：唐佳永	指導：陳文志	助理指導：張國祥	管理：廖志榮
男隊員：蔡穎哲	黃祥照 許國輝	蕭啟南 林彥均	潘宏造
男預備員：陳俊榮	蕭坤亮		
女隊員：陳淑娟	林淨雅 許雅雯	吳岱芬 李雅琳	李惠娟
女預備員：張翠吟	張玉貞		

八、男女躲避球競賽

領隊：莊肇全	指導：	助理指導：	管理：
男隊員：林瑋志	柯俊廷 余俊奇	林純儀 張又仁	許家維 莊智傑
莊肇全			
女隊員：吳慧娟	黃嫵竹 巫靜宜	何雅鈴 蔡慧貞	歐怡泛 吳沛嫻
王慈徽			

十一、軟式網球團體賽

領隊：簡育民	指導：廖深利	助理指導：黃東榮	管理：梁守德
隊員：簡坤倉	張正一 黃世賢	李思茹 胡順益	巫燕源 洪日上
李政憲	曾夙靖		

十二、羽球團體賽

領隊：謝在郎	指導：	助理指導：	管理：
隊員：張昭貴	鄒金鐘 何嘉珍	廖宜慶 簡育民	吳秀祝 黃瑛光
詹孟雪			

十三、排球團體賽

領隊：莊肇全	指導：	助理指導：	管理：
隊員：謝宗謀	柯俊廷 林純儀	余俊奇 張又仁	簡璿津 何雅鈴
陳凱琪	陳郁蓁 林佳駿	翁作欣 莊肇全	

十四、游泳賽

領隊：洪培超	指導：	助理指導：	管理：
自由式50公尺：洪培超(男)	陳泳弘(男)	()	

蛙式50公尺：洪培超(男)

蝶式50公尺：洪培超(男)

富強隊

一、各組100M. 60M

領隊：阮軍賀 指導：游孟樞 助理指導： 管理：
男長青：簡禎祥(60M)

三、螞蟻雄兵

領隊：顏淑貞 指導：蕭伊宏 助理指導：黃信輝 管理：易秀枝
男隊員：柯志宏(文) 張國龍(文) 簡正印(主) 陳振義(教) 王仁穩(教) 黃懷瑩(教)
男預備員：
女隊員：陳珮蓉(財) 林吟姿(主) 游子瑩(主) 林淑娟(教) 張淑真(教) 許毓芳(教)
女預備員：

四、源源不絕

領隊：張育全 指導：王旻世 助理指導：李真綺 管理：林桂鈺
男隊員：曾丞芳(文) 許峰碩(主) 涂錦進(社) 李純德(社) 簡良益(社) 梁名樟(社)
男預備員：
女隊員：吳碧鳳(財) 陳琿嫻(財) 林玉惠(社) 胡來足(社) 謝壁瑜(社) 曾雅純(社)
女預備員：

五、同心協力

領隊：呂毓卿 指導：李誌寬 助理指導：蘇聖智 管理：劉秀葉
男隊員：陳柏璫(文) 陳昱凱(文) 沈峻宏(社) 廖宜鵬(社) 孫啟璋(社) 唐鼎彥(社)
男預備員：
女隊員：吳素圓(文) 吳信慧(文) 陳怡君(主) 簡孟如(主) 廖水翎(社) 徐樺巧(社)
女預備員：

六、疊杯競速

領隊：李秀完 指導：蔡振發 助理指導：張木斌 管理：謝坤宏
男隊員：謝百閔(教) 陳泰淵(教) 許峰碩(主) 林詩健(財) 魏林銳(財) 賴鴻振(財)
男預備員：
女隊員：洪麗雅(財) 黃文玲(財) 廖惠媚(財) 廖雅凌(主) 楊慧美(主) 林純瑩(文)
女預備員：

七、八人制室內拔河

領隊：王基祥 指導：王鵠惠 助理指導：陳敏惠 管理：朱雲貞
男隊員：杜畊和(財) 鄭佳昇(教) 廖宜新(教) 林豐民(社)
男預備員：張志全(教)
女隊員：沈芬蘭(文) 許又心(文) 劉育映(社) 陳惠玉(社)
女預備員：李玉惠(文)

八、男女躲避球競賽

領隊：劉玉湖 指導：劉玉麗 助理指導：陳秋雅 管理：王榮義
男隊員：林劍昌(財) 洪義忠(主) 張正宜(教) 莊光宇(教) 曾惠楨(教) 張文南(社) 簡宗賢(社)
吳明諺(社)

女隊員：洪素宜(教) 莊佳儒(教) 梁慈筠(教) 陳佳渝(教) 游金寶(社) 陳奕圻(社) 唐慧洵(社)
陳彥鏗(社)

十二、羽球團體賽

領隊：張佳雯 指導：張家禎 助理指導：陳景崧 管理：孫啟瑋
隊員：孫啟瑋(社) 陳景崧(社) 簡良益(社) 黃美瑛(社) 張瑋甄(社) 陳貞霓(社) 顏寧(社)
李斐鈺(社)

十四、游泳賽

領隊：張玉貞 指導：林怡綺 助理指導： 管理：
自由式50公尺：邱國峰(教) (男) ()

祥和隊

一、各組100M. 60M

領隊：田美霞 指導：黃科澄 助理指導：陳榮魁 管理：廖思淳
男愛組：黃科澄
男長青：陳榮魁
女孝組：陳惠專
女仁組：廖思淳
女愛組：陳美娥
女長青：盧麗琴 蔡淑麗

三、螞蟻雄兵

領隊：柯俊良 指導：阮玉女 助理指導：王淑美 管理：王義興
男隊員：施東憲 洪仁吉 簡正棠 黃建銘 黃科澄 曾光佑
男預備員：柯賀舜
女隊員：張育瑄 賴時貞 鄭鳳美 林芳津 黃美華 柯錦秀
女預備員：林淑鈞 張宛庭

四、源源不絕

領隊：蕭誌修 指導：顏貴億 助理指導：劉奇朋 管理：鄭麗惠
男隊員：陳寬飛 蔡志航 劉訓豪 于子傑 林彥志 林奕亨
男預備員：劉益宏
女隊員：謝瓊昭 江靜宜 廖玉娟 卜秀嬌 李淑娟 邱雨璇
女預備員：曾惟凌

五、同心協力

領隊：柯炳如 指導：林秋龍 助理指導：洪文堂 管理：石霽語
男隊員：陳錦壤 柯東穎 陳政隆 黃宗騏 謝祥裕 賴義翔
男預備員：李世昇
女隊員：洪秀介 曾裕嫻 陳姝蓉 蕭美婉 謝份璇 陳麗真
女預備員：陳麗聲

六、疊杯競速

領隊：李政憲 指導：張榮坤 助理指導：許志雲 管理：石維倫
男隊員：林承憲 陳南勳 顏柏霖 辛炅熹 陳雅豐 陳俊任
男預備員：簡紹欽
女隊員：林怡華 王嫻菁 黃雅玲 陳苾玲 林佩宜 鄧麗菡

女預備員：朱紅棗 湯雲喬

九、桌球團體賽

領隊：張正一	指導：李坤煌	助理指導：李建良	管理：陳雅豐
男隊員：曾銀位	商清福 洪仁吉	陳雅豐 李坤煌	楊儒淼
女隊員：吳綉富	簡旭志 郭東岳		

十、網球團體賽

領隊：張正一	指導：簡育民	助理指導：李政憲	管理：廖深利
隊員：黃世賢	巫燕源 洪日上	曾夙靜 胡順益	李思茹 黃東榮
簡坤倉	李政憲		

十二、羽球團體賽

領隊：王源鍾	指導：林月卿	助理指導：卓靜如	管理：廖蓓慧
隊員：王源鍾	蘇瑞祥 李明璋	林沛練 葉雲鑫	張瑞芳 張瑞婷
廖思淳			

地政隊

一、各組100M. 60M

領隊：吳柏儒	指導：	助理指導：	管理：彭千惠
男孝組：張展賓			
男仁組：王盈基			

三、螞蟻雄兵

領隊：李永輝	指導：	助理指導：	管理：吳麗賓
男隊員：吳振璿	陳彥華 胡明銓	張獻文 楊財烈	胡智淵
男預備員：			
女隊員：吳麗賓	徐瑞珠 魏素戀	陳玲芬 劉宜芳	詹宛真
女預備員：			

四、源源不絕

領隊：羅秀園	指導：	助理指導：	管理：蔡政男
男隊員：江俊賢	王凱平 曾冠凱	林榮棋 陳毅安	蔡政男
男預備員：			
女隊員：陳淑真	林美子 葉耿碩	張婉雯 許嘉雯	蘇有莉
女預備員：			

五、同心協力

領隊：陳玉屏	指導：	助理指導：	管理：葉碧娥
男隊員：藍智毅	林建宏 賴建邦	張坤式 張展賓	楊家興
男預備員：			
女隊員：簡玉貞	陳妍伶 葉碧娥	徐香芬 蕭塘琳	陳瑜臻
女預備員：			

六、疊杯競速

領隊：許博能	指導：	助理指導：	管理：許雅瑗
男隊員：林勇	汪家銘 莊耀仁	馬雲台 蕭俊德	陳敦煌
男預備員：			

女隊員：洪汝君 白就 李韋怡 陳怡芬 謝秀貞 江美齡
女預備員：

八、男女躲避球競賽

領隊：盧政民 指導： 助理指導： 管理：胡玉娟
男隊員：陳聰地 張耀文 吳之瀚 蕭智元 蕭俊德 李育肇 林盈充
陳皇圳
女隊員：蕭雅文 王麗芹 張明雪 蕭怡欣 李翠蓮 賴靜怡 張嘉珊
張淑玲

十二、羽球團體賽

領隊：廖宏林 指導： 助理指導： 管理：張耀文
隊員：林永祝 陳宏奇 林瑞鼎 王浩穰 蕭文君 吳雪鳳

民政隊

三、螞蟻雄兵

領隊：王亦平 指導： 助理指導： 管理：
男隊員：蕭培源 郭榮麟 辜芳益 吳文卿 陳光榮 陳建中
男預備員：
女隊員：吳碧雲 林淑惠 李斯諭 陳麗琴 謝素秋 吳寶蝶
女預備員：魏艷珠 林麗虹

四、源源不絕

領隊：施又莉 指導： 助理指導： 管理：
男隊員：簡俊佑 莊豐德 吳銘桂 游廣平 高頂耀 關仲智
男預備員：
女隊員：陳美如 時美鈴 王秀鑾 黃玲珠 陳綉慧 巫蕙芬
女預備員：廖惠玟 戴郁華

五、同心協力

領隊：簡淑芬 指導： 助理指導： 管理：
男隊員：陳秀吉 邱宏平 郭尚鑫 陳建中 游廣平 蕭佑達
男預備員：
女隊員：蕭迎軒 蕭伊珊 李翠香 陳淑靜 洪月琴 廖美珠
女預備員：蘇玉娟

六、壘杯競速

領隊：張彩鳳 指導： 助理指導： 管理：
男隊員：黃其南 蕭佑達 蕭培源 高頂耀 楊世豪 關仲智
男預備員：
女隊員：張慧櫻 黃瓊玉 高素容 陳雅琪 蕭惠英 楊黃孟足
女預備員：林婷瑩

十四、游泳賽

領隊：林永鑫 指導： 助理指導： 管理：
自由式50公尺：林永鑫(男) ()
蛙式50公尺：梁坤勇(男)

警察局

一、各組100M. 60M

領隊： 王俊賢	指導： 翁水城	助理指導： 林峰洲	管理： 謝浚峰
男忠組： 蔡承穎	陳宗昆		
男孝組： 白項任	洪君智		
男仁組： 謝維琳	吳子正		
男愛組： 王文成	王辰中		
男信組： 鄭永昌	陳維仁		
男義組： 溫信忠	魏友鴻		
男長青： 謝建榮			
女忠組： 林芝群	林孟甄		
女孝組： 謝佳靜	張鈺凌		
女仁組： 陳淑卿	許純菁		
女愛組： 許芝綾	董壽美		
女長青： 簡淑蕙			

二、800公尺特別接力

領隊： 李長錫	指導： 陳世偉	助理指導： 許銘馨	管理： 林峰洲
50歲以上男員工： 溫信忠	魏友鴻		
女員工： 許純菁	劉幸芳		
男員工： 白項任	洪君智	陳宗昆	蔡承穎
預備員： 王文成	鄭永昌		

三、螞蟻雄兵

領隊： 丁俊仁	指導： 蔡木俊	助理指導： 簡文琪	管理： 翁水成
男隊員： 李卓儒	陳俊堯	李建華	田文士 吳基福 鄒政達
男預備員： 蕭閔政	陳文助		
女隊員： 許婉茹	郭紅希	賈聖儀	林佳惠 盧鈺婷 楊蕙菁
女預備員： 鄭曉琪	陳瑟		

四、源源不絕

領隊： 吳錦河	指導： 張瑞忠	助理指導： 王嘉賢	管理： 廖瑞峰
男隊員： 蕭閔政	陳文助	簡國賓	陳科儒 李卓儒 陳俊堯
男預備員： 李建華	田文士		
女隊員： 鄭曉琪	陳瑟	黃小美	吳麗真 許婉茹 郭紅希
女預備員： 賈聖儀	林佳惠		

六、疊杯競速

領隊： 張堯維	指導： 陳慶鍾	助理指導： 吳志浩	管理： 劉致圓
男隊員： 李建華	田文士	吳基福	鄒政達 蕭閔政 陳文助
男預備員： 簡國斌	陳科儒		
女隊員： 賈聖儀	林佳惠	盧鈺婷	楊蕙菁 鄭曉琪 陳瑟
女預備員： 黃小美	吳麗真		

七、八人制室內拔河

領隊： 吳啟萱	指導： 林志明	助理指導： 林振源	管理： 陳義榮
男隊員： 黃建成	賴水瞬 幸惠民	曾劭文	

男預備員：伊比伊斯卡
卡夫特

女隊員：安秀蘭 林青蓉 林淑娟 胡女

女預備員：陳月英

八、男女躲避球競賽

領隊：宋仲儒 指導：劉育仁 助理指導：孟榮海 管理：柯東昌
男隊員：陳劍雄 黃宜中 許哲維 李長義 李義勇 黃顧耀 孟榮海
張文南
女隊員：吳碧芬 董壽美 張嘉容 簡靜愉 洪嘉真 許月融 黃惠嫻
郭美好

九、桌球團體賽

領隊：林以忠 指導：葉宗欣 助理指導：陳志文 管理：黃維新
男隊員：陳建杰 馬春遠 林進益 蔡弘立 張詩勇 吳如彬
女隊員：周慧珠 莊秀玲 劉家汝

十、網球團體賽

領隊：游明盛 指導：王嘉賢 助理指導：黃坤燕 管理：白明鴻
隊員：吳敏行 洪世杰 蕭瑞草 張文懿 楊中林 陳宗勝 蘇俊達
李明杰 李東壁 曾英浩

十一、軟式網球團體賽

領隊：鍾芳霖 指導：張瑞忠 助理指導：許哲豪 管理：白明鴻
隊員：張文懿 洪世杰 蕭瑞草 蔡聰穎 蘇俊達 林端吉 黃欽詮
許承雄 楊中林 游文裕

十二、羽球團體賽

領隊：謝建榮 指導：謝育瀟 助理指導：游進文 管理：廖瑞茂
隊員：許世忠 賴志成 李宗訓 黃宏銘 陳俊瀛 程上銘 林彧帆
洪綺婷

十三、排球團體賽

領隊：邱勝雄 指導：林如聰 助理指導：陳美麗 管理：黃淵敬
隊員：簡國旭 劉俊宏 陳育和 簡國龍 雷友信 陳建誌 簡振福
梁發明 張世宗 楊順淵 松國亮 鄭琬玟 曾蘭雅 郭美好

十四、游泳賽

領隊：蘇玉坪 指導：施朝軫 助理指導：洪君業 管理：陳志鵬

自由式50公尺：羅利至(男)(女) 曾東裕(男) 劉韻萍(女)

自由式100公尺：李柏煒(男)(女) 紀憲尊(男) 劉韻萍(女)

蛙式50公尺：李柏煒(男) 簡淑惠(女) 陳志鵬(男) 劉俐均(女)

蛙式100公尺：李柏煒(男) 紀憲尊(男) 陳志鵬(男) 劉俐均(女)

蝶式50公尺：洪君業(男) 劉韻萍(女) 曾東裕(男)

仰式50公尺：紀憲尊(男) 羅利至(男) 許宏興(男) 林尚融(男)

自由式4X50公尺接力：李柏煒 羅利至 曾東裕 洪君業

十五、沙灘排球賽

領隊：黃振昌 指導：鄒慶沛 助理指導：張榮坤 管理：廖瑞茂
男子A隊：張世宗 許登豪
男子B隊：簡國龍 劉俊宏
男子C隊：楊順淵 簡國旭

衛生局

一、各組100M. 60M

領隊：趙聆惠 指導： 助理指導： 管理：張淑真
男孝組：張維新
女長青：石幸艷

二、800公尺特別接力

領隊：趙聆惠 指導： 助理指導： 管理：張淑真
50歲以上男員工：呂榮裕 姜仁智
女員工：陳佩嫻 王麗雅
男員工：蔡正德 劉耿維 甘鈺誼 賴麗如
預備員：

三、螞蟻雄兵

領隊：鄭綉錦 指導： 助理指導： 管理：洪幸妙
男隊員：蔡正德 劉耿維 王閔信 王葦程 林建維 張維新
男預備員：
女隊員：陳雅貞 簡淑芬 劉秀娟 張育慈 鄭淑芬 蔡玲菱
女預備員：

四、源源不絕

領隊：李妍樞 指導： 助理指導： 管理：林育愉
男隊員：劉偉辰 林建維 蔡正德 江泓 張維新 劉耿維
男預備員：
女隊員：林育愉 張雅絮 黃慧珊 林冠妤 王麗雅 陽筱彤
女預備員：

五、同心協力

領隊：陳淑怡 指導： 助理指導： 管理：黃美明
男隊員：簡士弼 張維新 呂宗坤 李育諭 蔡麗梅 石幸艷
男預備員：
女隊員：黃美菊 林秀真 李彩炤 卓佩君 劉倍卿 陳佩嫻
女預備員：

六、疊杯競速

領隊：謝伶華 指導： 助理指導： 管理：鐘素葉
男隊員：張維新 林建維 王葦程 陳錫章 呂宗坤 劉耿維
男預備員：

女隊員：鐘素葉 鄭世苓 陳葵吟 林素穗 林良姿 陳素惠
女預備員：

七、八人制室內拔河

領隊：廖小瑤 指導： 助理指導： 管理：吳玲玲
男隊員：王閱信 王葦程 林志明 林易諄
男預備員：林建維
女隊員：陳美菊 陳瑞娟 廖麗菊 周素真
女預備員：吳玲玲

九、桌球團體賽

領隊：林阿藝 指導： 助理指導： 管理：吳怡蘋
男隊員：劉俊政 李銘強 石安祿 洪英寬 蕭寶緞 沈彩屏
女隊員：賴妙真 林春炫 李雪琳

十、網球團體賽

領隊：姜仁智 指導： 助理指導： 管理：盧麗鈴
隊員：姜仁智 劉安隆 林政男 洪健雄 王佑崑 吳瓊芬 江家碧
盧麗鈴

十三、排球團體賽

領隊：謝仲豪 指導： 助理指導： 管理：林黛婷
隊員：史皓偉 史梅枝 全正義 司新得 松碧龍 松東光 伍凱麗
馬潔如 伍哲誠 全蘭珠 蔡正德 邱仁祥

十四、游泳賽

領隊：謝敏惠 指導： 助理指導： 管理：吳秀婷
自由式50公尺：唐若菁(女) ()
蛙式50公尺：唐若菁(女)
蛙式100公尺：唐若菁(女)

稅務局

一、各組100M. 60M

領隊：石翌儒 指導： 助理指導： 管理：洪雅琪
女長青：陳祥玲

三、螞蟻雄兵

領隊：許雪娥 指導：白惠珠 助理指導：張溫妮 管理：黃淑婉
男隊員：蔡友達 蕭慶基 李俊和 江冠仰 黃建國 田啟正
男預備員：黃泰鵬 鄭瑞銘
女隊員：黃淑婉 簡麗玲 楊惠珠 何瑛瑛 簡麗華 簡淑萍
女預備員：曾慈雯 楊若萍

四、源源不絕

領隊：許雪娥 指導：白惠珠 助理指導：張溫妮 管理：黃淑婉
男隊員：蔡友達 蕭慶基 李俊和 江冠仰 黃建國 田啟正

男預備員：黃泰鵬	鄭瑞銘				
女隊員：黃淑婉	簡麗玲	楊惠珠	何瑛瑛	簡麗華	簡淑萍
女預備員：曾慈雯	楊若萍				

五、同心協力

領隊：曾秋菊	指導：蘇雅娟	助理指導：黃怡玲	管理：吳秀霞		
男隊員：呂忠村	古雲清	李泳昌	黃建國	陳鳳池	楊奇蒼
男預備員：蕭慶基	黃泰鵬				
女隊員：賴錦麗	曾素卿	白孟娟	吳秀霞	賴美雪	陳淑玲
女預備員：黃秀聯	方秀貞				

六、疊杯競速

領隊：曾秋菊	指導：蘇雅娟	助理指導：黃怡玲	管理：吳秀霞		
男隊員：呂忠村	古雲清	李泳昌	黃建國	陳鳳池	楊奇蒼
男預備員：蕭慶基	黃泰鵬				
女隊員：賴錦麗	曾素卿	白孟娟	吳秀霞	賴美雪	陳淑玲
女預備員：黃秀聯	方秀貞				

八、男女躲避球競賽

領隊：林淑美	指導：黃雪佳	助理指導：謝麗霞	管理：賴美伶			
男隊員：江冠仰	李旗勝	榮文治	蔡友達	田啟正	吳慶樺	李俊和
林國慶						
女隊員：簡靜宜	陳怡寧	石桂年	黃淑婉	楊惠珠	饒勻琳	李佳蓉
簡淑萍						

九、桌球團體賽

領隊：周麗華	指導：劉滋怡	助理指導：李美蓮	管理：張家禎		
男隊員：周敏正	彭樹民	洪建宗	林詩振	嚴晃灝	黃建國
女隊員：周麗華	林佳穎	曾秋菊			

十二、羽球團體賽

領隊：張弘志	指導：梁梅珠	助理指導：蔡秀華	管理：黃美華			
隊員：蕭慶基	李俊和	曹習蓉	田啟正	施志勇	黃美華	吳慶樺
胡蕙娟						

消防局

一、各組100M. 60M

領隊：林志信	指導：林坤龍	助理指導：林錦勳	管理：許世政
男忠組：羅堯駿	張鈞淇	張為淵	
男孝組：李嘉祐			
男仁組：洪榮助			
男愛組：張政助	葉逸倫	洪正欽	

三、螞蟻雄兵

領隊：沈鈺棠	指導：吳嘉宏	助理指導：陳志彥	管理：宋玲靜		
男隊員：陳泓銘	黃俊翰	林裕芳	蔡佩軒	黃建智	賴建宏
男預備員：					
女隊員：江芳瑜	許濠庭	林月女	邱彥菁	陳貞伸	宋玲靜

女預備員：

四、源源不絕

領隊：張登旺 指導：黃瑞評 助理指導：陳建宗 管理：吳金昌
男隊員：吳政群 賴正尉 施明宏 廖裕銘 許世政 呂振豪
男預備員：
女隊員：陳美玲 李淑芬 葉育鑫 陳雅玲 江芳瑜 張滯尹
女預備員：

五、同心協力

領隊：張文昌 指導：丁詠晉 助理指導：莊允展 管理：李中麟
男隊員：許育彰 白錦達 林家興 王錫光 謝坤綺 陳孟彥
男預備員：
女隊員：陳孟君 林佩宥 陳美玲 陳貞伸 葉育鑫 陳雅玲
女預備員：

六、疊杯競速

領隊：鄧哲游 指導：林正宜 助理指導：賴培倫 管理：張瑜凌
男隊員：楊華傑 陳世強 張溯 吳漢哲 劉承昊 陳世昌
男預備員：
女隊員：蔣美雪 姚淑芳 柯彩囍 徐喜玫 許溱庭 張滯尹
女預備員：

十三、排球團體賽

領隊：曾星明 指導：林恩慶 助理指導：黃德泰 管理：陳世賢
隊員：陳長紅 何聖良 林哲男 施博硯 胡□暉 張鈞淇 柯承宏
洪偉嵐 林佩宥 吳綉珍

十四、游泳賽

領隊：林易慶 指導：張國洲 助理指導：林淑雲 管理：蔡慧瑛

自由式50公尺：簡宏儒(男) 蔡明穎(男) 洪浚禾(男) 廖祐宏(男)

自由式100公尺：孫耀亭(男) 廖承先(男)

自由式4X50公尺接力：簡宏儒 孫耀亭 廖承先 陳佳篆

環保局

三、螞蟻雄兵

領隊：簡宏倫 指導：全文才 助理指導：林儒傑 管理：藍世禎
男隊員：蘇崇榮 許順興 白絢文 張文成 曾有栢 田財猛
男預備員：藍少村
女隊員：李靜宜 許翠凌 張筱屏 黃麗端 洪慧娟 許燕芬
女預備員：吳雪娟 張嘉淇

四、源源不絕

領隊：吳啟文 指導：許秋金 助理指導：陳玟好 管理：洪碧秀
男隊員：張請男 黃文毅 黃世達 葉深淵 簡紹興 黃耀暉
男預備員：李克之

女隊員：張鳳君 李珮甄 簡鳳儀 賴怡潔 徐素芬 李嘉津
女預備員：寧蕙菁

五、同心協力

領隊：施慧娟 指導：張渝濤 助理指導：沈凌巨 管理：蘇玉冠
男隊員：柯昱濠 吳斌豪 黃志偉 蔡坤宏 歐伯維 鐘裕達
男預備員：詹孝忠
女隊員：廖怡鈞 張淑涵 吳惠鈴 張吟妃 陳桂珮 許淑美
女預備員：張逸雯

六、疊杯競速

領隊：張宗義 指導：吳美珍 助理指導：余建志 管理：田秋燕
男隊員：游凱文 李東整 謝榮哲 廖榮志 李建億 張定興
男預備員：張政棟
女隊員：林春瑜 陳惠娟 賴麗美 李欣樺 吳曉慧 李淑琦
女預備員：白育寧

九、桌球團體賽

領隊：陳威智 指導：洪建程 助理指導：陳家鑫 管理：梁瑜洳.全嘉慧
男隊員：方信雄 簡青松 石尊仁 劉威章 黃振頤 廖俊杰
女隊員：簡旭志 周念慈 古慧貞

南投縣第62屆全縣運動會教職員工隊職員名單

南投市教育會

一、各組100M. 60M

領隊：何光明 指導： 助理指導： 管理：
女仁組：曾筱薇 藍紅玉

四. 桌球團體賽

領隊：何光明 指導：古振聰 助理指導：葉素娟 管理：黃俊峯
男隊員：古振聰 王從武 黃昭祥 歐瑞軒
女隊員：葉素娟 林麗櫻 張美滿

五. 羽球團體賽

領隊：何光明 指導：蔡惠任 助理指導：謝明倫 管理：黃俊峯
隊員：蔡惠任 謝明倫 曾評裕 許仁傑 曾筱薇 林家輝 林秋瑤
田駿彥

八. 游泳賽

領隊：何光明 指導：曾偉財 助理指導： 管理：黃俊峯
女子-蛙式50公尺：曾筱茹 林秀珠 陳玉鳳
女子-蛙式100公尺：曾筱茹 林秀珠 陳玉鳳

十一. 排球團體賽

領隊：何光明 指導：曾健龍 助理指導：林建利 管理：黃俊峯
隊員：曾健龍 林建利 江曉帆 廖國文 廖勝次 曾登郁 廖志峰
許至佑 廖燕清 洪俊沿 吳政聰 陳志忠

十二. 沙灘排球賽

領隊：何光明 指導：曾健龍 助理指導：林建利 管理：黃俊峯
男子A隊：廖志峰 曾健龍
男子B隊：林建利 曾登郁

南投縣中寮鄉教育會

二. 男女推鉛球團體賽

領隊：黃淑娟 指導： 助理指導： 管理：江正題
男子：田志豪 田芳棋
女子：陳亭予 詹蕊

九、趣味競賽

領隊：黃淑娟 指導：劉清慧 助理指導：陳國樑 管理：江正題
螞蟻雄兵- 男隊員：葉茂森 陳昱廷 簡欽凌 吳元郎 林志任 鄭祐群
女隊員：柯瓊華 陳美玲 林雪君 林家蓉 廖芷灼 高誼婷
源源不絕- 男隊員：吳元銘 江俊忠 林志任 張翔智 陳恩祥 藍大勝
女隊員：謝靜如 王秀紋 吳麗珍 鍾培好 林靜宜 楊靜宜
同心協力- 男隊員：吳元郎 林建良 藍大勝 簡欽凌 鄭祐群 張翔智
女隊員：藍靖文 謝美惠 陳婉華 徐如美 謝依君 黃惠玉
疊杯競速- 男隊員：吳元銘 葉茂森 江俊忠 陳昱廷 陳恩祥 林建良
女隊員：詹碧圓 王秀紋 詹麗莉 陳亭予 吳麗珍 王儉

水里鄉教育會

一、各組100M. 60M

領隊：周進科	指導：馬君瑋	助理指導：湯杰勝	管理：謝濰萁
男忠組：馬君瑋			
男孝組：李明峰			

六. 網球團體賽

領隊：陳文源	指導：湯杰勝	助理指導：蔡裕隆	管理：蔡政道		
隊員：陳文源	吳昇鴻	湯杰勝	饒維洲	李昆輝	張進成
陳敬堂		蔡裕隆			

九、趣味競賽

領隊：蔡政道	指導：謝濰萁	助理指導：馬君瑋	管理：謝育音			
螞蟻雄兵 -	男隊員：馬君瑋	李國男	黃志考	賴士堯	吳明璋	謝濰萁
	女隊員：李珮怡	蔡碧玲	廖梅芬	許靜妮	林美杏	黃安治
源源不絕 -	男隊員：馬君瑋	李明峰	陳冠宇	蔡政道	林誼宣	謝濰萁
	女隊員：黃安治	謝秀靖	許淑芬	蔡碧玲	廖梅芬	謝育音
同心協力 -	男隊員：馬君瑋	李國男	黃志考	賴士堯	吳明璋	李明峰
	女隊員：蔡碧玲	廖梅芬	吳若蘭	謝秀靖	許淑芬	林美杏
疊杯競速 -	男隊員：馬君瑋	李明峰	陳冠宇	蔡政道	林誼宣	謝濰萁
	女隊員：李珮怡	謝育音	黃靜怡	謝秀靖	許淑芬	吳若蘭

竹山鎮教育會

五. 羽球團體賽

領隊：燕裘麗	指導：莊文欽	助理指導：葉明修	管理：劉義修			
隊員：董勳遠	楊家豪	林玟伶	陳雪芳	劉懋榮	張倫耀	劉協政
蔡元毓						

六. 網球團體賽

領隊：鄒庚辛	指導：林慶順	助理指導：陳永輝	管理：董宇堅			
隊員：劉仲芳	張家榮	林政興	陳明豐	劉義修	馮松林	余敏順
劉居郎	劉東德	張劭綸				

鹿谷鄉教育會

九、趣味競賽

領隊：林正傳	指導：陳俊豪	助理指導：張銘麟	管理：王政雄			
螞蟻雄兵 -	男隊員：張銘麟	陳俊豪	侯家淵	邱宇嘉	李易軒	陳曉運
	女隊員：劉宜凌	莊婉琳	黃婉芬	廖雅萍	蘇樂幸	吳美慧
源源不絕 -	男隊員：張銘麟	陳俊豪	侯家淵	邱宇嘉	李易軒	陳曉運
	女隊員：劉宜凌	蘇樂幸	廖雅萍	吳美慧	莊婉琳	黃婉芬
同心協力 -	男隊員：張銘麟	陳俊豪	侯家淵	邱宇嘉	李易軒	陳曉運
	女隊員：劉宜凌	莊婉琳	陳閔祺	廖雅萍	蘇樂幸	吳美慧
疊杯競速 -	男隊員：張銘麟	陳俊豪	侯家淵	邱宇嘉	吳仁俊	李易軒
	女隊員：劉宜凌	莊婉琳	蘇樂幸	陳閔祺	廖雅萍	黃婉芬

草屯鎮教育會

一、各組100M. 60M

領隊：鍾美月	指導：簡季臻	助理指導：	管理：
女仁組：李雪鳳	楊華玲		
女愛組：陳學珠	湯亦芬		

二. 男女推鉛球團體賽

領隊：鍾美月	指導：洪國哲	助理指導：李介勛	管理：廖艾袖
男子：陳漢章	張力照		
女子：陳學珠	簡季臻		

九、趣味競賽

領隊：鍾美月	指導：簡季臻	助理指導：洪國哲	管理：李介勛			
螞蟻雄兵 -	男隊員：洪國哲	羅志豪	李介勛	黃止一	吳松杰	張力照
	女隊員：陳芬芳	楊華玲	留淑娟	陳學珠	廖艾袖	簡季臻
源源不絕-	男隊員：洪國哲	羅志豪	李介勛	黃止一	吳松杰	張力照
	女隊員：陳芬芳	楊華玲	留淑娟	陳學珠	廖艾袖	簡季臻
同心協力-	男隊員：洪國哲	羅志豪	李介勛	黃止一	吳松杰	張力照
	女隊員：陳芬芳	楊華玲	留淑娟	鄭月雲	廖艾袖	湯亦芬
疊杯競速-	男隊員：洪國哲	羅志豪	李介勛	黃止一	吳松杰	張力照
	女隊員：陳芬芳	楊華玲	留淑娟	陳學珠	湯亦芬	鄭月雲

國姓鄉教育會

一、各組100M. 60M

領隊：	指導：	助理指導：	管理：
男信組：劉鴻恩			

五. 羽球團體賽

領隊：梁秀琴	指導：胡文青	助理指導：林慶濱	管理：			
隊員：林慶濱	蔡明憲	黃明吉	馬祖威	胡文青	陳志聰	彭筱苓
林育如						

埔里鎮教育會

五. 羽球團體賽

領隊：鐘森雄	指導：曾元信	助理指導：蔡宏祥	管理：姜玲慧		
隊員：曾元信	洪進隆	謝麗紅	呂理彬	李嘉明	蔡宏祥
王思涵					

六. 網球團體賽

領隊：陳茂德	指導：鐘森雄	助理指導：吳松輝	管理：姜玲慧			
隊員：游貴柱	王錦雄	陳浚輝	黃囿維	郭家益	張永昌	彭成偉
張昭明	王惠人	陳茂德				

七. 軟式網球團體賽

領隊：陳茂德	指導：鐘森雄	助理指導：黃文生	管理：姜玲慧			
隊員：游貴柱	郭家益	王惠人	黃囿維	陳茂德	鐘森雄	張昭明
王錦雄						

十一. 排球團體賽

領隊：陳茂德	指導：張范燾	助理指導：郭中吏	管理：黃寶貴
隊員：蘇鳳鈞	劉明滄	郭中吏	朱凱宇 南卡·芙蘭 李育瑩 李家豪
盧保男	王建源	邱淑惠	李介斌 黃寶貴

仁愛鄉教育會

一、各組100M. 60M

領隊：梁有章	指導：梁有章	助理指導：許振家	管理：許振家
男愛組：許振家			

八. 游泳賽

領隊：梁有章	指導：梁有章	助理指導：許振家	管理：許振家
男子-自由式50公尺：許振家	朱懿囂	曾怡喬	
女子-自由式50公尺：謝芸薇			
男子-蛙式50公尺：梁有章	朱懿囂	曾怡喬	
女子-蛙式50公尺：謝芸薇			
男子-蛙式100公尺：朱懿囂	曾怡喬		
女子-蛙式100公尺：謝芸薇			
男子-蝶式50公尺：梁有章	許振家		
男子-仰式50公尺：梁有章	許振家		
自由式4X50公尺接力：梁有章	許振家	朱懿囂	曾怡喬

魚池鄉教育會

五. 羽球團體賽

領隊：尤長盈	指導：王仁忠	助理指導：蘇鴻賓	管理：鄭乃銘
隊員：桂文林	黃華起	王仁忠	王昱元 葉宏德 吳綉美 楊佳瑜
林桂枝			

六. 網球團體賽

領隊：尤長盈	指導：蘇鴻賓	助理指導：余票圭	管理：鄭乃銘
隊員：余票圭	王仁忠	吳綉美	黃華起 楊佳瑜 王昱元 蘇鴻賓
陳郁婷	桂文林	王勝叟	

七. 軟式網球團體賽

領隊：尤長盈	指導：蘇鴻賓	助理指導：余票圭	管理：鄭乃銘
隊員：余票圭	王勝叟	楊佳瑜	黃華起 王仁忠 陳郁婷 蘇鴻賓
吳綉美			

十. 太極拳

領隊：吳國松	指導：李銀盆	助理指導：	管理：
團體套路/器械：			
個人套路：37式	個人器械：		

南投縣第62屆全縣運動會公務人員比賽選手名單

各組100M. 60M

女仁組60M

(本項共 9 人報名)

009 廖彩妙(中寮鄉公所) 010 潘采怡(中寮鄉公所) 059 張依培(信義鄉公所) 049 田金玉(信義鄉公所)
106 林燕玉(草屯鎮公所) 100 周芸品(草屯鎮公所) 122 廖思淳(祥和隊) 147 許純菁(警察局)
149 陳淑卿(警察局)

女孝組60M

(本項共 9 人報名)

021 施杏芬(仁愛鄉公所) 068 蔡敏茹(信義鄉公所) 050 田莉萍(信義鄉公所) 110 許毓珊(草屯鎮公所)
109 許芷芸(草屯鎮公所) 096 李思俞(草屯鎮公所) 119 陳惠專(祥和隊) 156 謝佳靜(警察局)
145 張鈺凌(警察局)

女忠組100M

(本項共 10 人報名)

007 葉雅寬(中寮鄉公所) 008 廖婉婷(中寮鄉公所) 027 陳逸如(仁愛鄉公所) 069 戴瑞月(信義鄉公所)
051 石佩儒(信義鄉公所) 078 陳子唯(南投市公所) 115 蔡品瑢(草屯鎮公所) 095 李念恩(草屯鎮公所)
142 林孟甄(警察局) 143 林芝群(警察局)

女長青60M

(本項共 11 人報名)

018 林愛珠(仁愛鄉公所) 017 卓秋花(仁愛鄉公所) 061 陳淑藝(信義鄉公所) 048 甘淑琴(信義鄉公所)
072 李燕如(南投市公所) 124 盧麗琴(祥和隊) 123 蔡淑麗(祥和隊) 126 陳祥玲(稅務局)
127 楊薇薇(團結隊) 130 石幸艷(衛生局) 159 簡淑蕙(警察局)

女愛組60M

(本項共 9 人報名)

011 蔡環朱(中寮鄉公所) 025 張秀蘭(仁愛鄉公所) 063 廖英淑(信義鄉公所) 062 黃詠瑜(信義鄉公所)
105 林淑萍(草屯鎮公所) 094 朱雅菁(草屯鎮公所) 118 陳美娥(祥和隊) 152 董壽美(警察局)
146 許芝綾(警察局)

男仁組100M

(本項共 11 人報名)

016 吳天龍(仁愛鄉公所) 023 高文海(仁愛鄉公所) 041 王盈基(地政隊) 043 陳明煌(竹山鎮公所)
066 潘明華(信義鄉公所) 064 劉曉謙(信義鄉公所) 088 洪榮助(消防局) 107 洪宗志(草屯鎮公所)
116 簡文昌(草屯鎮公所) 141 吳子正(警察局) 158 謝維琳(警察局)

男孝組100M

(本項共 13 人報名)

006 張智勝(中寮鄉公所) 029 馮忠輝(仁愛鄉公所) 013 全皓翔(仁愛鄉公所) 042 張展賓(地政隊)
054 何志宏(信義鄉公所) 060 陳建安(信義鄉公所) 086 李嘉祐(消防局) 108 洪梓豪(草屯鎮公所)
114 劉宏奕(草屯鎮公所) 111 許譽馨(草屯鎮公所) 133 張維新(衛生局) 144 洪君智(警察局)
140 白項任(警察局)

男忠組100M**(本項共 15 人報名)**

026 郭恩澤(仁愛鄉公所)	045 賴建宇(竹山鎮公所)	046 王士勤(信義鄉公所)	067 蔡致寬(信義鄉公所)
085 黃柏雄(埔里鎮公所)	084 童廷裕(埔里鎮公所)	083 曾尹秋(埔里鎮公所)	091 張鈞淇(消防局)
090 張為淵(消防局)	093 羅堯駿(消防局)	097 李柏叡(草屯鎮公所)	102 林明村(草屯鎮公所)
113 廖宏斌(草屯鎮公所)	148 陳宗昆(警察局)	154 蔡承穎(警察局)	

男長青60M**(本項共 8 人報名)**

020 邱建堂(仁愛鄉公所)	058 馬雅各(信義鄉公所)	057 金文常(信義鄉公所)	112 黃九烈(草屯鎮公所)
103 林炳坤(草屯鎮公所)	120 陳榮魁(祥和隊)	125 簡禎祥(富強隊)	157 謝建榮(警察局)

男信組60M**(本項共 8 人報名)**

028 普宗恆(仁愛鄉公所)	030 謝忠昆(仁愛鄉公所)	047 史新光(信義鄉公所)	065 劉聰順(信義鄉公所)
081 謝坤達(南投市公所)	117 簡揮育(草屯鎮公所)	155 鄭永昌(警察局)	150 陳維仁(警察局)

男愛組100M**(本項共 12 人報名)**

019 林義雄(仁愛鄉公所)	024 高崇渝(仁愛鄉公所)	055 巫世源(信義鄉公所)	052 全秋雄(信義鄉公所)
092 葉逸倫(消防局)	087 洪正欽(消防局)	089 張政助(消防局)	104 林家宏(草屯鎮公所)
098 李郁璋(草屯鎮公所)	121 黃科澄(祥和隊)	139 王辰中(警察局)	138 王文成(警察局)

男義組60M**(本項共 8 人報名)**

003 李英明(中寮鄉公所)	014 余三郎(仁愛鄉公所)	044 黃文賢(竹山鎮公所)	053 全茂永(信義鄉公所)
056 林明智(信義鄉公所)	101 林如鵬(草屯鎮公所)	160 魏友鴻(警察局)	151 溫信忠(警察局)

南投縣第62屆全縣運動會公務人員比賽選手名單

800公尺特別接力

(本項共 8 隊報名)

中寮鄉公所	50歲以上男員工：	003 李英明	004 林文遠		
	女員工：	009 廖彩妙	007 葉雅寬		
	男員工：	001 伍建璋	002 江晉豪	012 鄭琨民	006 張智勝
	預備員：	005 林耀祺	010 潘采怡		
仁愛鄉公所	50歲以上男員工：	014 余三郎	024 高崇淪		
	女員工：	022 施怡雯	021 施杏芬		
	男員工：	026 郭恩澤	030 謝忠昆	023 高文海	013 全皓翔
	預備員：	019 林義雄	015 余姍惠		
水里鄉公所	50歲以上男員工：	039 陳俊超	040 彭運財		
	女員工：	031 林孟儒	038 陳代怡		
	男員工：	035 許敬坪	036 郭士賢	037 陳世憲	034 胡聖杰
	預備員：	033 林昭鴻	032 林昇佑		
信義鄉公所	50歲以上男員工：	056 林明智	053 全茂永		
	女員工：	069 戴瑞月	051 石佩儒		
	男員工：	054 何志宏	046 王士勤	052 全秋雄	066 潘明華
	預備員：	067 蔡致寬	064 劉曉謙		
南投市公所	50歲以上男員工：	073 周國銘	080 劉坤昇		
	女員工：	076 胡珍綺	075 洪莉莉		
	男員工：	077 張存德	074 林朱禧	082 謝孟霖	079 隋宗翰
	預備員：	071 吳坤鴻	070 方錦華		
草屯鎮公所	50歲以上男員工：	101 林如鵬	112 黃九烈		
	女員工：	100 周芸品	115 蔡品瑢		
	男員工：	107 洪宗志	102 林明村	111 許譽馨	099 李宸瑋
	預備員：	096 李思俞	114 劉宏奕		
衛生局	50歲以上男員工：	131 呂榮裕	132 姜仁智		
	女員工：	128 王麗雅	134 陳佩嫻		
	男員工：	137 賴麗如	136 蔡正德	129 甘鈺誼	135 劉耿維
警察局	50歲以上男員工：	160 魏友鴻	151 溫信忠		
	女員工：	147 許純菁	153 劉幸芳		
	男員工：	154 蔡承穎	140 白項任	144 洪君智	148 陳宗昆
	預備員：	138 王文成	155 鄭永昌		

南投縣第62屆全縣運動會教職員工比賽選手名單

各組100M. 60M

女仁組60M

(本項共 4 人報名)

004 曾筱薇(南投市教育會) 005 藍紅玉(南投市教育會) 010 李雪鳳(草屯鎮教育會) 015 楊華玲(草屯鎮教育會)

女愛組60M

(本項共 2 人報名)

013 陳學珠(草屯鎮教育會) 014 湯亦芬(草屯鎮教育會)

男女推鉛球團體賽

男子組

(本項共 4 人報名)

006 田志豪(中寮鄉教育會) 007 田芳棋(中寮鄉教育會) 012 陳漢章(草屯鎮教育會) 011 張力照(草屯鎮教育會)

女子組

(本項共 4 人報名)

008 陳亭予(中寮鄉教育會) 009 詹蕊(中寮鄉教育會) 013 陳學珠(草屯鎮教育會) 016 簡季臻(草屯鎮教育會)

南投縣第 62 屆全縣運動會沙灘排球裁判及工作人員名單

審判委員召集人：陳加冬

審判委員：蕭正雄 陳榮昌 劉仲芳 伍福義 陳建佑 陳景元 陳照明 吳武漳

總幹事：王業

副總幹事：張淑惠

主任委員：許素霞

副主任委員：陳錫梧

副裁判長：吳錫法

裁判：劉妙君 葉素真 陳加冬 蕭正雄 陳榮昌 劉仲芳 伍福義 陳建佑 陳景元 陳照明 吳武漳
吳英濃 曾登郁 吳政聰 陳恩祥 王世忠 簡明力 陳嘉成 許至佑 邱伯璟 陳俊杰 曾盟堡
黃順烈 王金源 吳昭慧 全茂永 李鎮寰 林俞廷 黃丹琦 葉日寶 王業 張淑惠 劉育成
鄭筠茜 許峻瑋 伍勝華 楊雅婷 黃義芳 黃俊賢 簡玉維 王脩諭 陳迺宣 陳俊男 陳建志
林宏宇 黃世勇 王思渝 余宜樺

場地總負責人：何光明

安全維護組長：陳世昇

組員：林忠立

競賽組長：劉育成

場地組長：曾健龍

組員：江曉帆

衛生組長：陳彭彥

組員：柯柏年 賴信一

服務組長：簡瓊林

副組長：胡玉黛

醫務組長：黃筱容

記錄組長：陳忠立

組員：莊忠豪 陳錦壤 塗志德

南投縣第 62 屆全縣運動會沙灘排球競賽規程

- 一、比賽日期：民國 103 年 10 月 18 日 4 天。
- 二、比賽場地：南崗國中。
- 三、比賽組別：社男、社女、國男、國女、公務人員男子組、公務人員女子組、教職員工男女混合組。
- 四、參加辦法：
 - (一)、戶籍規定：須符合競賽總則第六條相關規定。
 - (二)、註冊人數：二人一隊，每單位最多限報男、女組各三隊。
- 五、註冊：依據競賽總則第十一條規定辦理。
- 六、比賽辦法：
 - (一)、比賽規則：採用中華民國排球協會審訂 2013-2016 之最新沙灘排球規則。
 - (二)、比賽制度：1、視報名隊數多寡由大會決定。
2、採 21 分一局決勝負，逢七之倍數要換邊。
 - (三)、比賽規定：1、凡已比賽開始不出場比賽隊伍，裁判得依規則沒收該場比賽。
2、比賽採用 MIKASA 沙灘排球；網高：社男組 243 公分，社女組 224 公分，國男組 235 公分，國女組 220 公分，公務人員組 235 公分，教職員工組 235 公分，球員出場比賽必須穿著同一式樣顏色之短袖上衣、短褲出場比賽。
- 七、場地器材設備：依據競賽總則第十條規定辦理。
- 八、申訴：依據競賽總則第十二條規定辦理。
- 九、獎勵：依據競賽總則第九條規定辦理。

南投縣第62屆全縣運動會沙灘排球賽程表

社會暨高中男子組：9隊

10/19(星期日)中午12:00開始，於甲場地依場次順序比賽

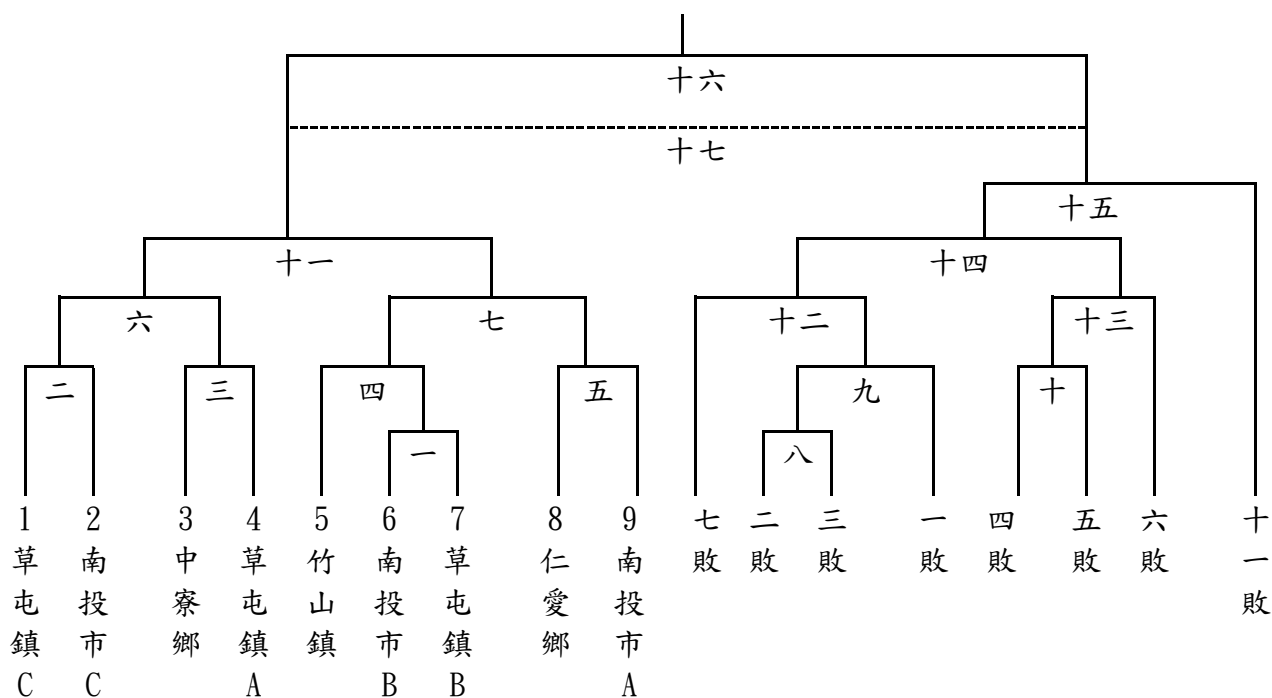

社會暨高中女子組：7隊

10/19(星期日)中午12:00開始，於乙場地依場次順序比賽，結束後調整網高，供社男組比賽

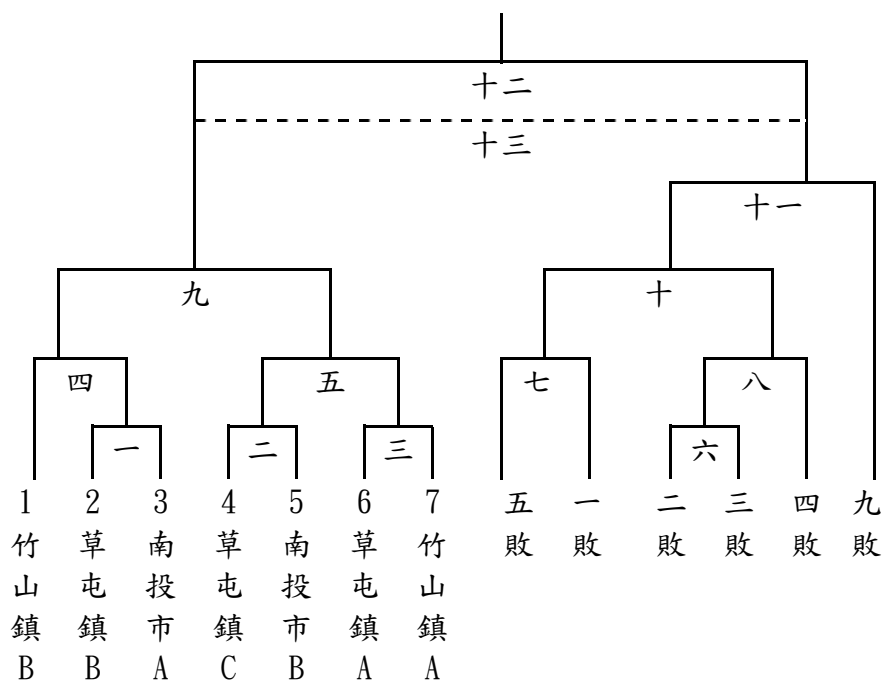

南投縣第62屆全縣運動會沙灘排球賽程表

國中男子組：12隊

10/21(星期二)上午9:00開始

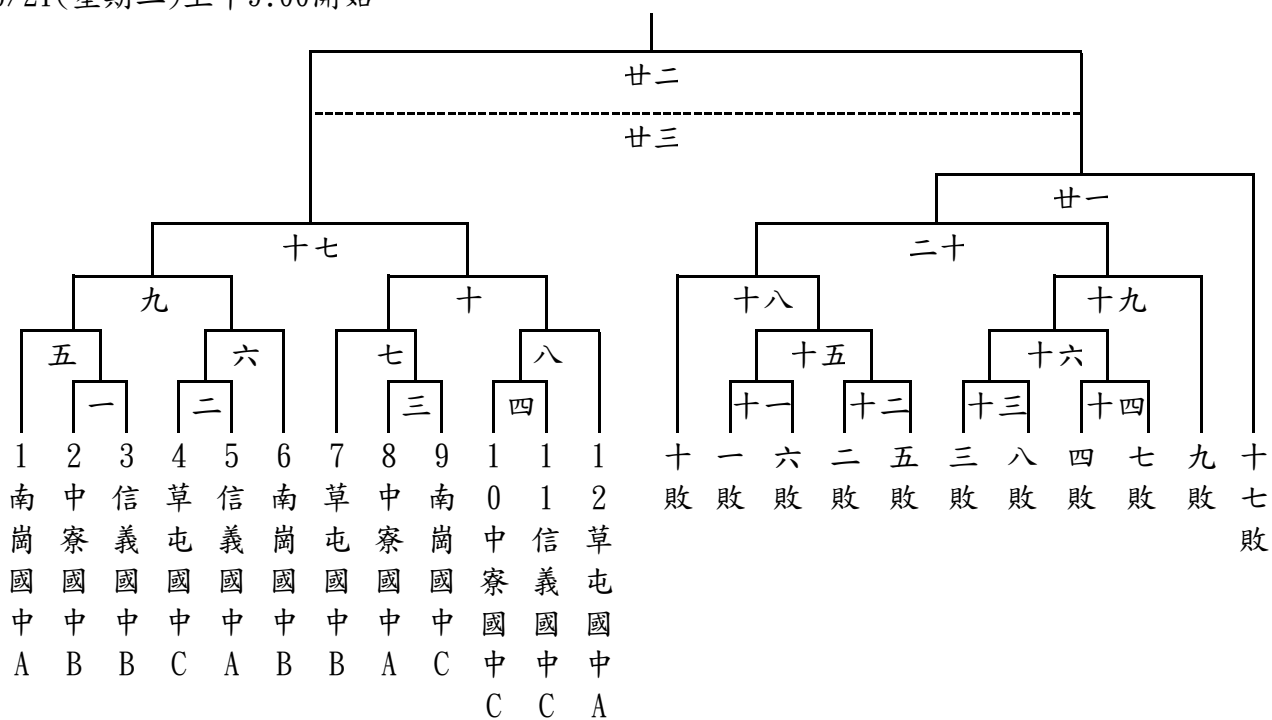

國中女子組：5隊

10/20(星期一)上午9:00開始

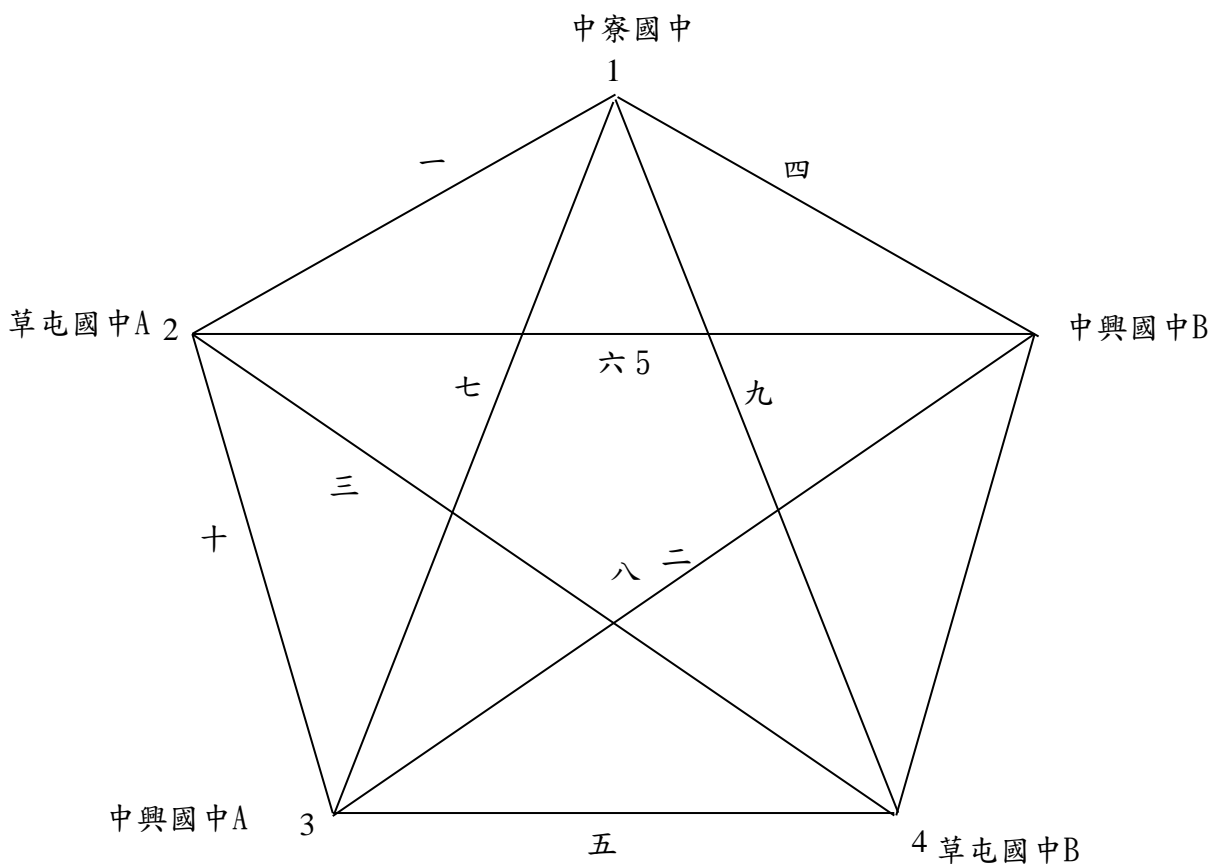

南投縣第62屆全縣運動會沙灘排球賽程表

公務人員男子組：6隊

10/21(星期二)中午12:00開始

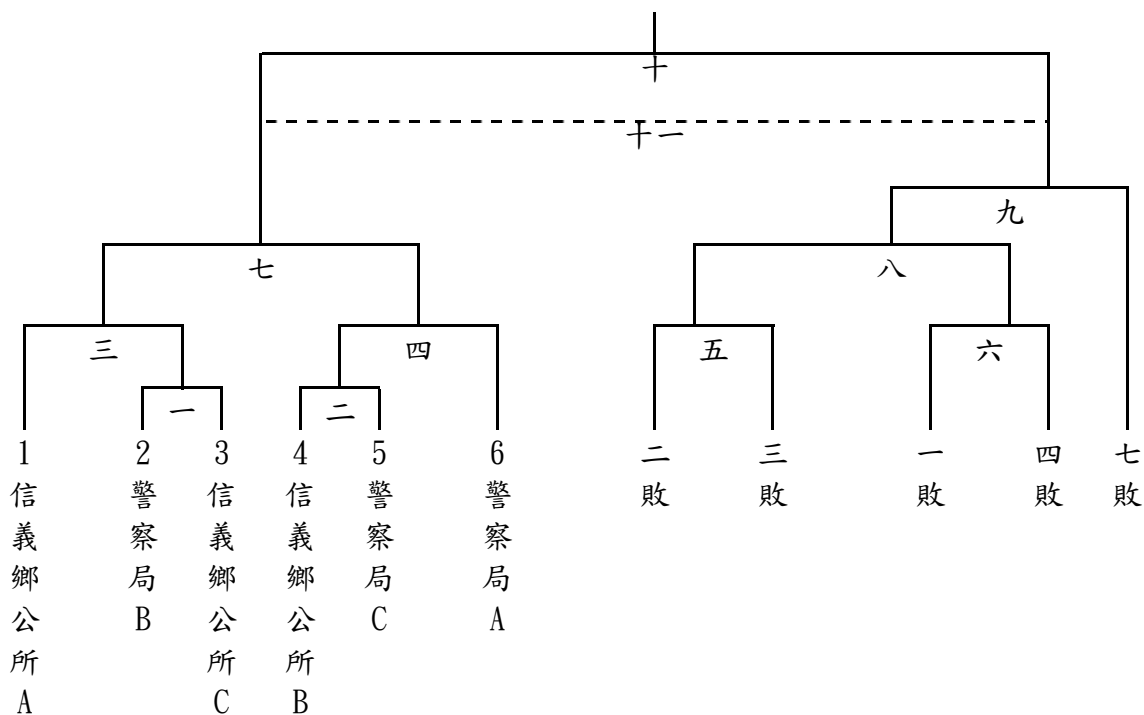

公務人員女子組：6隊

10/21(星期二)中午12:00開始

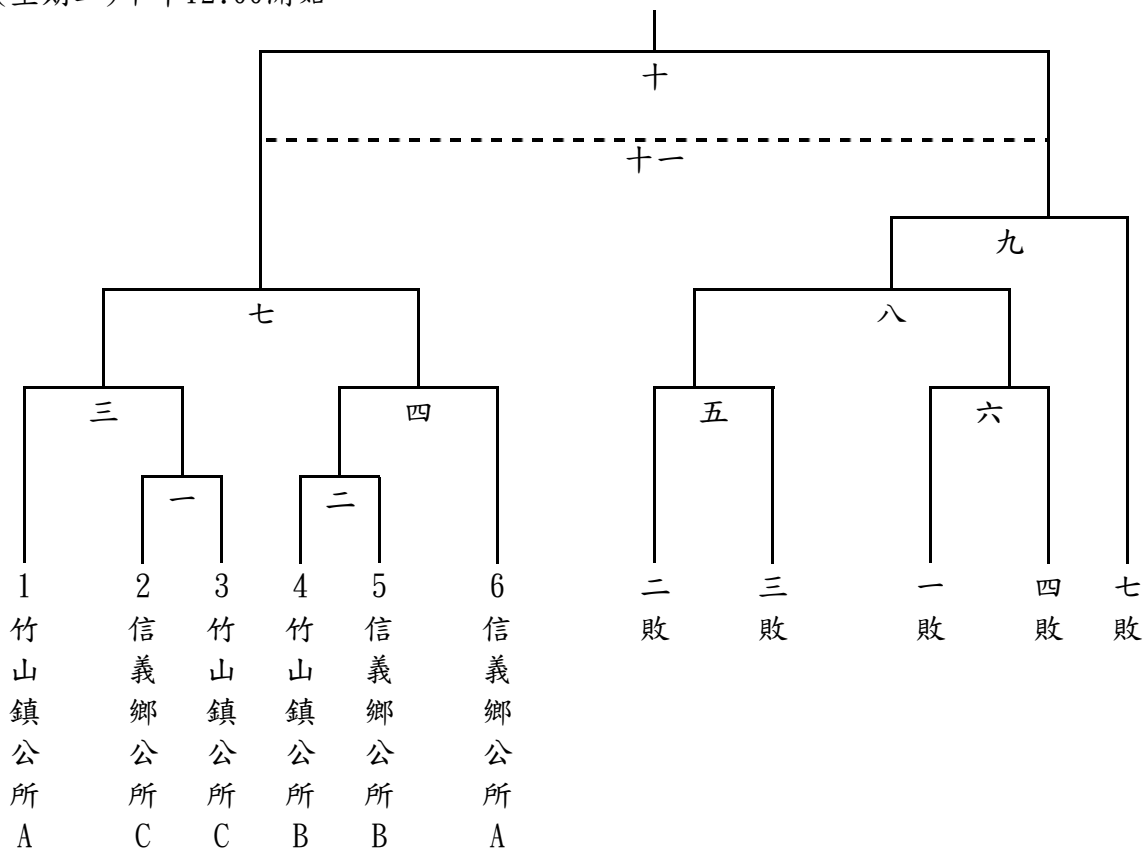

南投縣第 62 屆全縣運動會籃球裁判及工作人員名單

審判臨場技術委員：李上林 朱家瓏

審判委員：戴國華 周進科 簡瑞松

裁判長：詹清安

競賽組長：吳明

計時組長：黃雅蘭

計時紀錄：黃俊賢 李德勝

裁判：徐慶輝 楊子平 陳瑛倫 賴建華 張恆璋 史慶昇 洪金宗 黃皓塵 洪國哲 潘添惠 白玉豹
吳建興 韓光 劉志芳 王建鈞 陳伸展 歐弘堡 陳佑維 黃培程 朱逸凡 吳德偉 吳松杰
賴育瑜 曾崇倫 全正義 潘世英 湯杰勝 張哲源 陳正諺 唐鼎彥 陳柏佑 蔡文慈 林頌堯
魏仁興 王貞治 秦譽升 陳皇成 吳志鑫 李建龍 何昀霆 張伯威 于偉智 松東隆 謝善任
田慧晶 李苡瑄

紀錄計時：李德勝 彭淑娟 蔡孟君 張淑娟 劉曉燕 王蘭如 翁松桓 邱和平 許靜妮 林家煌
謝孝耕 林佩雯 吳佩環 羅菊美

場地服務：黃俊賢

組員：林明德 石偉廣

器材設備：林明德

組員：陳光輝 傅國豪

南投縣第 62 屆全縣運動會籃球競賽規程

一、比賽日期：國小組 10 月 15~16 日；原住民組 10 月 17 日；一般組 10 月 18~21 日。

二、比賽場地：

(一)、水里國小(國小組)。

(二)、埔里鎮綜合球場(一般組、原住民組)。

三、比賽組別：

(一)一般團體組:1.社男組 2.社女組 3.高男組 4.高女組 5.國男組 6.國女組 7.小男組 8.小女組。

(二)原住民組: 1.社男組 2.社女組 3.高男組 4.高女組 5.國男組 6.國女組

四、參加辦法：

(一)、戶籍規定：須符合競賽總則第六條相關規定。

(二)、年齡規定：國小年齡限 12 歲以下(民國 91 年 9 月 1 日以後出生)。

(三)、註冊人數：1、國小組及社會組以鄉鎮市為單位，每單位限報一隊。

2、國中組及高中組以學校為單位，每單位限報一隊。

(四)、領隊會議：10 月 17 日上午 10 時在大成國中舉行。

五、註冊：依據競賽總則第十一條規定辦理。

六、比賽辦法：1、比賽規則：採用最新籃球規則及國民小學最新籃球規則。

2、比賽制度：視各組參賽球隊多寡決定之。

3、比賽日程：賽程排定後公佈之。

七、場地器材設備：依據競賽總則第十條規定辦理。

八、申訴：依據競賽總則第十二條規定辦理。

九、獎勵：依據競賽總則第九條規定辦理。

南投縣第 62 屆全縣運動會籃球賽程表

原住民組【103.10.17】埔里鎮綜合球場

埔里國中

大成國中

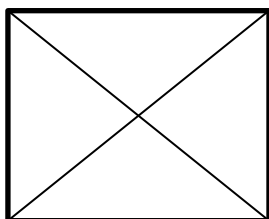

水里國中

仁愛國中

日期	場次	時間	場地	組別	〈淺色白〉比賽隊伍〈深色〉	比賽結果	勝隊	備註
10 月 17 日 【五】	1	09:00	甲	原	埔里國中◎大成國中			
	2	09:00	乙	原	水里國中◎仁愛國中			
	3	11:00	甲	原	水里國中◎埔里國中			
	4	11:00	乙	原	仁愛國中◎大成國中			
	5	14:00	甲	原	埔里國中◎仁愛國中			
	6	14:00	乙	原	大成國中◎水里國中			

國小男子組【103.10.15-16】水里國小活動中心

信義鄉

草屯鎮

A 冠

B 冠

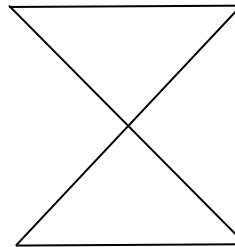
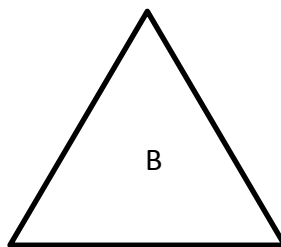
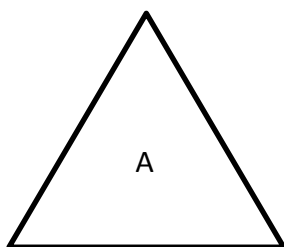

仁愛鄉

水里鄉

埔里鎮

南投市

A 亞

B 亞

日期	場次	時間	場地	組別	〈淺色白〉比賽隊伍〈深色〉	比賽結果	勝隊	備註
10 月 15 日 【三】	1	09:00	甲	小男	信義鄉◎仁愛鄉			
	2	10:00	甲	小男	草屯鎮◎埔里鎮			
	3	11:00	甲	小男	仁愛鄉◎水里鄉			
	4	12:00	甲	小男	埔里鎮◎南投市			
	5	13:00	甲	小男	水里鄉◎信義鄉			
	6	14:00	甲	小男	南投市◎草屯鎮			
10 月 16 日 【四】	7	09:00	甲	小男	A 冠◎B 亞			
	8	10:00	甲	小男	B 冠◎A 亞			
	9	12:00	甲	小男	A 亞◎B 亞			
	10	13:00	甲	小男	A 冠◎B 冠			

南投縣第 62 屆全縣運動會籃球賽程表

社會男子組【103.10.18-19】埔里鎮綜合球場

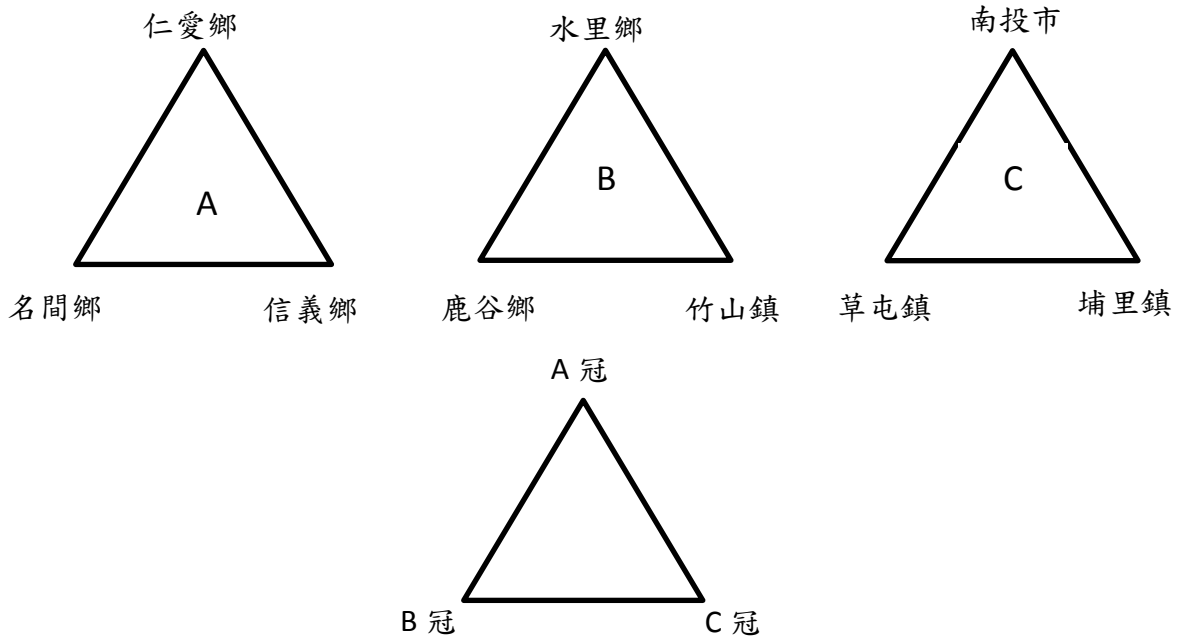

社會女子組【103.10.18-19】埔里鎮綜合球場

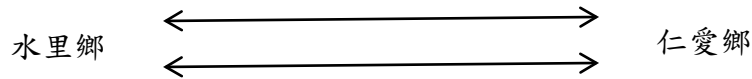

高中女子組【103.10.18-19】埔里鎮綜合球場

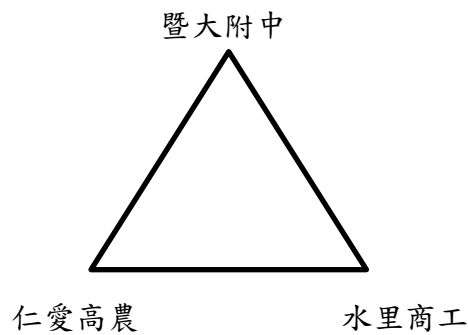

南投縣第 62 屆全縣運動會籃球賽程表

國中女子組【103.10.18-19】埔里鎮綜合球場

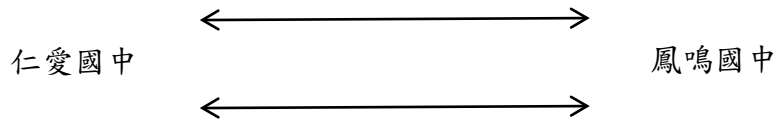

高中男子組【103.10.19-21】埔里鎮綜合球場

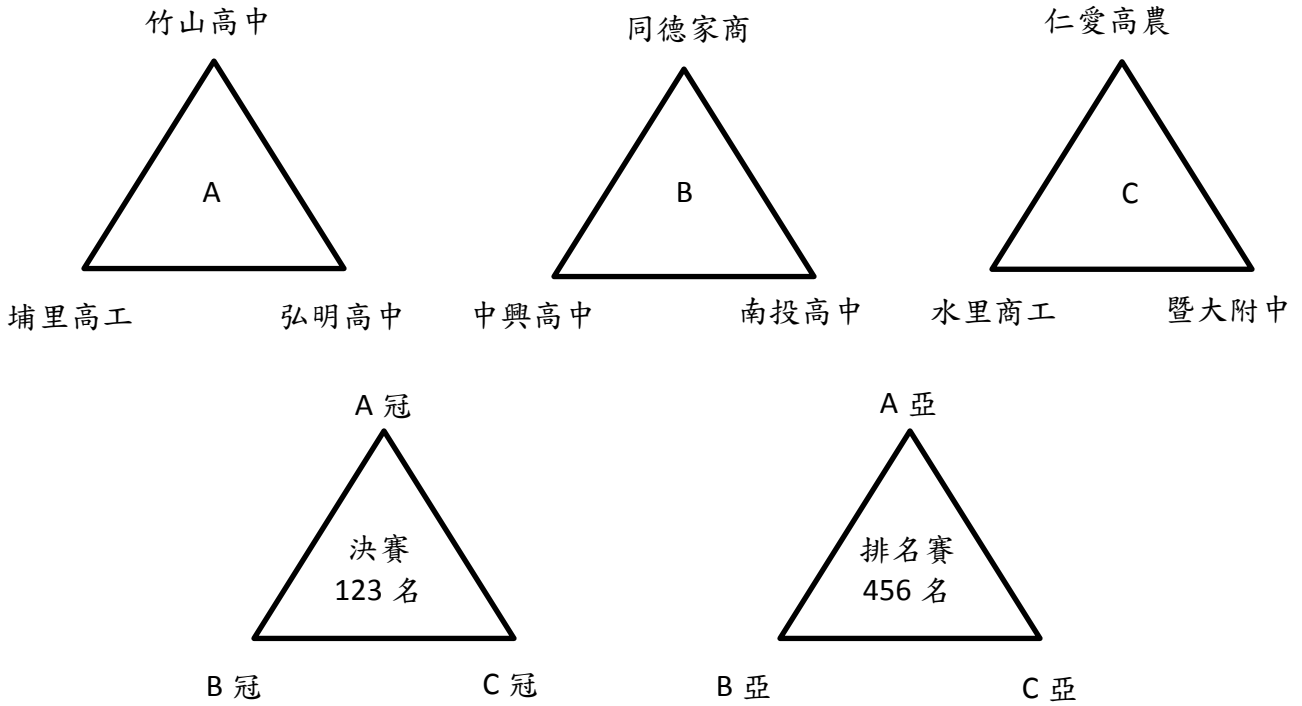

南投縣第 62 屆全縣運動會籃球賽程表

國中男子組【103.10.19-21】埔里鎮綜合球場

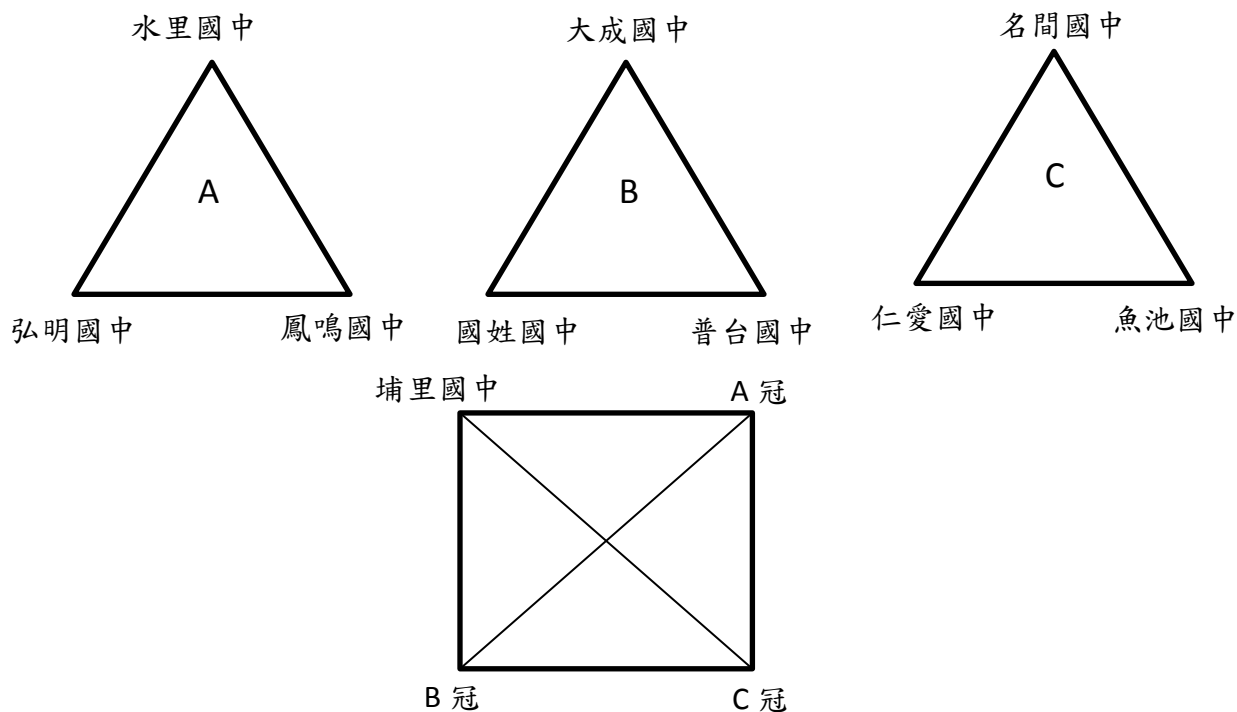

日期	場次	時間	場地	組別	〈淺色白〉比賽隊伍〈深色〉	比賽結果	勝隊	備註
10月18日【六】	1	09:00	甲	社男	名間鄉◎信義鄉			
	2	09:00	乙	社男	鹿谷鄉◎竹山鎮			
	3	10:10	甲	社男	草屯鎮◎埔里鎮			
	4	10:10	乙	高女	仁愛高農◎暨大附中			
	5	11:20	甲	社男	仁愛鄉◎名間鄉			
	6	11:20	乙	社男	水里鄉◎鹿谷鄉			
	7	12:30	甲	社男	南投市◎草屯鎮			
	8	12:30	乙	社女	水里鄉◎仁愛鄉 1			
	9	13:40	甲	國女	鳳鳴國中◎仁愛國中 1			
	10	13:40	乙	社男	信義鄉◎仁愛鄉			
	11	14:50	甲	社男	竹山鎮◎水里鄉			
	12	14:50	乙	社男	埔里鎮◎南投市			
10月19日【日】	13	09:00	甲	社女	水里鄉◎仁愛鄉 2			
	14	09:00	乙	高女	暨大附中◎水里商工			
	15	10:10	甲	國女	鳳鳴國中◎仁愛國中 2			
	16	10:10	乙	社男	A冠◎B冠			
	17	11:20	甲	高男	埔里高工◎弘明中學			
	18	11:20	乙	高男	中興高中◎南投高中			

南投縣第 62 屆全縣運動會籃球賽程表

日期	場次	時間	場地	組別	〈淺色白〉比賽隊伍〈深色〉	比賽結果	勝隊	備註
10 月 19 日 【日】	19	12:30	甲	高男	水里商工◎暨大附中			
	20	12:30	乙	社男	B 冠◎C 冠			
	21	13:40	甲	國男	弘明中學◎鳳鳴國中			
	22	13:40	乙	國男	國姓國中◎普台國中			
	23	14:50	甲	社男	C 冠◎A 冠			
	24	14:50	乙	國男	仁愛國中◎魚池國中			
	25	16:00	甲	高女	水里商工◎仁愛高農			
10 月 20 日 【一】	26	09:00	甲	國男	水里國中◎弘明中學			
	27	09:00	乙	國男	大成國中◎國姓國中			
	28	10:10	甲	國男	名間國中◎仁愛國中			
	29	10:10	乙	高男	竹山高中◎埔里高工			
	30	11:20	甲	高男	同德家商◎中興高中			
	31	11:20	乙	高男	仁愛高農◎水里商工			
	32	12:30	甲	國男	鳳鳴國中◎水里國中			
	33	12:30	乙	國男	普台國中◎大成國中			
	34	13:40	甲	國男	魚池國中◎名間國中			
	35	13:40	乙	高男	弘明中學◎竹山高中			
	36	14:50	甲	高男	南投高中◎同德家商			
37	14:50	乙	高男	暨大附中◎仁愛高農				
10 月 21 日 【二】	38	09:00	甲	國男	埔里國中◎A 冠			
	39	09:00	乙	國男	B 冠◎C 冠			
	40	10:10	甲	高男	A 冠◎B 冠			
	41	10:10	乙	高男	A 亞◎B 亞			
	42	11:20	甲	國男	埔里國中◎B 冠			
	43	11:20	乙	國男	A 冠◎B 冠			
	44	12:30	甲	高男	B 冠◎C 冠			
	45	12:30	乙	高男	B 亞◎C 亞			
	46	13:40	甲	國男	B 冠◎A 冠			
	47	13:40	乙	國男	C 冠◎埔里國中			
	48	14:50	甲	高男	C 冠◎A 冠			
	49	14:50	乙	高男	C 亞◎A 亞			

場次統計

原住民組：6 場

小學組：10 場

其他：49 場

總計：65 場

南投縣第 62 屆全縣運動會女子壘球裁判及工作人員名單

審判委員：賴信成 張寧恩

裁判長：曾鴻漳

裁判：劉惠芳 鍾旻修 羅國彥 杜智敏 梁志強 陳福 洪慧珊 張麗秋 李振發 黃文偉

資訊組長：邱錫塘

行政組：許麗玲

南投縣第 62 屆全縣運動會女子壘球競賽規程

- 一、比賽日期:民國 103 年 10 月 19 日起 2 天。
- 二、比賽地點:埔里高工、埔里國中。
- 三、比賽組別:國小女子組
- 四、參賽辦法:
 - (一)、戶籍規定:須符合競賽總則第六條相關規定。
 - (二)、年齡規定:限 91 年 9 月 1 日以後出生。
 - (三)、註冊人數:每單位限參加一隊,每隊球員限報十八名。
- 五、註冊:依據競賽總則第十一條規定辦理。
- 六、比賽辦法:
 - (一)、比賽規則:採用 102 年度全國國小女子壘球聯賽比賽規則,投手採用修正式投球。
 - (二)、比賽制度:視參賽隊伍公佈之。
 - (三)、比賽規定:出場時間:除第一場外以大會宣佈時間為準。
- 七、場地器材設備:依據競賽總則第十條規定辦理。
- 八、申訴:依據競賽總則第十二條規定辦理。
- 九、獎勵:依據競賽總則第九條規定辦理。

南投縣第 62 屆全縣運動會女子壘球賽程表

日 期	時 間	場 次	比 賽 單 位	場 地	備 註
1 0 / 1 9	1 0 : 0 0		埔 里 鎮 練 習	埔 里 國 中	
	1 3 : 0 0		仁 愛 鄉 練 習		
1 0 / 2 0	1 9 : 0 0	1	埔 里 VS 仁 愛		
		2	仁 愛 VS 埔 里		

南投縣第 62 屆全縣運動會木球裁判及工作人員名單

總幹事：李全成

裁判長：羅居生

裁判：林學文 張淵銘 林中文 謝 賽 許登雄 羅子期 黃建儒 施榮欽 劉國經 鄭瑞山 許登和
林明賢 邱垂源 胡秋生 林添義 施四泉 林文彥 林辰潔 陳憲輝

競賽組長：張淑華

場地組長：林村祥

組員：陳龍治 陳燕煌

記錄組長：張秋雲

組員：林美苓 吳秋雲

檢錄組長：黃芳美

組員：劉美妙

南投縣第 62 屆全縣運動會木球競賽規程

一、比賽時間：民國 103 年 10 月 19 日起 2 天。

二、比賽地點：竹山鎮公所（竹山鎮公所路 100 號）。

三、比賽組別：1、男子長青組 2、女子長青組 3、社會組男子組 4、社會女子組

5、高中組男子組 6、高中女子組 7、國中男子組 8、國中女子組（各組 4 至 6 人）

四、參加辦法：

（一）、戶籍規定：須符合競賽總則第六條相關規定。

（二）、年齡規定：1、長青組限男、女 60 歲以上(民國 43 年 9 月 1 日以前出生)。

2、社會組不限年齡。

3、高中、國中組依在學學籍規定為基準。

（三）、註冊人數：每隊 4 至 24 人，包括領隊教練外、球員最少 4 人，最多 6 人男女不限(每一球員限參加一隊)不得跨隊、跨組比賽。

五、註冊：依據競賽總則第十一條規定辦理。

六、比賽辦法：

（一）、比賽規則：採用中華民國木球協會訂定之最新比賽規則。

（二）、比賽制度：1、團體賽每隊 4 至 6 人出賽，以最佳 4 人之成績總和判定勝負，若各隊未能 4 人參賽時，不列入團體成績但可登記為個人成績，若兩隊以上成績相同時，以相關球隊球員中 24 球道總和成績獲得最低桿者為勝，若再相同以第 23 球道成績最低桿者為勝，依此類推。

2、個人以參加團體賽之個人成績判定名次，若成績相同時則以 24 球道成績最低桿者為勝，若再相同以 23 球道成績最低桿者為勝，依此類推。

3、每球道最高 10 桿，若未於 10 桿內完成者以 10 桿計算之。

（三）、比賽規定：1、非當場比賽之球員，不得進入場內，比賽結束之球員，應迅速離開球場。

2、球員應在比賽前二十分鐘到場檢錄，若球員比賽時間逾五分鐘或拒絕比賽時，裁判員可判定取消該球員該場次比賽資格。

3、凡比賽發生規則或競賽規程中，無明文規定之問題時，則由大會審判委員會議決。

4、球員出賽應著運動服，運動鞋違者裁判有權停止比賽資格。

5、比賽之各隊請自備球桿、球、雨衣(雨天照常比賽)

七、場地器材設備：依據競賽總則第十條規定辦理。

八、申訴：依據競賽總則第十二條規定辦理。

九、獎勵：依據競賽總則第九條規定辦理。

南投縣第 62 屆全縣運動會木球賽程表

賽程表 時間：103 年 10 月 19 日 地點：竹山公園

場次	時間	裁判	球 員 1		球 員 2		球 員 3		球 員 4		球 員 5	
1	08:00	林中文	A1	羅子期	B1	李全成	B13	陳協鴻	C7	黃秀美		
2	08:00	謝 賽	A2	邱垂源	B2	紀一文	B14	林韋呈	C8	涂妙淑		
3	08:00	許登雄	A3	陳燕煌	B3	林茂成	B15	劉俊偉	C9	楊英蘭		
4	08:00	黃建儒	A4	林舜諒	B4	葉中山	B16	易時民	C10	陳昭喜		
5	08:00	施榮欽	A5	林村祥	B5	翁景昌	B17	賴浩志	C11	曾秋梅		
6	08:00	劉國經	A6	陳龍治	B6	羅居生	B18	高國華	C12	易品均		
7	08:00	鄭瑞山	A7	許新逢	B7	林添義	C1	張金珠	C13	易俞均		
8	08:00	許登和	A8	吳秋吉	B8	施格慨	C2	邱吳秋雲	C14	黃雅杏		
9	08:00	林明賢	A9	陳雅展	B9	曾木杉	C3	張淑華	C15	鄭郁蓉		
10	08:00	胡秋生	A10	林慶桐	B10	吳萬全	C4	林美苓	C16	林欣蓓		
11	08:00	林文彥	A11	施四泉	B11	陳權閔	C5	葉彩開	C17	汪雯雯		
12	08:00	曾清峰	A12	黃國棟	B12	陳金山	C6	陳程紅珠				

注意事項：一、報到 7:20~7:50。

二、每人應打二輪，合計 24 球道。

三、第一輪檢錄 8:00 比賽 第一場次~12 場次同時比賽。

四、第二輪檢錄 9:50 比賽 10:00 每場次皆第一球道出發並由第一場次順序出發比賽。

南投縣第 62 屆全縣運動會木球賽程表

隊職員名冊-長青男子組

單 位	負責人	編 號	姓 名	桿 數			名次
				1	2	合計	
竹山鎮	羅居生	A1	羅子期				
		A2	邱垂源				
		A3	陳燕煌				
		A4	林舜諒				
		A5	林村祥				
		A6	陳龍治				
			團 體				
水里鄉	陳憲輝	A7	許新逢				
		A8	吳秋吉				
		A9	陳雅展				
		A10	林慶桐				
		A11	施四泉				
		A12	黃國棟				
			團 體				

南投縣第 62 屆全縣運動會木球賽程表

隊職員名冊-社會男子組

單 位	負 責 人	編 號	姓 名	桿 數			名 次
				1	2	合 計	
竹山鎮	羅居生	B1	李全成				
		B2	紀一文				
		B3	林茂成				
		B4	葉中山				
		B5	翁景昌				
		B6	羅居生				
			團 體				
水里鄉	陳憲輝	B7	林添義				
		B8	施格慨				
		B9	曾木杉				
		B10	吳萬全				
		B11	陳權閔				
		B12	陳金山				
			團 體				
草屯鎮	黃雅杏	B13	陳協鴻				
		B14	林韋呈				
		B15	劉俊偉				
		B16	易時民				
		B17	賴浩志				
		B18	高國華				
			團 體				

南投縣第 62 屆全縣運動會木球賽程表

隊職員名冊-社會女子組

單 位	負責人	編 號	姓 名	桿 數			名次
				1	2	合計	
竹山鎮	羅居生	C1	張金珠				
		C2	邱吳秋雲				
		C3	張淑華				
		C4	林美苓				
		C5	葉彩開				
			團 體				
水里鄉	陳程紅珠	C6	陳程紅珠				
		C7	黃秀美				
		C8	涂妙淑				
		C9	楊英蘭				
		C10	陳昭喜				
		C11	曾秋梅				
			團 體				
草屯鎮	黃雅杏	C12	易品均				
		C13	易俞均				
		C14	黃雅杏				
		C15	鄭郁蓉				
		C16	林欣蓓				
		C17	汪雯雯				
			團 體				

南投縣第 62 屆全縣運動會巧固球裁判及工作人員名單

總幹事：高誌謙

副總幹事：謝有誌 曾建學

審判委員：林演辰 李瑞豐 簡明潭

裁判長：許建睿

裁判組長：王志全

裁判：王志軒 黃志鵬 林煌添 林登雄 陳秀鳳 羅惠玲 陳漢章 林耀家 簡光燦 陳德來 謝維其
張銘麟 齊家星 林誼宣 林玉玫 洪正上 黃皓塵

競賽組長：郭禮文

組員：邱國城

記錄組長：吳兆民

組員：蘇秋鳳

場地組長：張金豐

組員：洪勝展

行政組長：李永霖

組員：黃偉誌

南投縣第 62 屆全縣運動會巧固球競賽規程

一、比賽日期：民國 103 年 10 月 19 日起 3 天。

二、比賽地點：南崗國中。

三、比賽組別：社男（含高中職校學生）、社女（含高中職校學生）、國男、國女、小男雙網、小女雙網、小男單網、小女單網。

四、參加辦法

（一）戶籍規定：須符合競賽總則第六條相關規定。

（二）社會組年齡不限；國中、小學各組以日間部在學學生為限；**國小男子及國小女子單網兩組資格，限制國小五年級以下學生參加。**

（三）每一運動員以參加一組一隊為限，不得跨組（如一人參加二隊以上者以第一次出場比賽為準）。

（四）註冊人數：1、社會組及國小組以鄉鎮市公所為單位限報一隊。

2、國中以學校為單位每校限報男女生各一隊。

3、每隊球員報名人數至多為 12 人；國小男子及國小女子單網兩組報名人數至多為 9 人。

五、註冊：依據競賽總則第十一條規定辦理。

六、比賽辦法：

（一）、比賽規則：採用中華民國巧固球協會公佈最新比賽規則，雙網七人制，場地為 30 公尺x20 公尺。單網五人制，場地為 15 公尺x20 公尺。

（二）、比賽制度：於抽籤時，視參賽隊伍公佈之。

七、場地器材設備：依據競賽總則第十條規定辦理。

八、申訴：依據競賽總則第十二條規定辦理。

九、獎勵：依據競賽總則第九條規定辦理。

南投縣第62屆全縣運動會巧固球賽程表

社會男子組

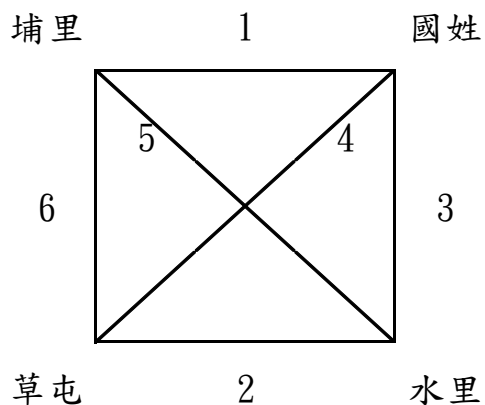

戰績相同比序

1. 對戰關係
2. 得分
3. 失分
4. 得失分差
5. 抽籤

國小男生雙網

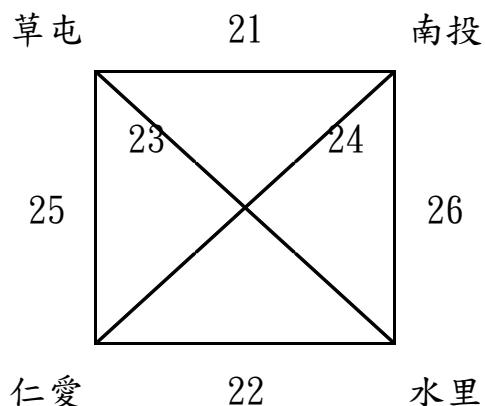

國小男子單網

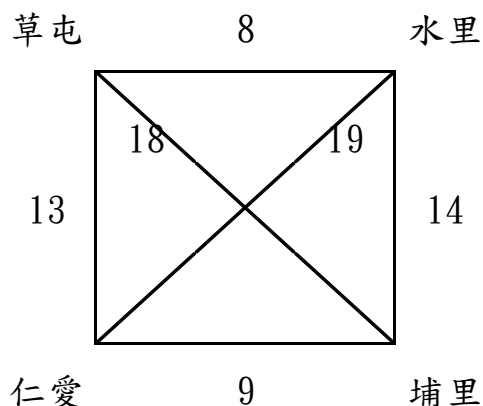

國小女子雙網

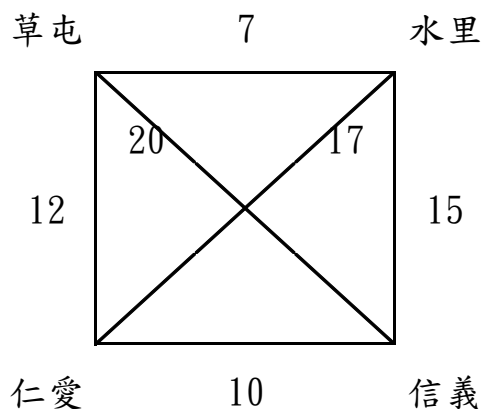

國小女子單網

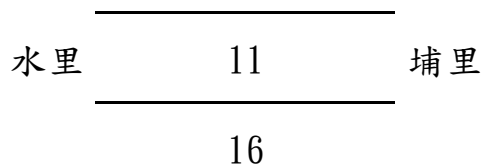

南投縣第62屆全縣運動會巧固球賽程表

10/19 星期日

時間	場次	甲			場次	乙1			場次	乙2		
09:00	1	埔里	社男	國姓								
10:00	2	草屯	社男	水里								
11:00	3	水里	社男	國姓								
12:00	4	草屯	社男	國姓								
13:30	5	水里	社男	埔里								
14:30	6	草屯	社男	埔里								

10/20 星期一

時間	場次	甲			場次	乙1			場次	乙2		
09:00	7	草屯	女雙	水里	8	草屯	男單	水里	9	仁愛	男單	埔里
10:00	10	仁愛	女雙	信義	11	水里	女單	埔里				
11:00	12	草屯	女雙	仁愛	13	草屯	男單	仁愛	14	水里	男單	埔里
12:00	15	水里	女雙	信義	16	水里	女單	埔里				
13:30	17	水里	女雙	仁愛	18	草屯	男單	埔里	19	水里	男單	仁愛
14:30	20	草屯	女雙	信義								

10/21 星期二

時間	場次	甲			場次	乙1			場次	乙2		
09:00	21	草屯	男雙	南投	22	仁愛	男雙	水里				
10:00	23	草屯	男雙	水里	24	南投	男雙	仁愛				
11:00	25	仁愛	男雙	草屯	26	水里	男雙	南投				

南投縣第 62 屆全縣運動會羽球裁判及工作人員名單

審判委員：朱金雄 張瑞興 徐信三 洪一平 朱向鎬

裁判：廖哲修 楊家豪 邱國峰 潘麗雅 阮玉鵬 廖瑩俐 何嘉珍 張瑞洋 劉有財 張福全 陳瑞麟
陳雯華 陳治國 吳元郎 黃宏銘 陳俊瀛 程上銘 洪進隆 黃飛台 王仁忠 吳綉美 余栗圭
桂文林 吳綉祝 葉哲奇 黃瑞昌 徐文義 余忠誠 張筱婷 簡貴合 張倫耀 葉思妮
何昌憲 林沐諺 莊國賓

南投縣第 62 屆全縣運動會羽球競賽規程

一、比賽日期：民國 103 年 10 月 18 日起 4 天。

二、比賽地點：國立竹山高中。

三、比賽組別：社男、社女、高男、高女、國男、國女、小男、小女、公務人員組、教職員工組。

(一) 團體項目：男子組、女子組

(二) 個人項目：社男、社女、高男、高女、國男、國女、小男、小女個人單打、雙打

四、參加辦法：

(一)、戶籍規定：須符合競賽總則第六條相關規定。

(二)、年齡規定：國小組年齡限民國 91 年 9 月 1 日以後出生。

(三)、註冊人數：1、每隊註冊社會組以八人為限，其他各組以六人為限。

2、團體項目：每單位最多僅能參加一個男子項目及一個女子項目。

3、個人項目：各單位各項限報二名(組)，每人限報一項。

4、公務人員、教職員工項目：每單位限參加一隊，每隊限報八人。

五、註冊：依據競賽總則第十一條規定辦理。

六、比賽辦法：

(一)、比賽規則：比賽採用國際羽總公佈的最新規則和章程。

(二)、比賽制度：1、團體賽採雙敗淘汰賽或循環賽，並於抽籤時公佈。

2、團體賽(男、女)社會組採五場三勝制，出場順序為單、單、雙、雙、單(單可兼雙)，其他各組採三場二勝制，出場順序為單、雙、單(不得兼點)。

3、社會組所有項目及學生組團體賽的每場比賽均採三局二勝制。

4、公務人員、教職員工項目：採取(男雙，女雙，男雙)三組雙打，以三賽二勝一局 21 分定勝負，順序不能重複出賽。

(三)、比賽規定：1、未經裁判允許，不得換球。

2、每場比賽前的練球不得超過三分鐘。

3、比賽日程抽籤後，不得請求更改。

4、參賽選手逾比賽時間五分鐘不出場者，以棄權論(以球場掛鐘為準)。

5、每隊出場名單不能有輪空情事，否則輪空該組及以下各組均以零分計算。

6、同隊選手必須穿著同一顏色，款式整齊的服裝，教練間也必須一致，但款式可有別於選手。

7、所有球衣背面應有明顯的顏色的號碼；裝飾物品、珠寶、手機等均不許在比賽中配戴。

七、場地器材設備：依據競賽總則第十條規定辦理。

八、申訴：依據競賽總則第十二條規定辦理。

九、獎勵：依據競賽總則第九條規定辦理。

南投縣第62屆全縣運動會羽球賽程表

國小男生單打

10月19日上午8點30分起 採31分一局不加分決勝制

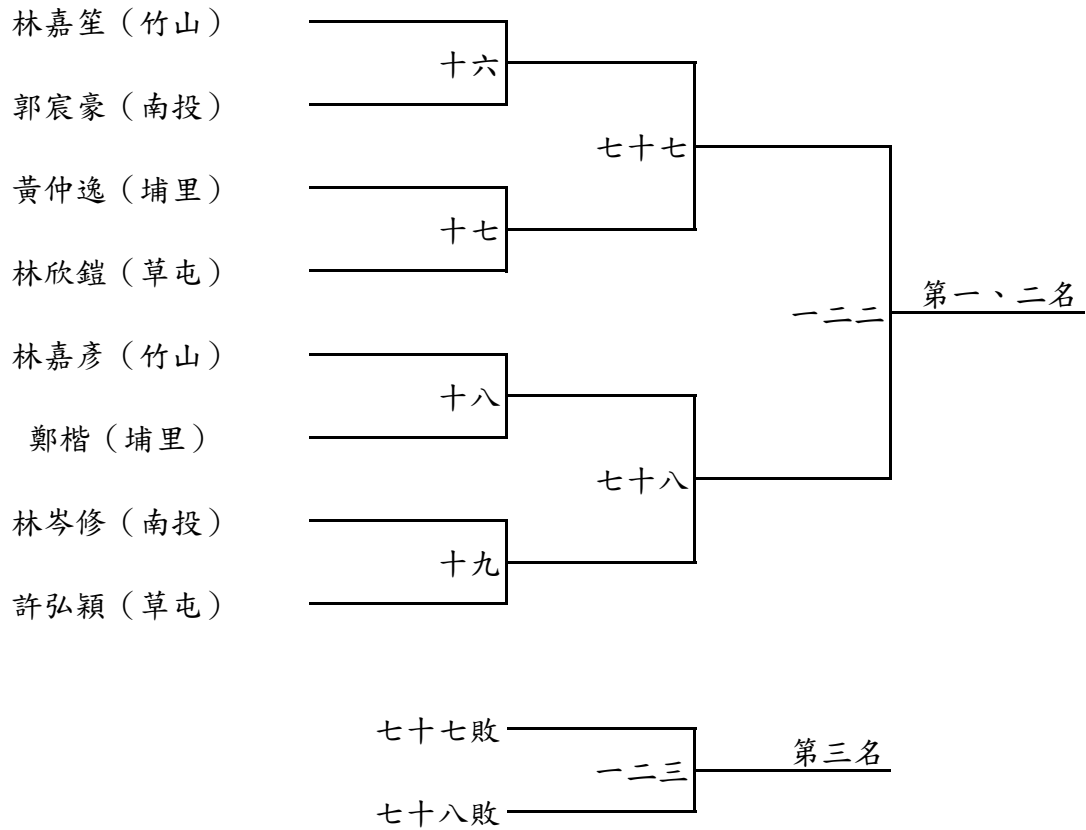

國小女生單打

10月19日上午8點30分起 採31分一局不加分決勝制

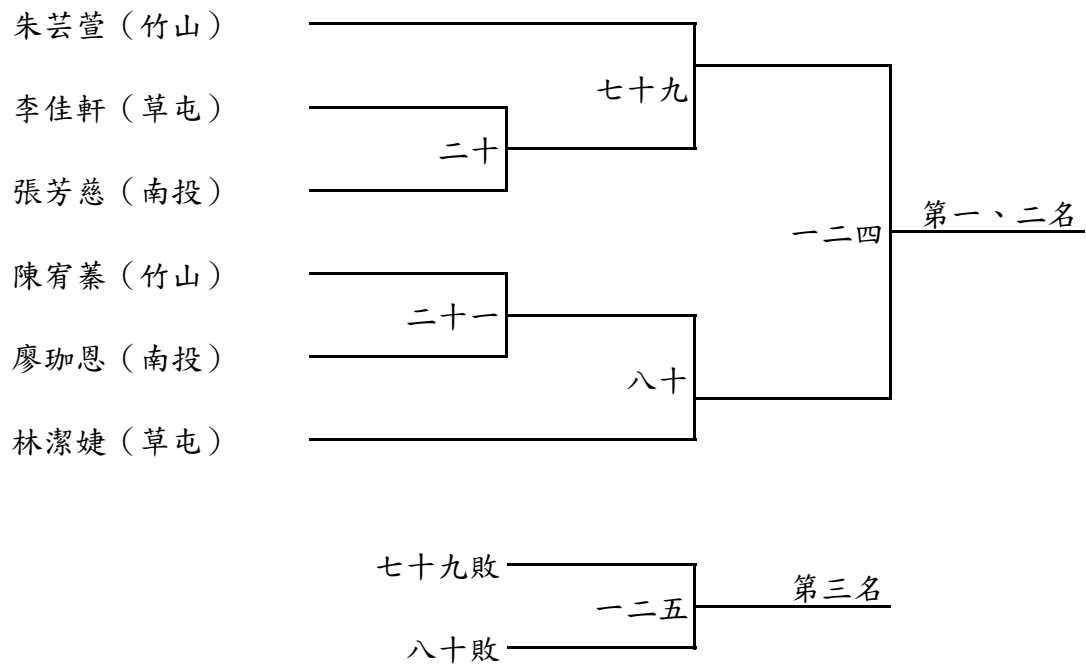

南投縣第62屆全縣運動會羽球賽程表

國小男生團體 10月18日上午8點30分起 (採國際羽球規則3局2勝制)

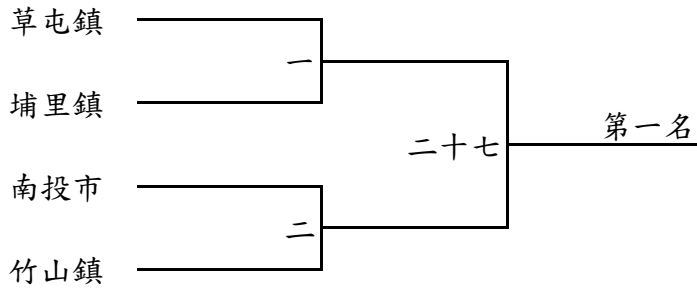

國小男生團體敗部

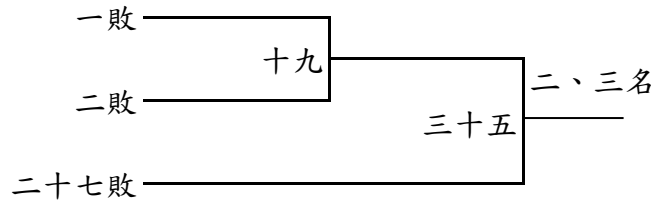

國小女生團體

10月18日上午8點30分起

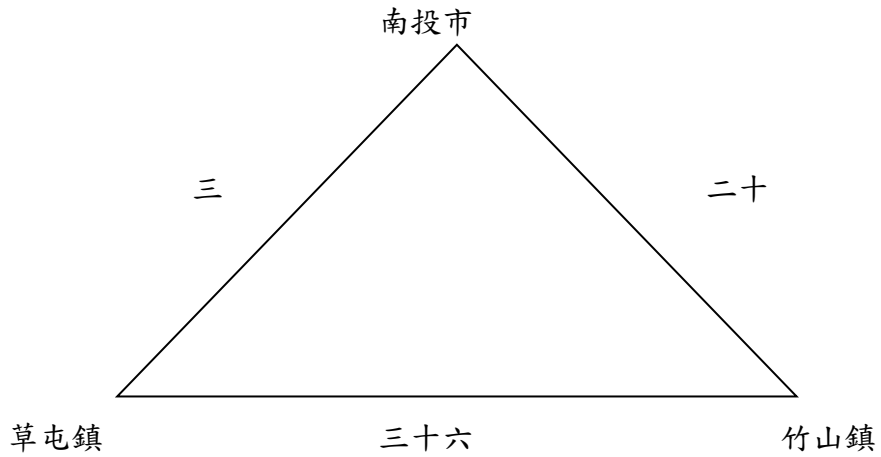

南投縣第62屆全縣運動會羽球賽程表

國小男生雙打

10月19日上午8點30分起 採31分一局不加分決勝制

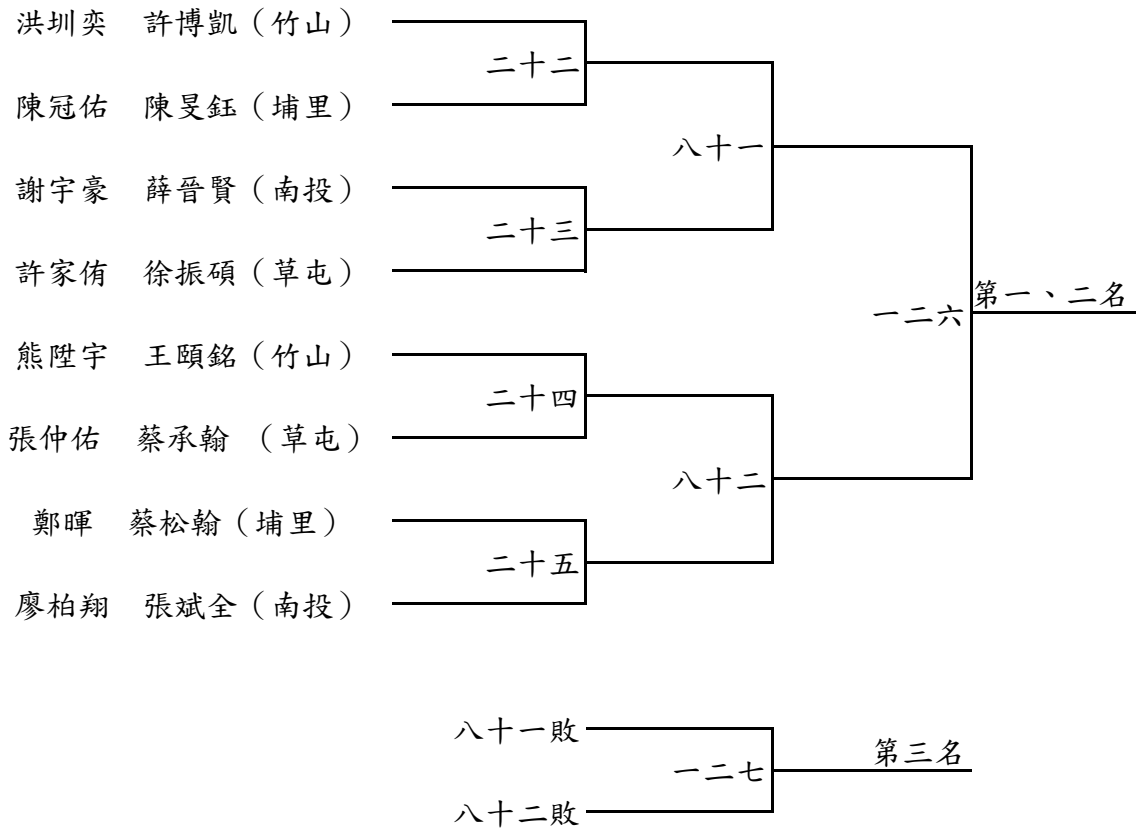

國小女生雙打

10月19日上午8點30分起 採31分一局不加分決勝制

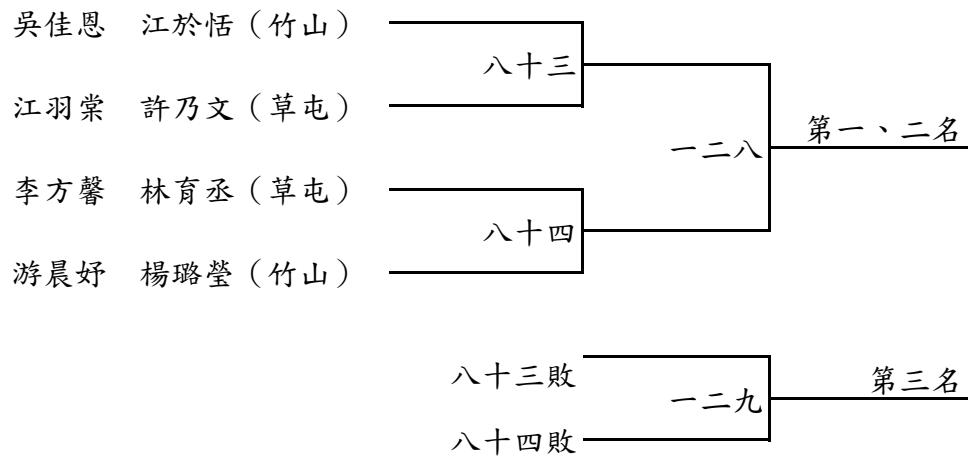

南投縣第62屆全縣運動會羽球賽程表

公務人員團體組 10月19日上午10點30分起 (採國際羽球規則3局2勝制)

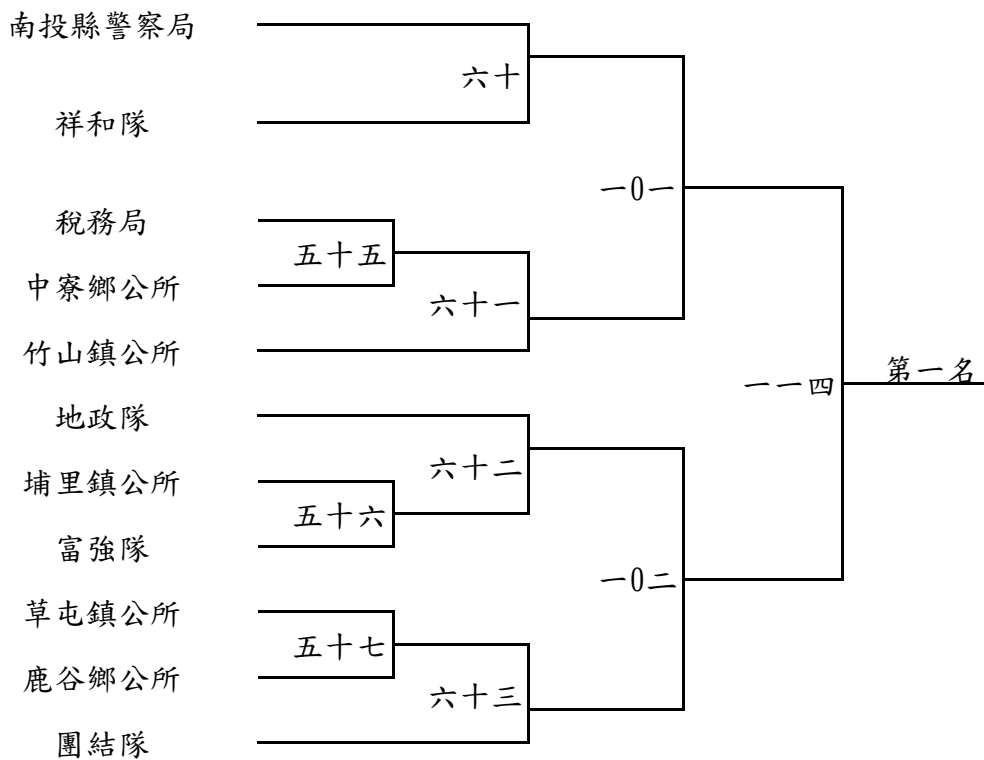

公務人員團體組

敗部賽程

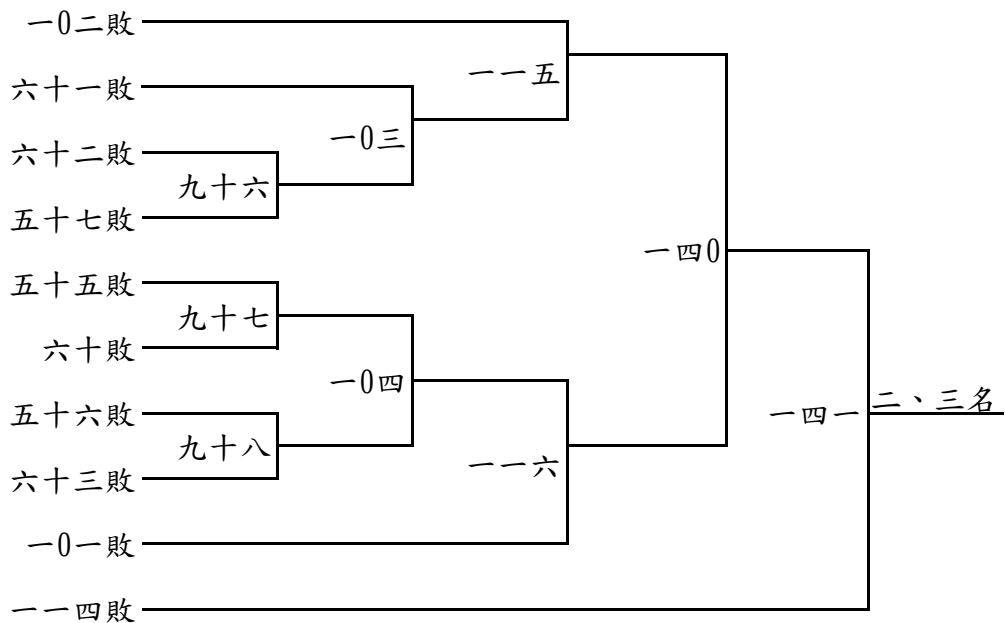

南投縣第62屆全縣運動會羽球賽程表

社會女生單打 10月19日上午8點30分起採31分一局不加分決勝制

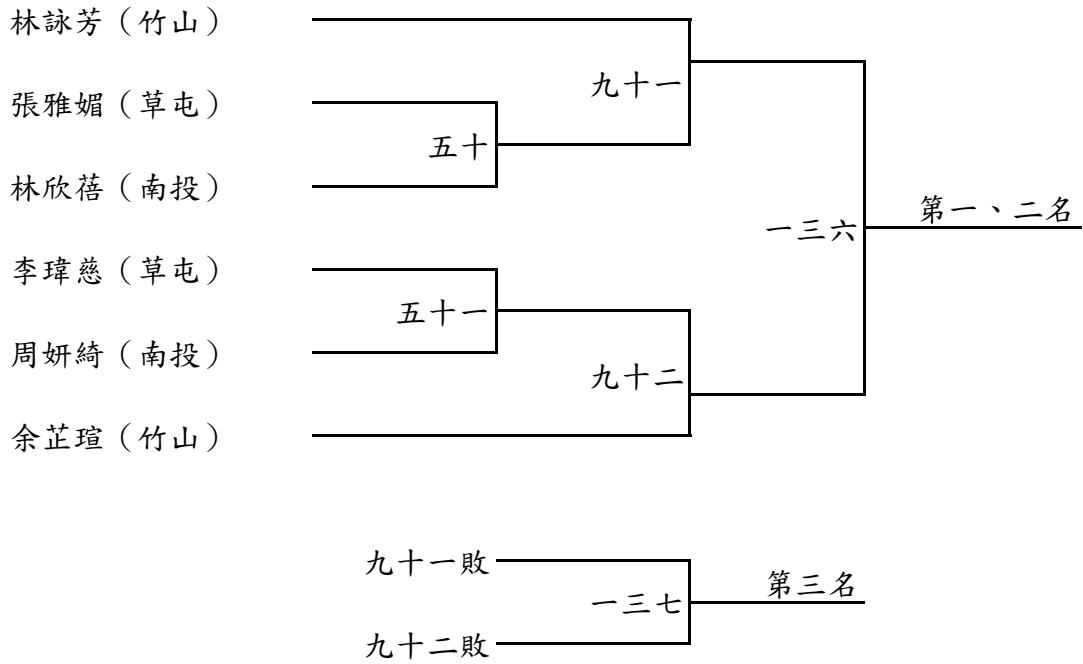

社會女生雙打 10月19日上午8點30分起

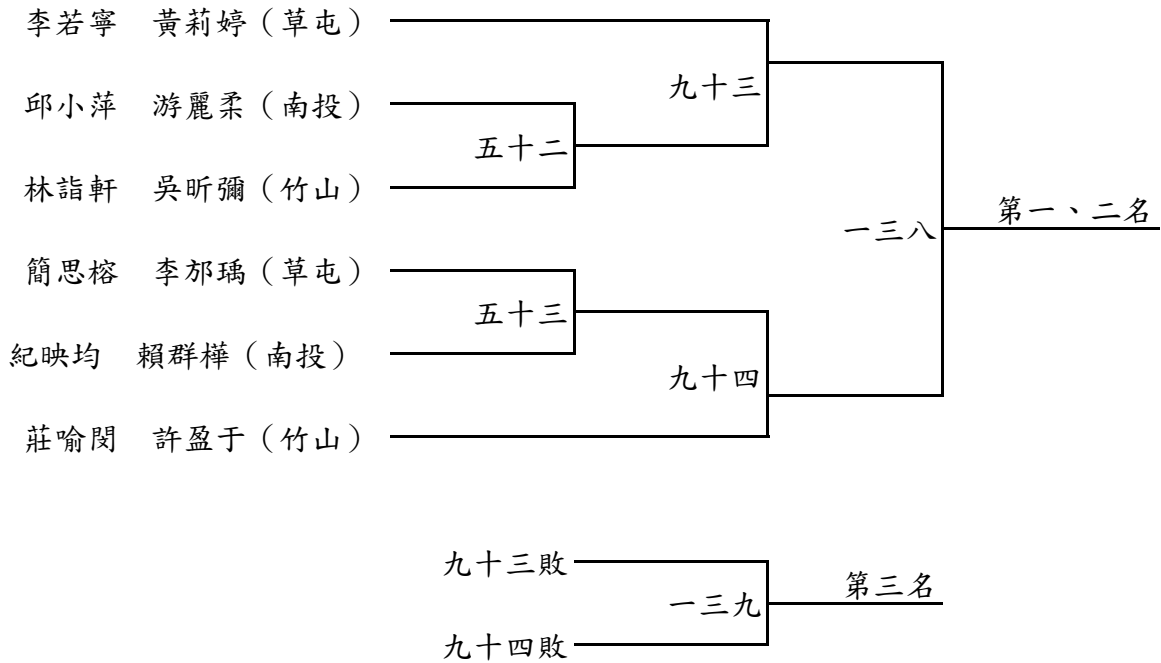

南投縣第62屆全縣運動會羽球賽程表

社會男生單打 10月19日上午8點30分起採31分一局不加分決勝制

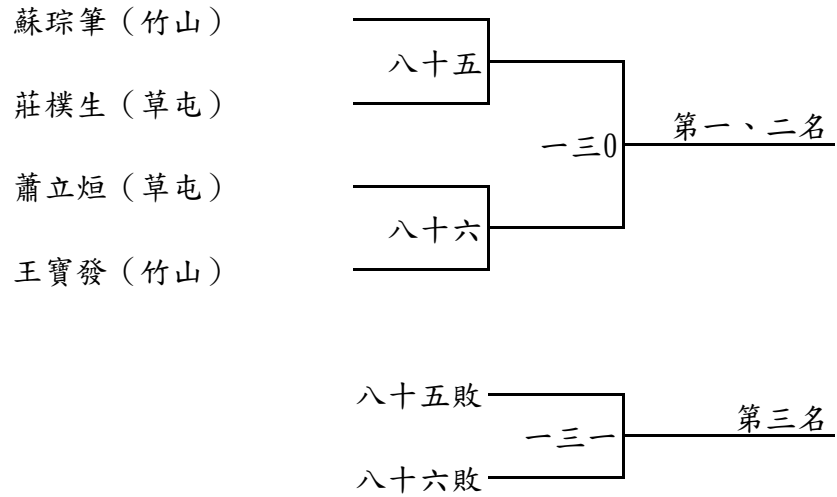

社會男生雙打 10月19日上午8點30分起

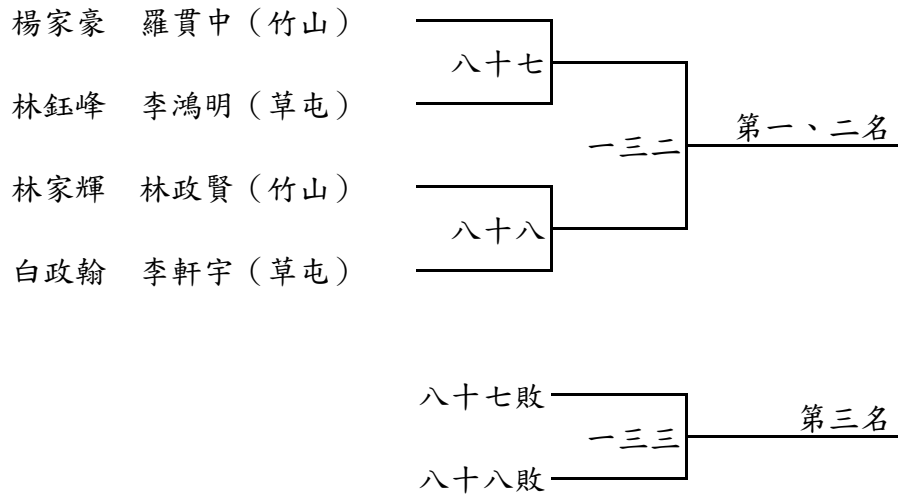

社會混合雙打 10月19日上午8點30分起

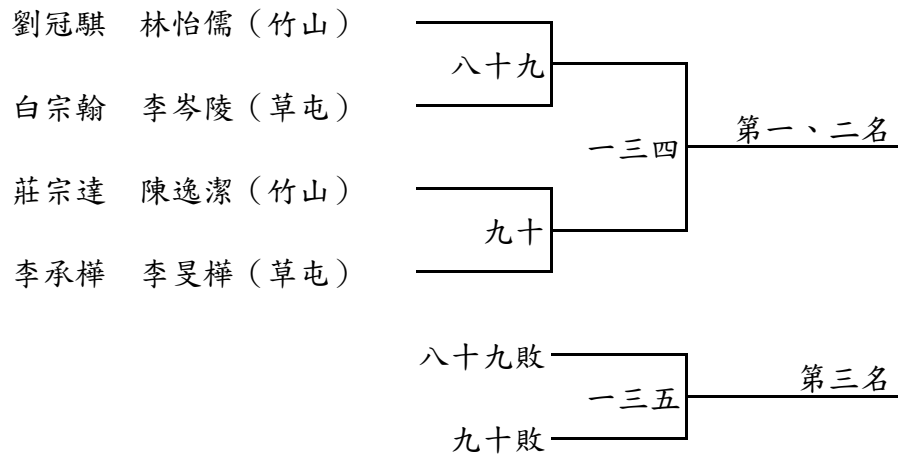

南投縣第62屆全縣運動會羽球賽程表

高中男生單打 10月19日上午8點30分起採31分一局不加分決勝制

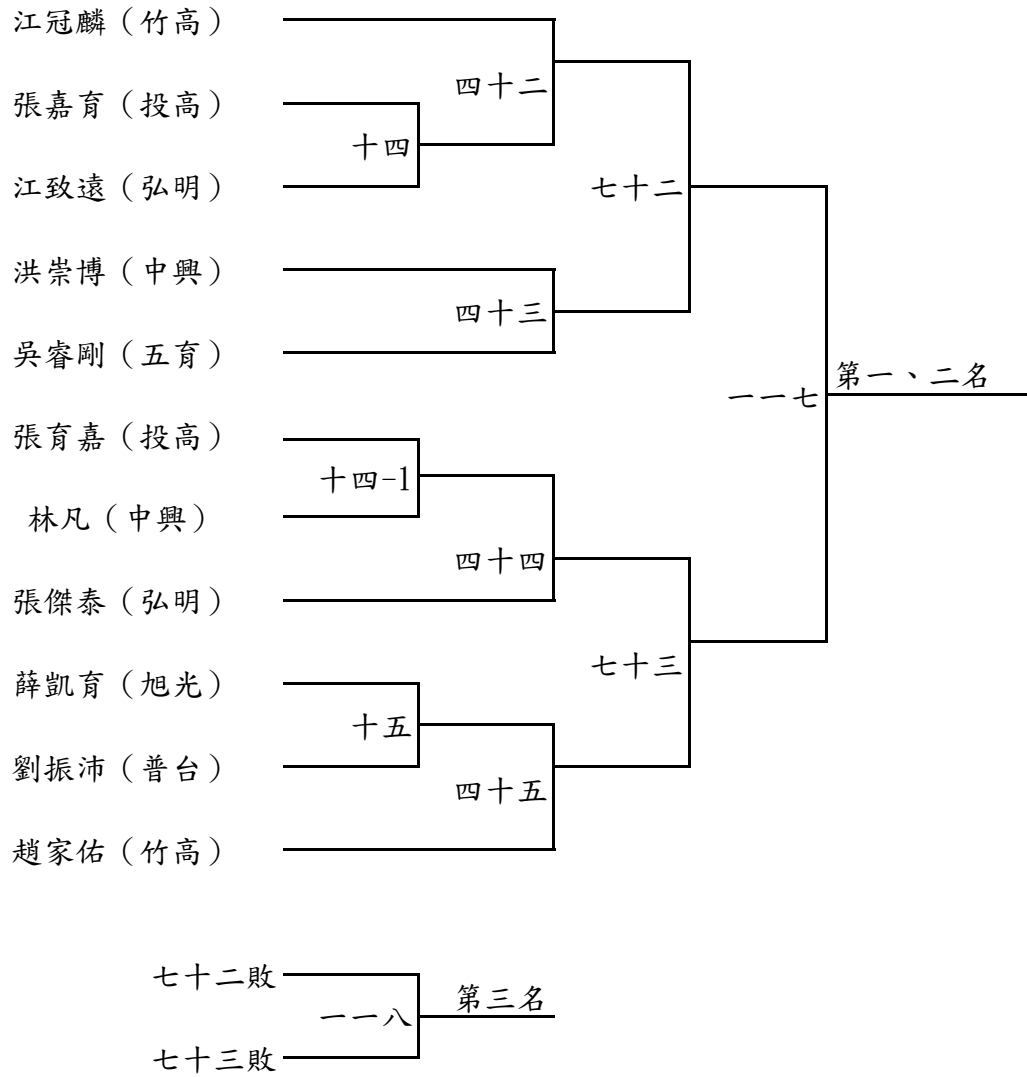

南投縣第62屆全縣運動會羽球賽程表

高中男生團體 10月18日上午8點30分起 (採國際羽球規則3局2勝制)

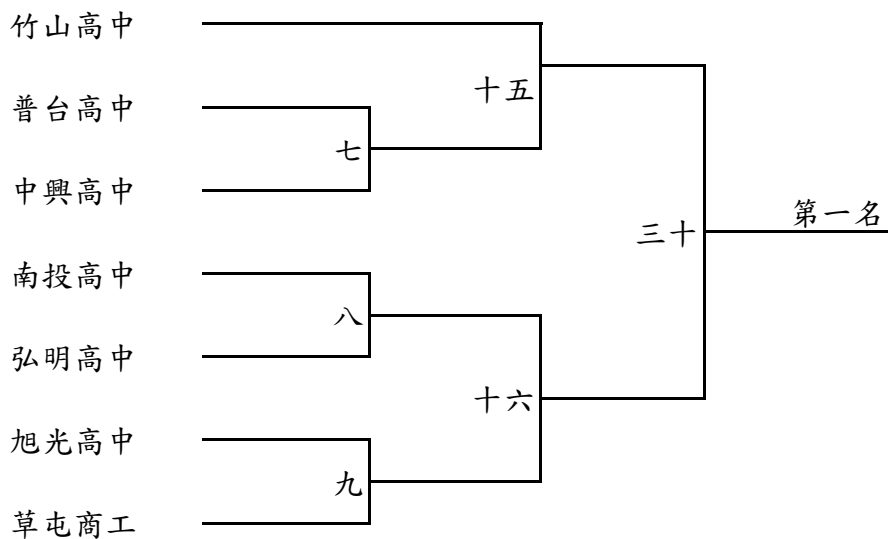

高中男生團體敗部 10月18日上午8點30分起

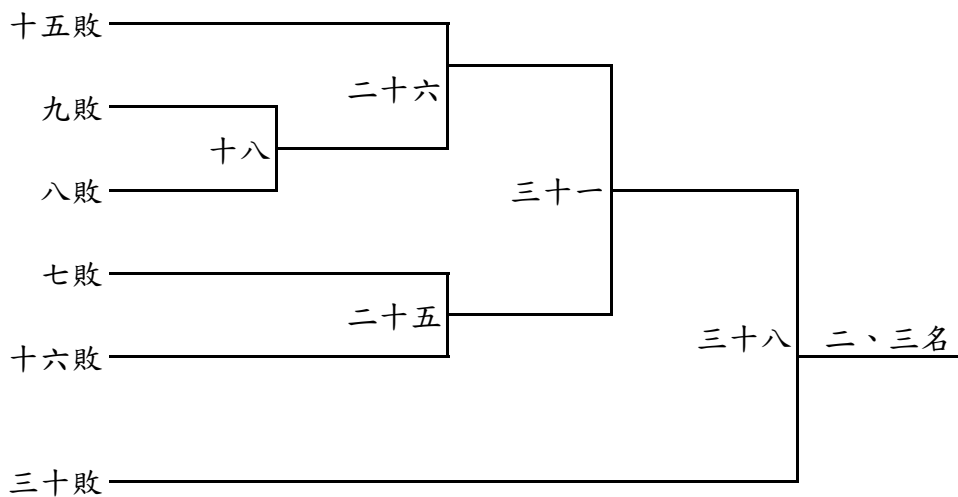

高中女生團體 10月18日上午8點30分起 (採國際羽球規則3局2勝制)

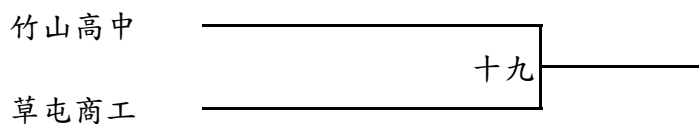

南投縣第62屆全縣運動會羽球賽程表

高中男生雙打 10月19日上午8點30分起 採31分一局不加分決勝制

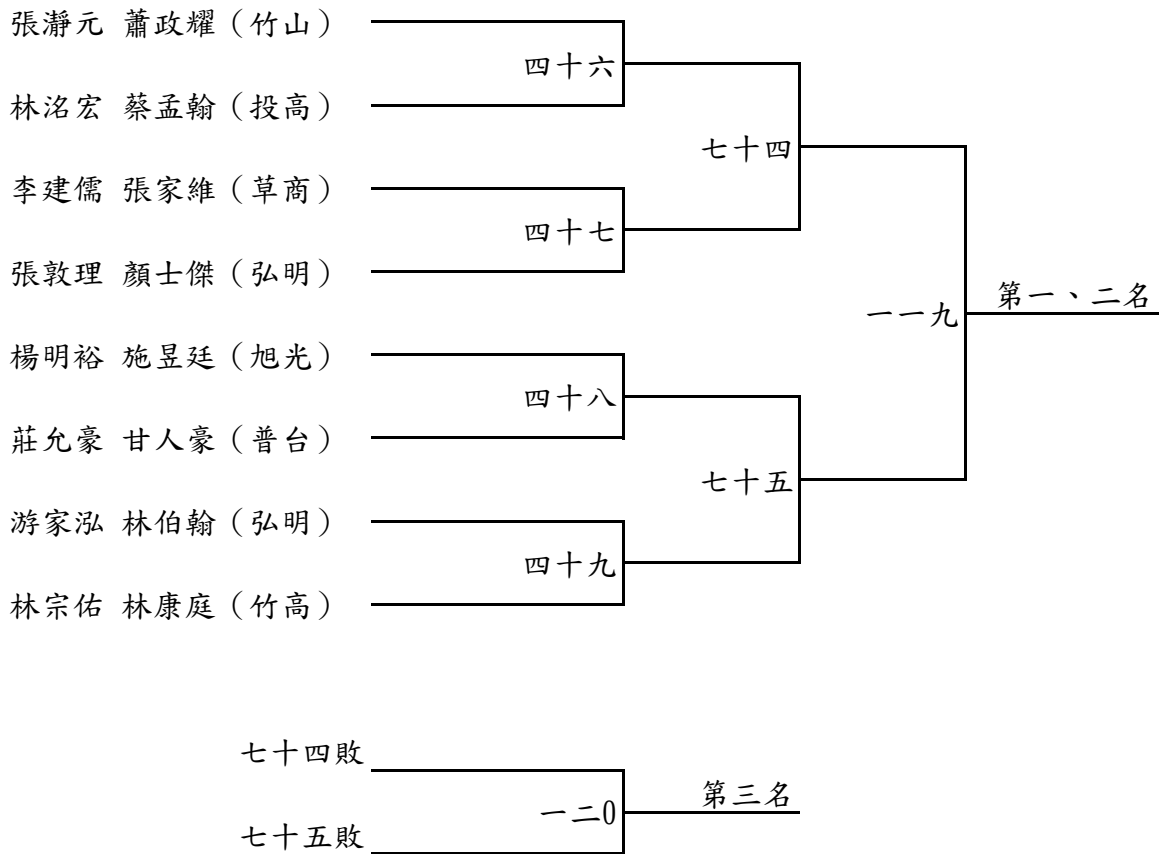

高中女生單打

10月19日上午10點30分起

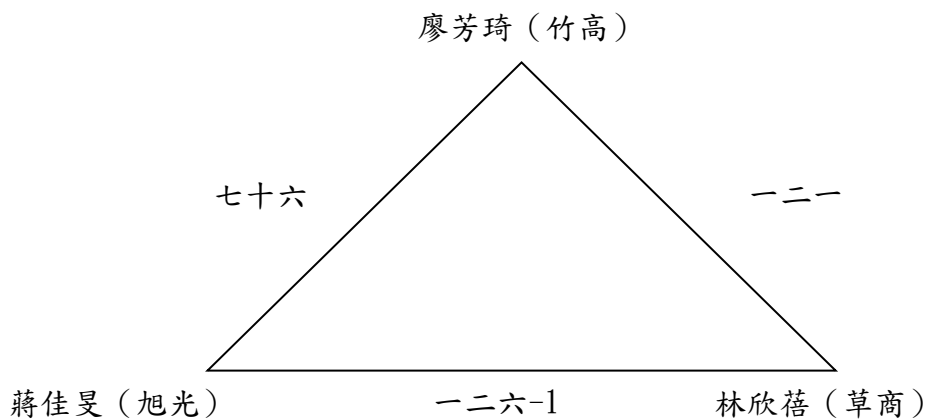

南投縣第62屆全縣運動會羽球賽程表

國中女生單打

10月19日上午8點30分起

採31分一局不加分決勝制

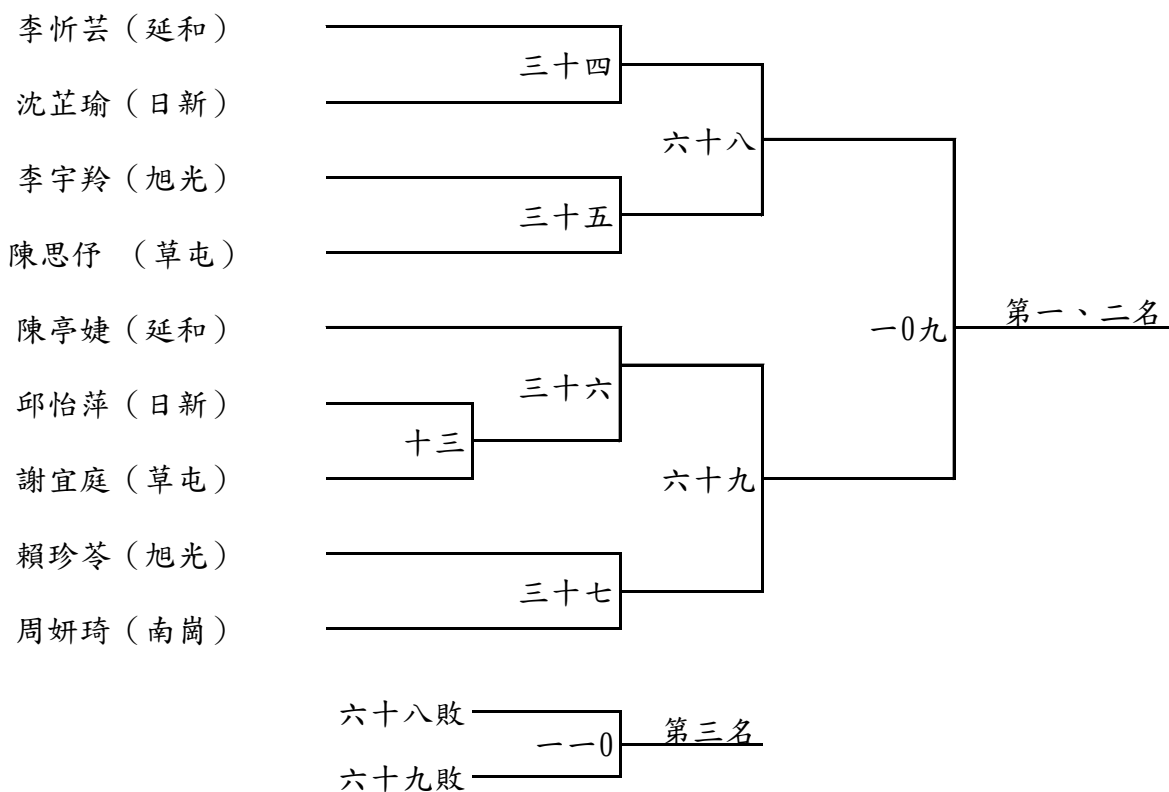

國中女生雙打

10月19日上午8點30分起

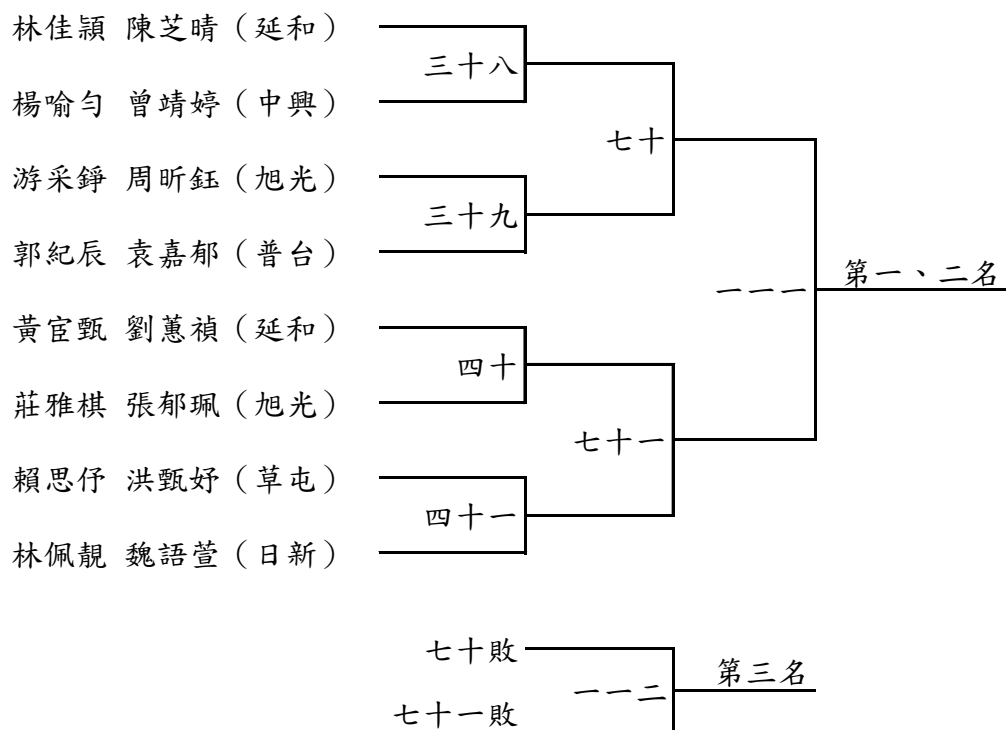

南投縣第62屆全縣運動會羽球賽程表

國中女生團體

10月18日上午8點30分起

(採國際羽球規則3局2勝制)

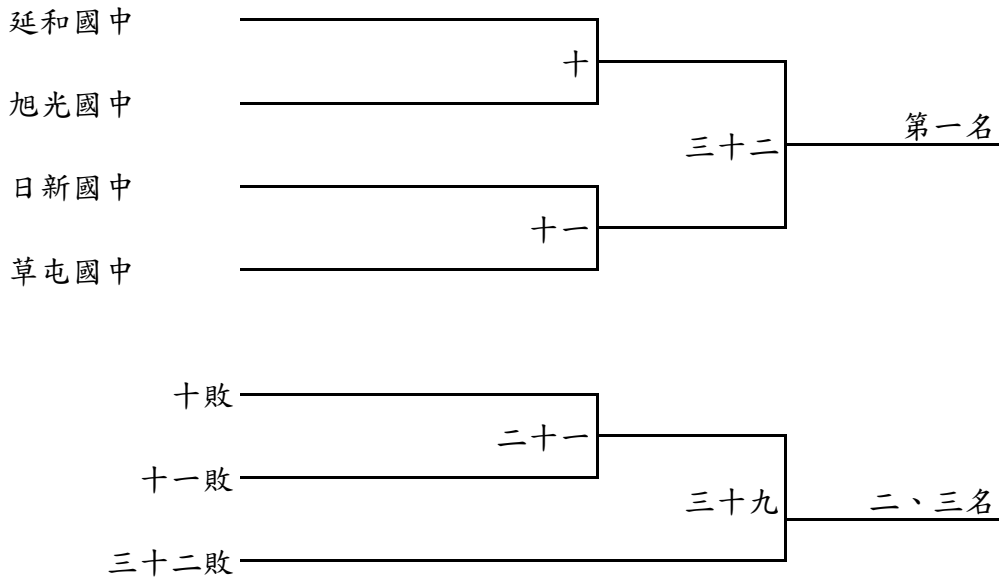

社會女生團體

10月18日上午8點30分起

(採國際羽球規則3局2勝制)

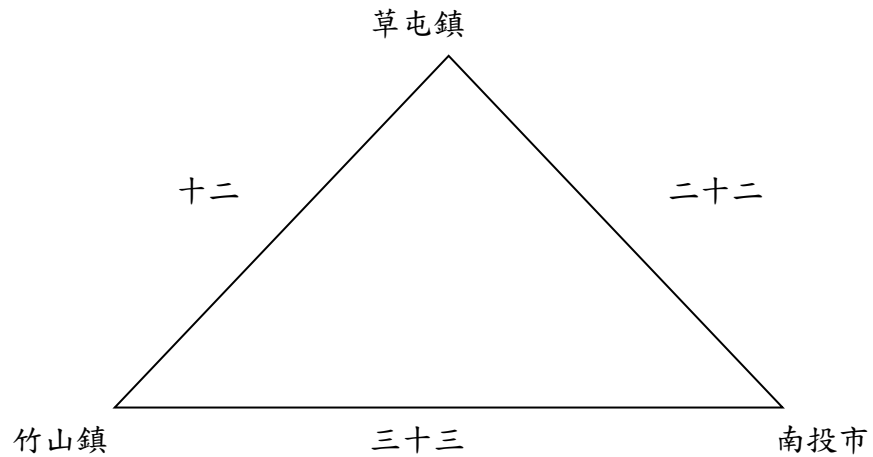

社男團體

10月18日上午8點30分起

(採國際羽球規則3局2勝制)

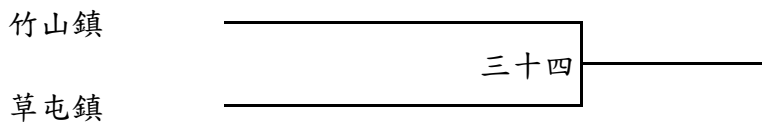

南投縣第62屆全縣運動會羽球賽程表

國中男生單打

10月19日上午8點30分起採31分一局不加分決勝制

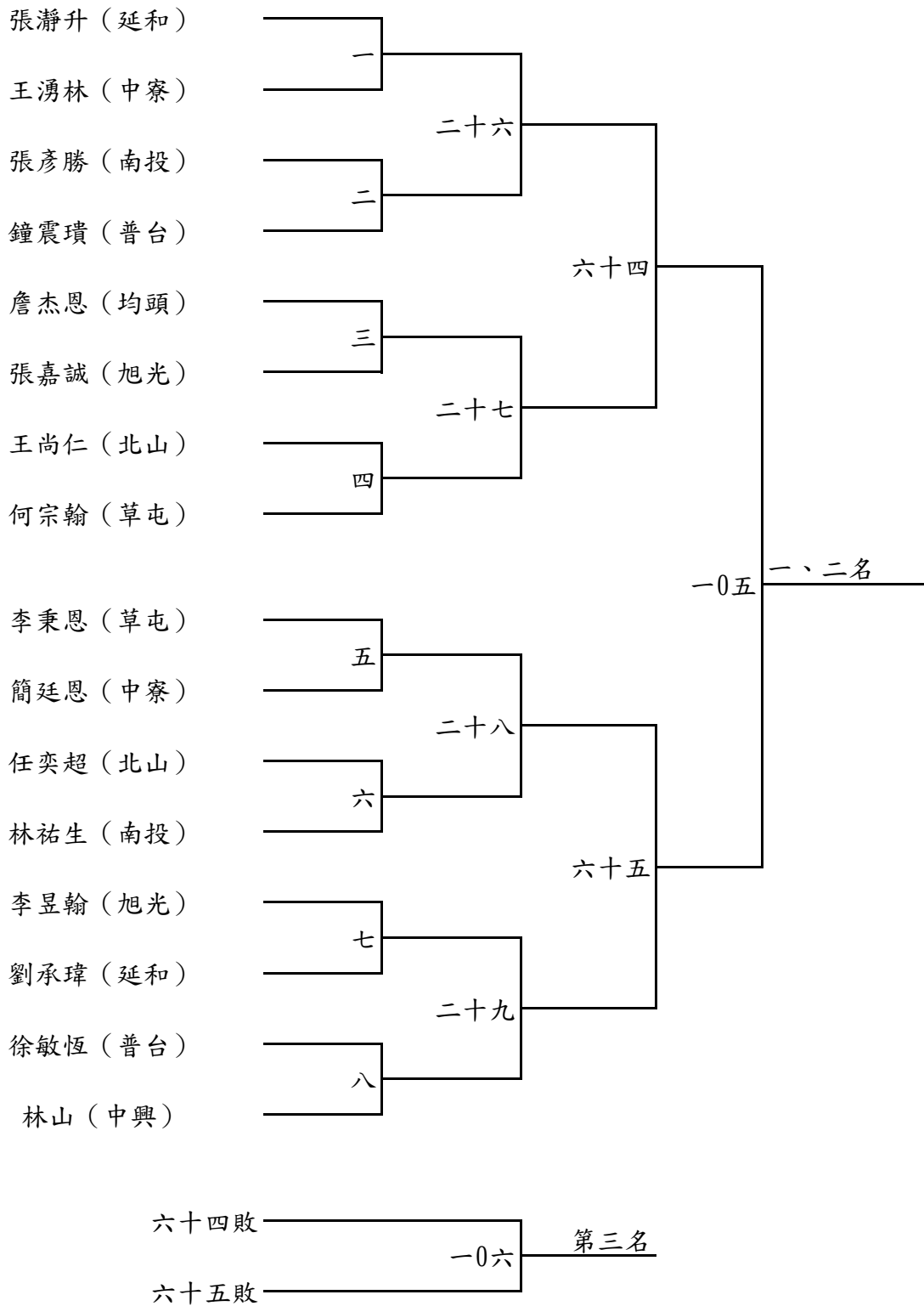

南投縣第62屆全縣運動會羽球賽程表

國中男生雙打 10月19日上午8點30分起採31分一局不加分決勝制

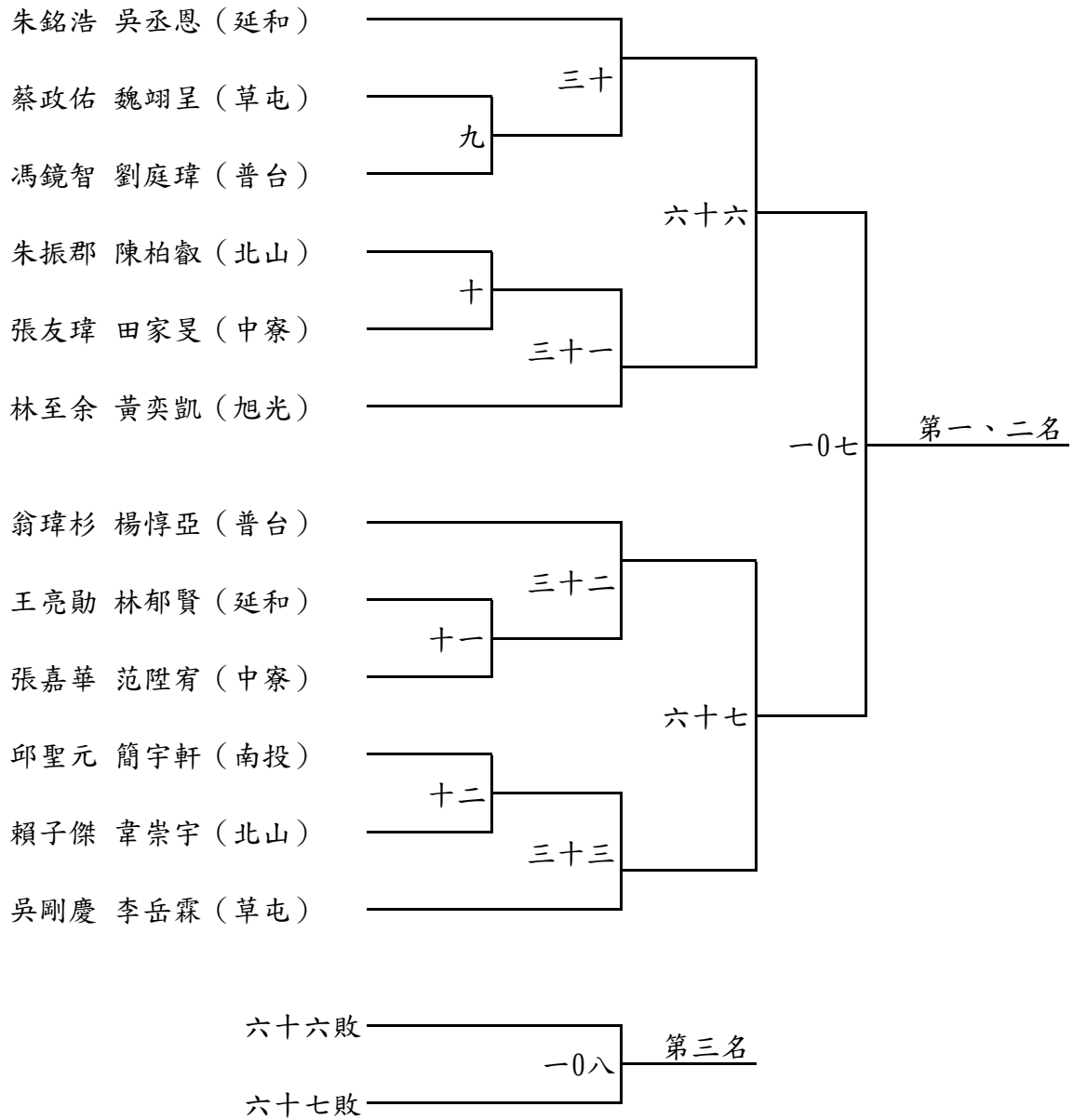

南投縣第62屆全縣運動會羽球賽程表

國中男生團體 10月18日上午8點30分起 (採國際羽球規則3局2勝制)

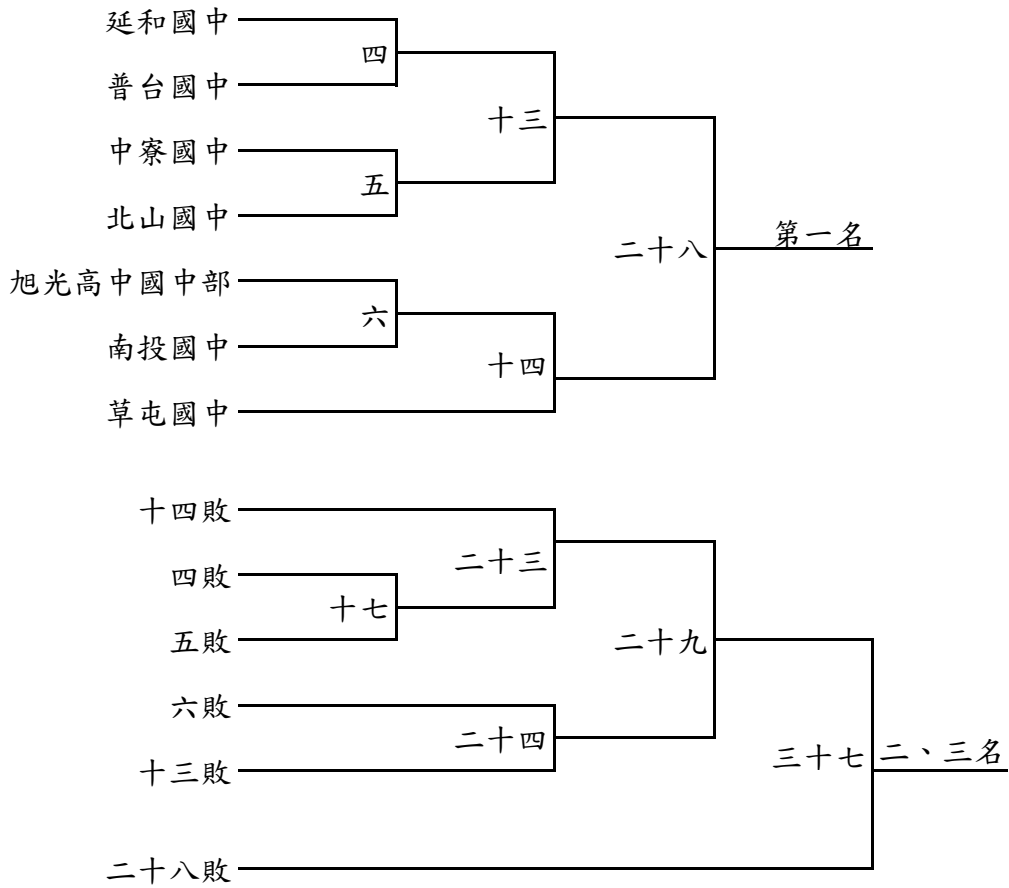

教育會團體組 10月19日上午10點30分起 (採國際羽球規則3局2勝制)

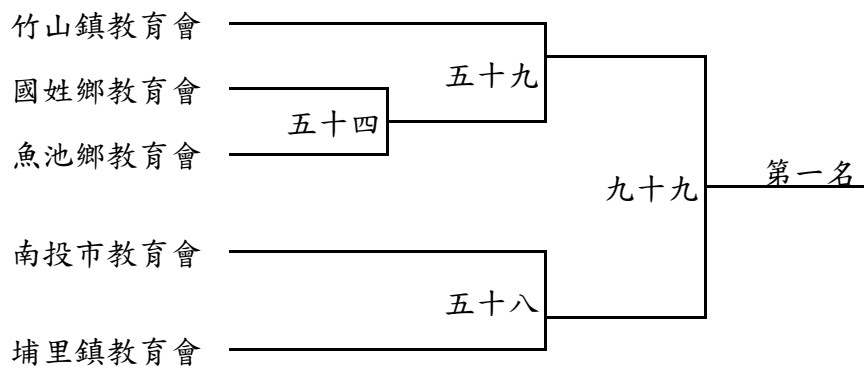

教育會團體組敗部

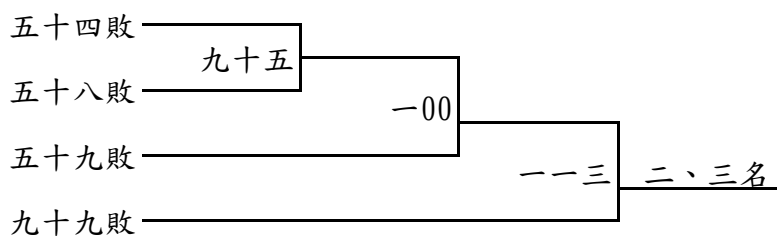

南投縣第 62 屆全縣運動會保齡球裁判及工作人員名單

裁 判：莊永樂 何武萬 林育言 吳晏傑 石明和 吳國賓 湯雅君 古青河 鄭昭友
外 場：蕭佳雯 黃美雪 何采穎 陳尚文 張鈴芳 藍文君 莊豐禧
機房人員：林仕昌 張佐全 陳念祖

南投縣第 62 屆全縣運動會保齡球競賽規程

一、比賽日期：民國 103 年 10 月 18 日起 2 天。

二、比賽地點：草屯永樂保齡球館（草屯鎮日新街 85 號）。

三、比賽組別：1. 個人賽、雙人賽、三人賽、五人賽、盟主賽。

2. 身心障礙組：肢障、智障、聽障、精障、學障（社會男、女子組；學生男、女子組）計分賽。

四、參加辦法：

（一）戶籍規定：須符合競賽總則第六條相關規定。

（二）年齡規定：1. 12 歲以上（民國 91 年 9 月 1 日以前出生），未成年須家長同意書。

2. 身心障礙國民組年齡不限。

（三）註冊人數：每單位限男女各參加一隊，每隊註冊選手六人。（身障組每隊註冊選手十人）

五、註冊：依據競賽總則第十一條規定辦理。

一、比賽辦法：

（一）、採用中華民國保齡球協會公佈之最新保齡球比賽規則。

（二）、比賽制度：1、男、女盟主賽，依個人賽、雙人賽、三人組、五人組等廿四局之總分，錄取男女前十六名各作十五局之單循環對抗準決賽。並應依大會所定時間前親自報到，否則依次遞補。每局勝者加十分，平分時各加五分，敗者不加分，以計算成績（最後一局仍採上述辦法）。

2、盟主賽：依個人賽、雙人賽、三人賽、五人賽等共廿四局之總分，錄取男女前十六名各作十五局之單循環對接準決賽，每局贏者加十分，平分時各加五分，負者不加分，依其所得人數，再作一局之排名賽（以十六局總分）選出盟主一、二、三名。

3、五人賽下半場得更換球員一名，順序不變，但應於大會公佈期限內提出。

（三）、比賽規定：1、球員在參賽中，必須服從裁判員之裁決，不得干涉並妨礙其決定外，應遵守競賽規則，如有延遲報到之球員者，則依同場比賽中最先一格起計算成績，但盟主賽除外。

2、球員背身應佩帶大會所發號碼布於單位名稱下，各單位除服裝應統一外，賽中准一只球放置於球道上使用，惟如交換球使用時，須向裁判員報備後，得交換使用。

3、球員進入選手區域內時，只可帶進比賽用球，除此之外不得帶入任何物品，並禁止飲用含有酒精之飲料、吸煙等，並不得無故擅自離開賽場。

4、五人賽下半場，各參加隊伍不得更改隊員次序，如有更換球員，以一名為限，並應於所指定時間內提交大會為準。

5、為維護賽場空氣清新起見，球館全面禁止吸煙。

6、本競賽如另訂日程表，請各單位於所訂各項比賽時間予以配合。各組比賽球員次序表提交，如果未依時間內提出時，視為棄權處理，次序表一經提出，概不得要求更改。

7、參加球員應於賽前一天（各單位報到後向競賽裁判組）檢秤比賽球，並領取合格卡，以備賽中檢驗，未領得合格卡之比賽球不得使用，如經發覺，其成績不認定，並終止該員繼續比賽。

8、隊長或指導必須在大會公佈時間內向大會提交該項球員名單及次序單，出賽單及次序單一經提出不得要求更改（球員受傷除外），所有球員在該場比賽前一小時向大會報到，非經許可不得離開比賽場。

9、比賽球道之分配，於賽前一天領隊會議時抽籤決定。

10、參加比賽球員服裝，男子須穿著有領運動上衣，球衣背面並印有各參加單位之鄉鎮市識別字樣，下方應貼夾大會分發之號碼布，男子須穿著寬鬆之休閒長褲，女子可穿著休閒長褲、裙子或五分褲，各鄉鎮市服裝必須統一樣式。每一局必須

在成績表上簽名，予以確認，否則所得成績不序認定。

11、各單位應派員註在會場，隨時與大會聯繫，並注意大會公佈事項，俾配合比賽進行。

七、場地器材設備：依據競賽總則第十條規定辦理。

八、申訴：依據競賽總則第十二條規定辦理。

九、獎勵：依據競賽總則第九條規定辦理。

南投縣第 62 屆全縣運動會保齡球賽程表

10 月 17 日(五)	
下午 18：00 ~ 20：00	1. 身心障礙(脊協輪椅組)個人賽
10 月 18 日(六)	
上午 9：00 ~ 中午 12：00	1. 社會組(男、女個人賽) 2. 身心障礙(社會男、女組) 炫寬愛心家園、南投康復之友協會 南投傷殘協會、迦南康復之家 迦美社區復健中心、迦惠復健中心 3. 國小組(草屯國小)
下午 1：00 ~ 下午 4：00	1. 社會組(男、女團體賽) 2. 身心障礙(社會男、女組) 南投聾啞福利協會、南投醫院精神科
10 月 19 日(日)	
上午 9：00 ~ 中午 12：00	1. 社男子(男、女三人賽組) 2. 身心障礙(社會男、女組) 埔里榮民醫院精神科、草屯療養院
下午 1：00 ~ 下午 3：00	1. 社會組(男、女盟組賽)

南投縣第 62 屆全縣運動會桌球裁判及工作人員名單

總幹事：張木騰

副總幹事：吳宗亮

審判委員召集人：張健原

審判委員發言人：張木騰

審判委員：黃坤裕 吳宗亮 陳殷洲 簡健國 蕭清瑜

主任委員：廖梓佑

裁判長：張木騰

副裁判長：陳殷洲

裁判：吳志德 沙克琴 楊井上 吳合其 黃玉馨 張美滿 陳鳳蓮 竇瓊玲 許登隆 黃史文 劉興炆
鄭金雄 周秀茹 白素貞 許煌權 曾溫洲 林承孝 廖永楠 魏敏娘 莊福文 簡敏雄 陳洋一
沈六煌 李淑雲 廖炳儀 柯雪紅 曹之組 邱秀雪

紀錄組：劉素卿 簡汝珊 呂秀桂

競賽組：簡健國 林麗櫻 王琳瑤

總務組：黃坤裕 吳宗亮

服務組：蕭孟娟 黃宛婷

醫護組：賴妙真 白淑玲

南投縣第 62 屆全縣運動會桌球競賽規程

一、比賽日期：民國 103 年 10 月 18 日起 4 天。

二、比賽場地：草屯鎮立體育館。

比賽組別：社男、社女、高男、高女、國男、國女、小男、小女、公務人員組、教職員工組、身心障礙國民組（社男、社女、高男、高女、國男、國女、小男、小女）。

(一)、團體項目：男子、女子團體。(二)、個人項目：男、女單打；男、女雙打；混合雙打(三)身心障礙國民個人賽。

三、參加辦法：

(一)、戶籍規定：須符合競賽總則第六條相關規定。

(二)、年齡規定：12 歲以上（民國 91 年 9 月 1 日以前出生）。

(三)、註冊人數：1、每單位每隊註冊選手以八人為限。

2、團體項目：每單位最多僅能參加一個男子項目及一個女子項目。

3、個人賽：每單位最多派兩名（組）選手參加男子單打、女子單打、男子雙打、女子雙打及混合雙打（每人限參加一項）。

4、公務人員、教職員工項目：每單位限參加一隊，每隊以男員工六人、女員工三人（計九人為一隊）。

5、身障組個人賽：每單位最多派兩名（組）選手參加男子單打、女子單打、男子雙打、女子雙打及混合雙打（每人限參加二項）。

五、註冊：依據競賽總則第十一條規定辦理。

六、比賽辦法：

(一)、比賽規則：採用最新中華民國桌球協會審訂之桌球規則。

(二)、比賽制度：1、團體賽採雙敗淘汰制。

2、個人賽均採用單敗淘汰制（每人最多僅能參加一個項目，以參加單打者不得兼打雙打）。

3、團體賽：（每組採五局三勝制，每局採 11 分制）

(1)、社會男、女組：採六人五分制（單、單、雙、單、單不得重複出賽）。

(2)、高男、高女、國男、國女、小男、小女組：採單、雙、單、雙、單四人五分制（單、雙打得重複出賽一次）。

4、公務人員、教職員工項目：採五局三勝制，每局採 11 分制（女單、男雙、男單、混雙、男單）單打不可兼雙打，採取雙敗淘汰制。

5、身心障礙國民組：採五局三勝制，每局採 11 分制，採取雙敗淘汰制。

(三)、比賽規定：1、同隊選手必須穿著同一顏色、款式整齊的服裝，教練間也必須一致，但款式可有別於選手。

2、所有球衣被面應有明顯顏色的號碼；裝飾物品、珠寶、行動電話等均不許在比賽中配戴。

七、場地器材設備：依據競賽總則第十條規定辦理。

八、申訴：依據競賽總則第十二條規定辦理。

九、獎勵：依據競賽總則第九條規定辦理。

南投縣第62屆全縣運動會桌球賽程表

10/18起 早上8:30

國小女子團體

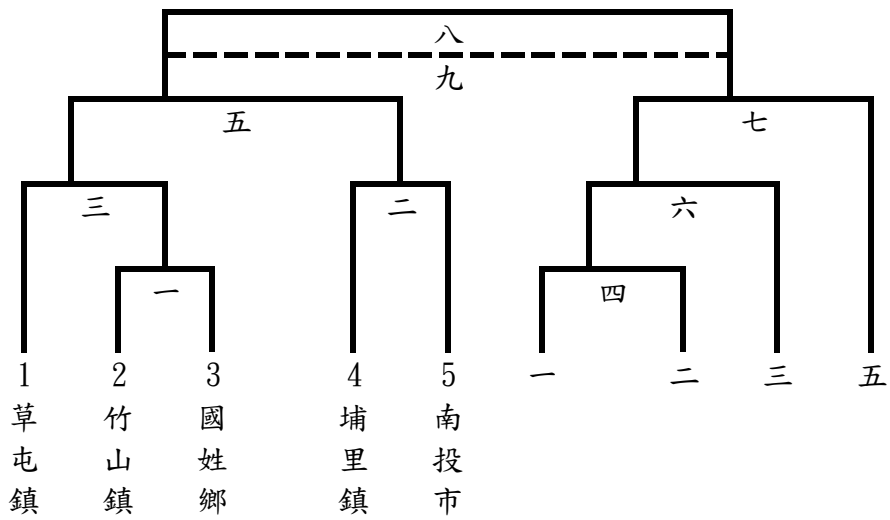

國小男子團體

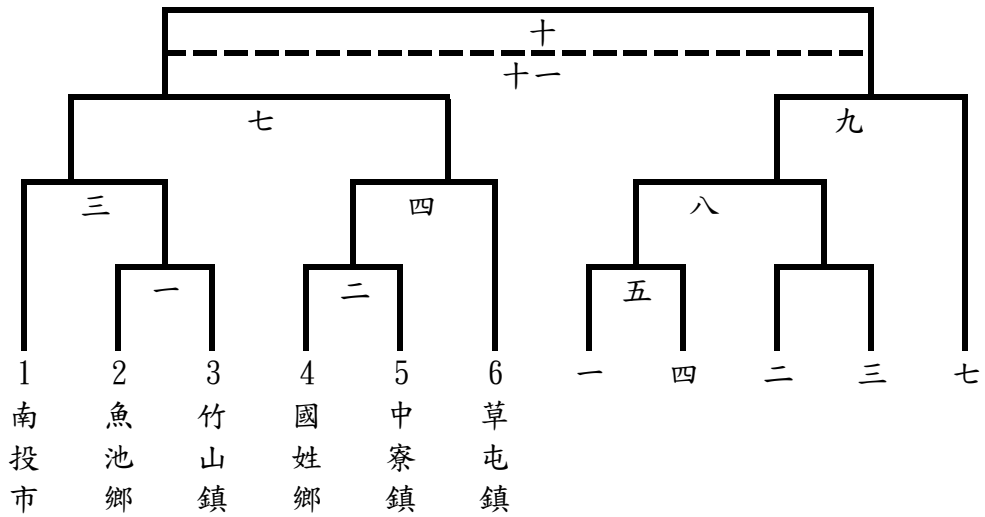

南投縣第62屆全縣運動會桌球賽程表

10/18起 早上8:30

國小女單

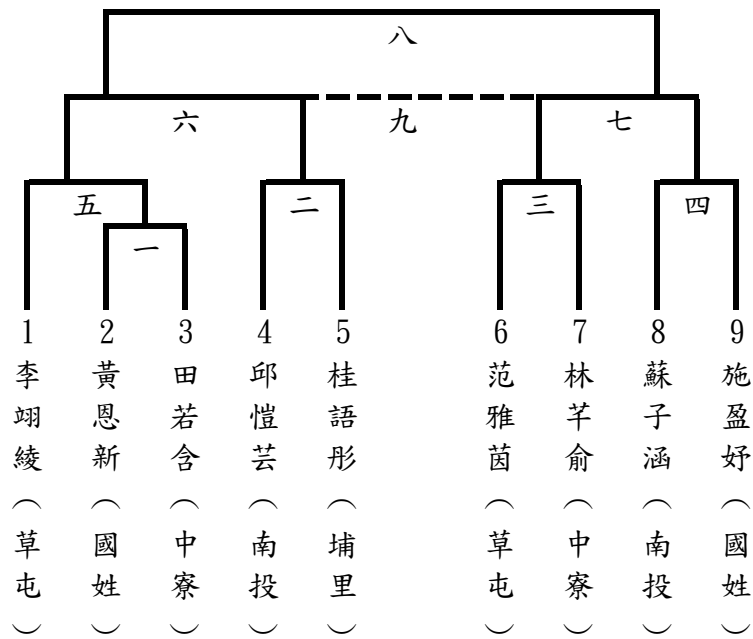

國小女雙

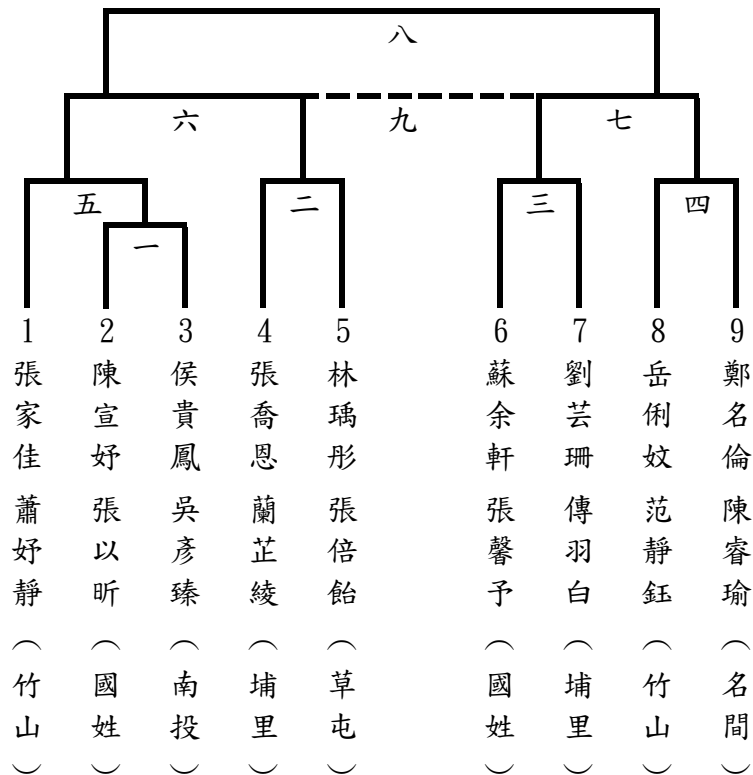

南投縣第62屆全縣運動會桌球賽程表

10/18起 早上8:30

國小男雙

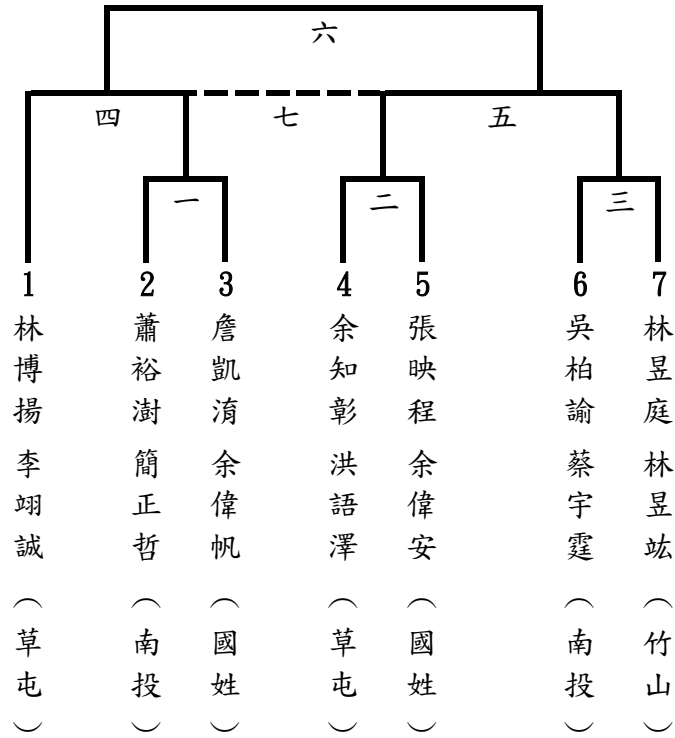

國小混雙

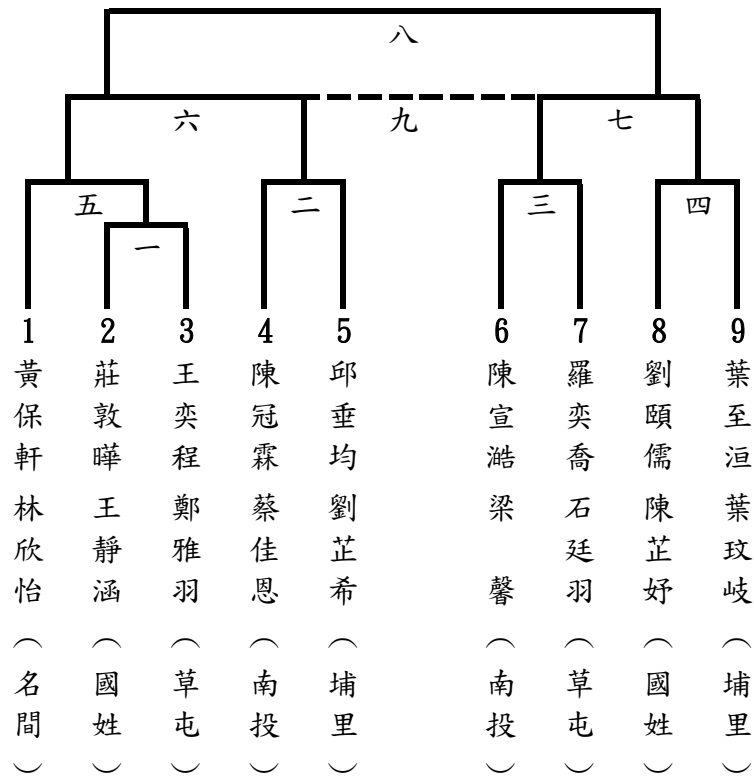

南投縣第62屆全縣運動會桌球賽程表

10/18起 早上8:30

國小男子單打

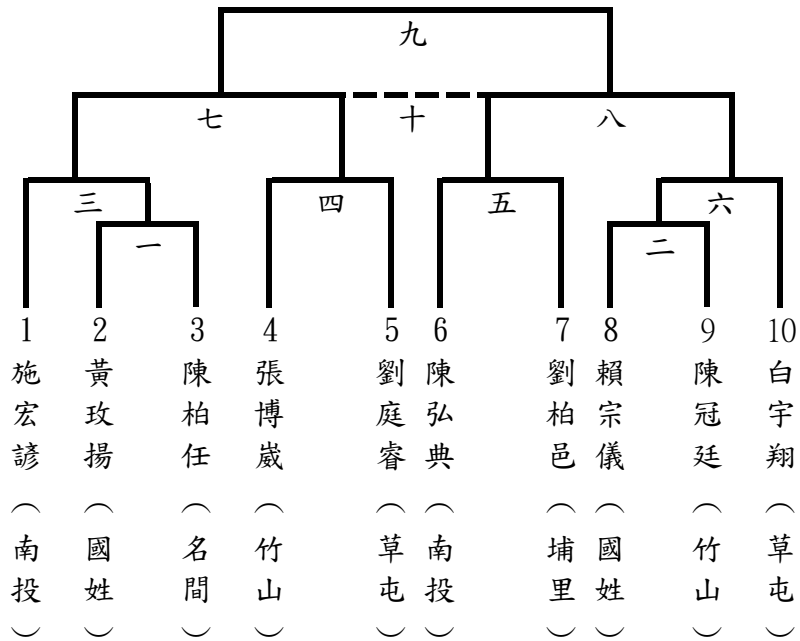

國中男子單打

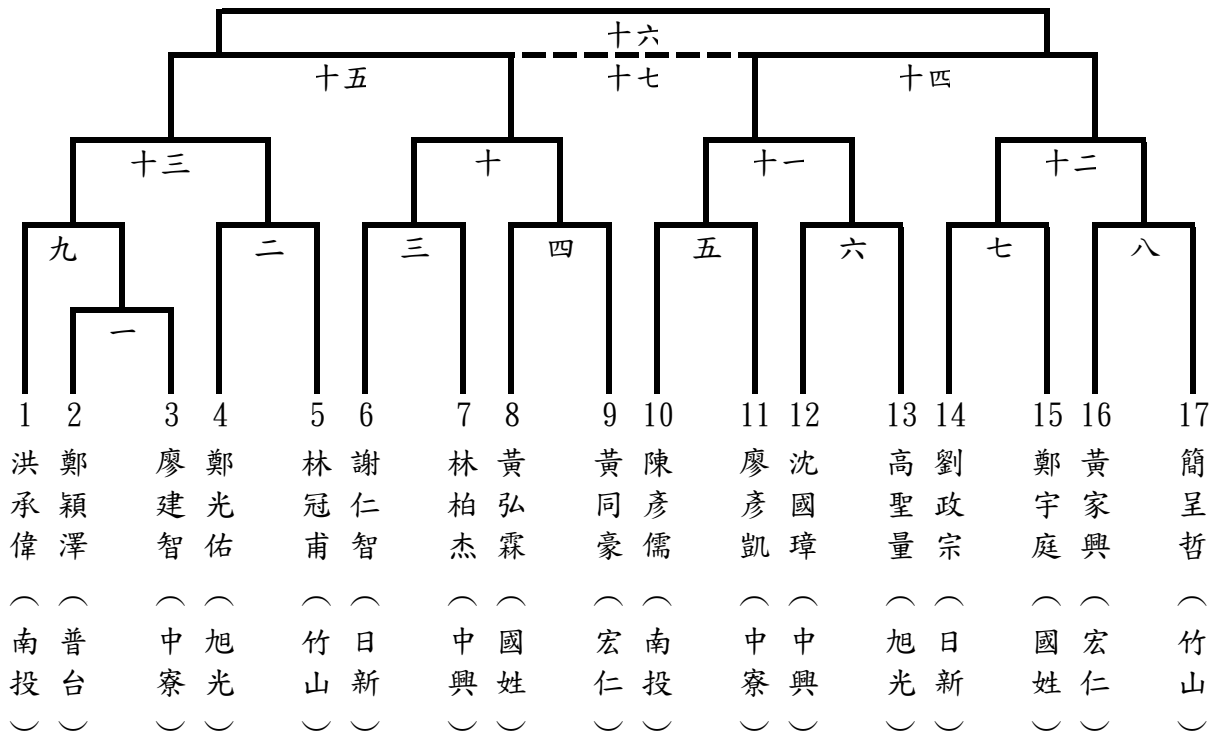

南投縣第62屆全縣運動會桌球賽程表

10/18起 早上8:30

國中男子團體

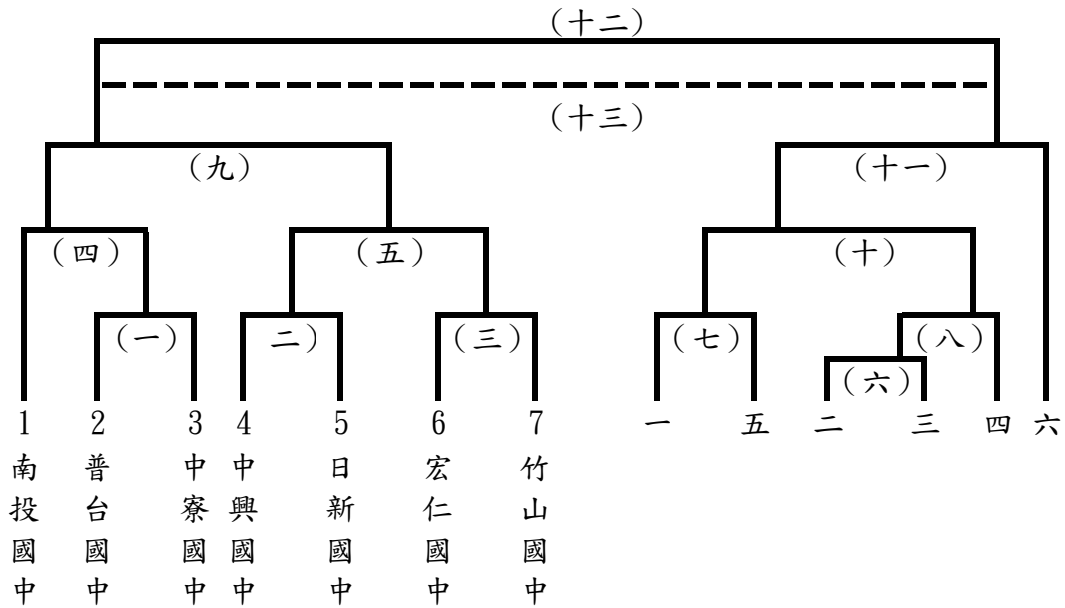

國中男子雙打

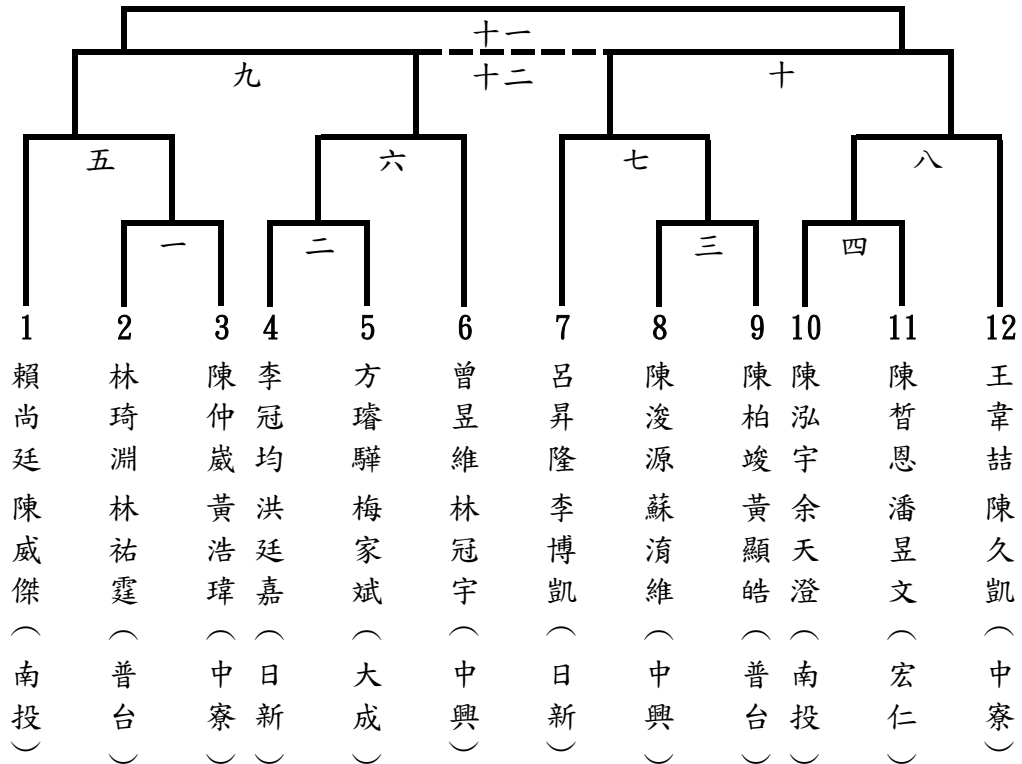

南投縣第62屆全縣運動會桌球賽程表

10/18起 早上8:30

高中男子雙打

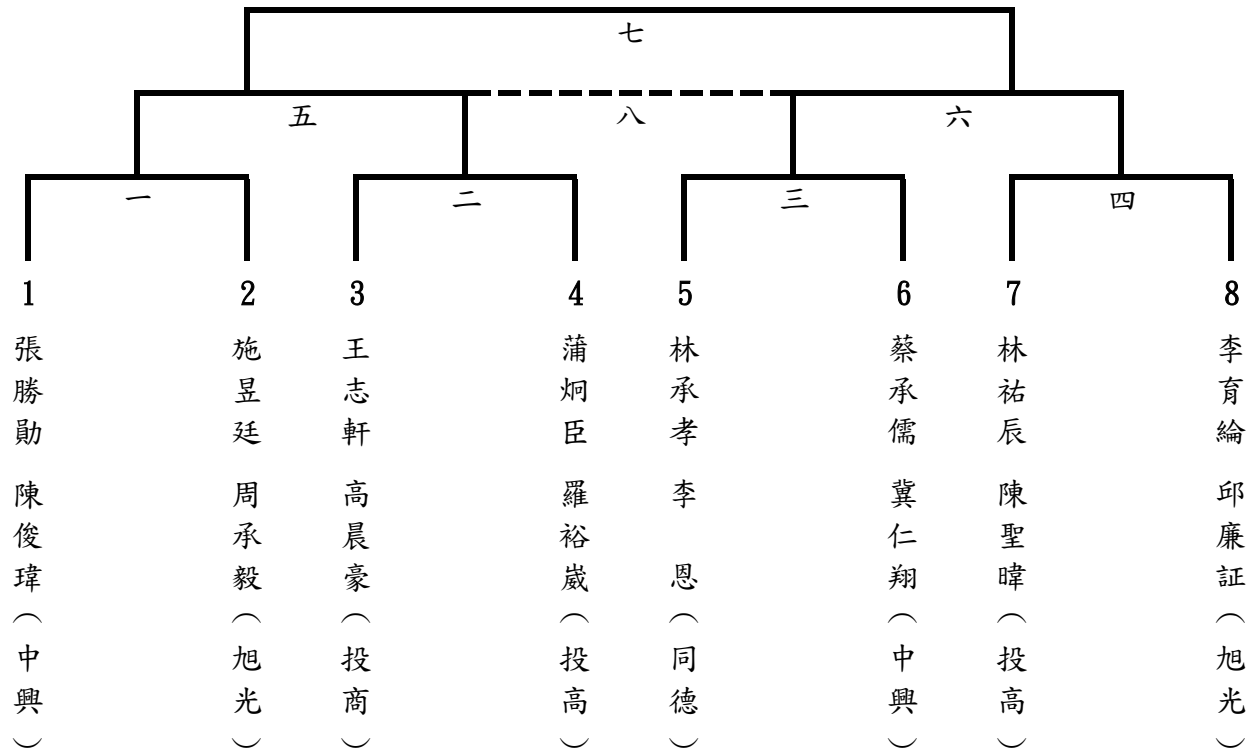

高中男子團體

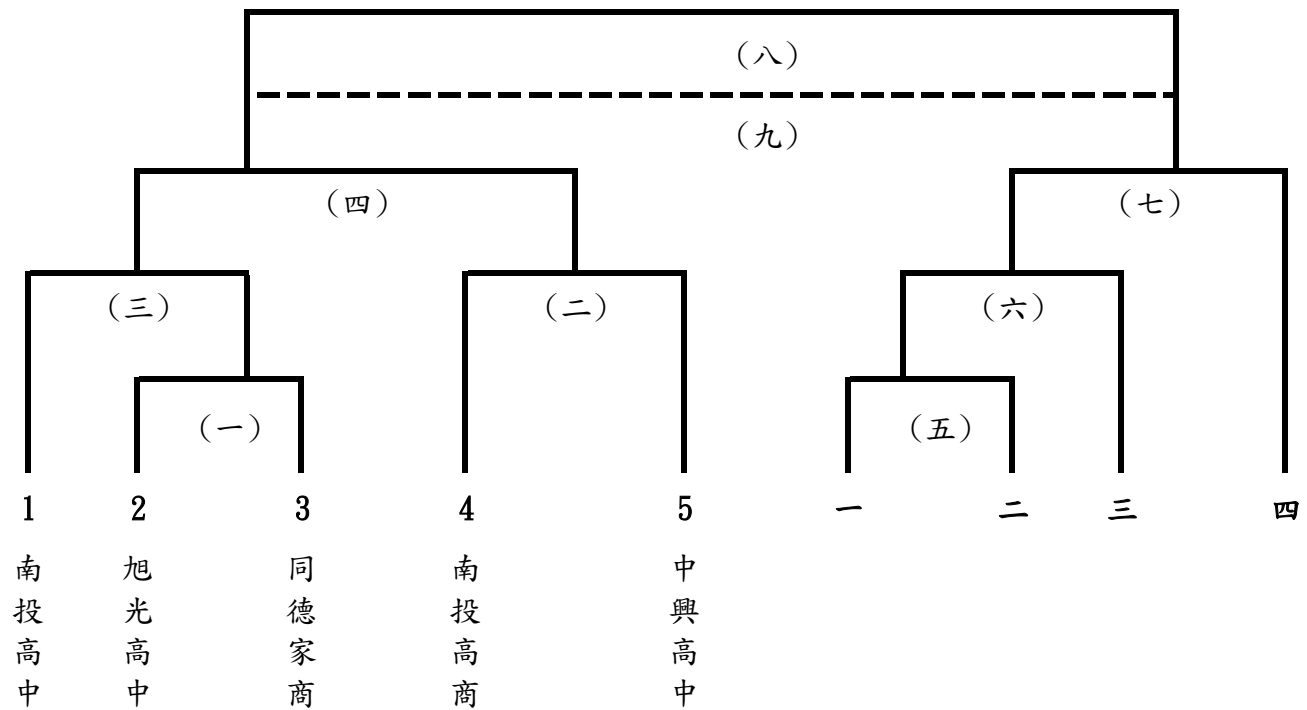

南投縣第62屆全縣運動會桌球賽程表

10/18起 早上8:30

高中組混合雙打

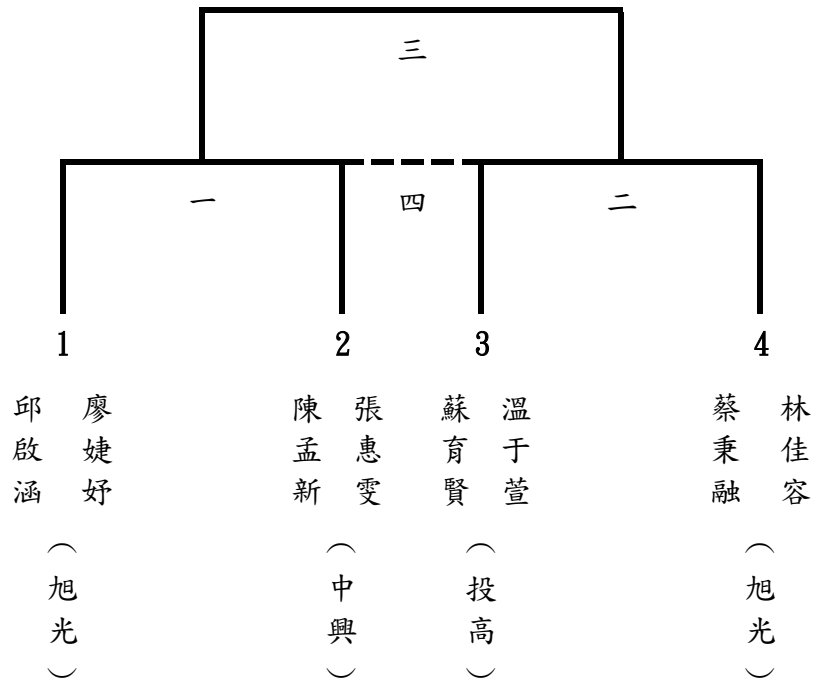

國中組混合雙打

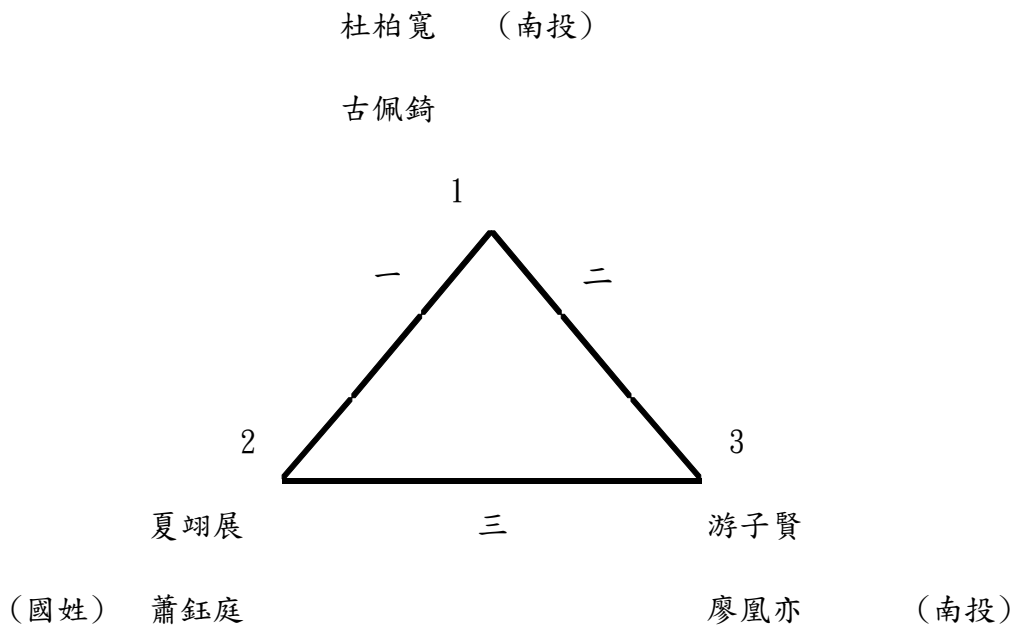

南投縣第62屆全縣運動會桌球賽程表

10/18起 早上8:30

高中女子單打

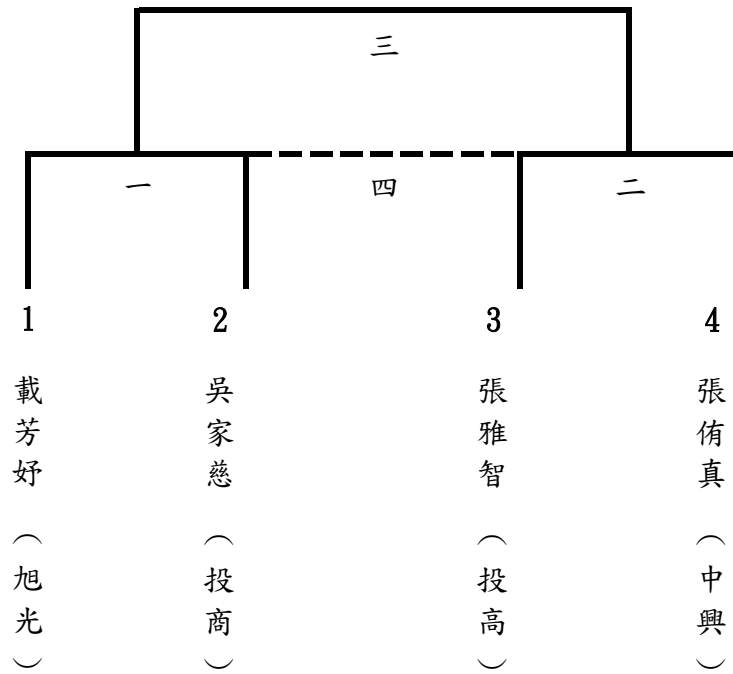

高中女子雙打

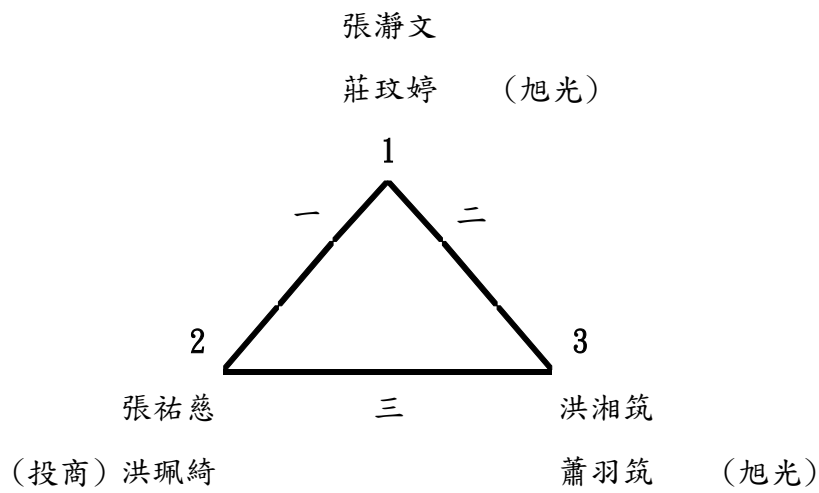

高中女子團體

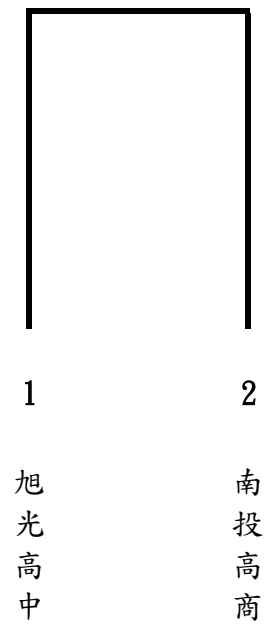

南投縣第62屆全縣運動會桌球賽程表

10/18起 早上8:30

國中女子雙打

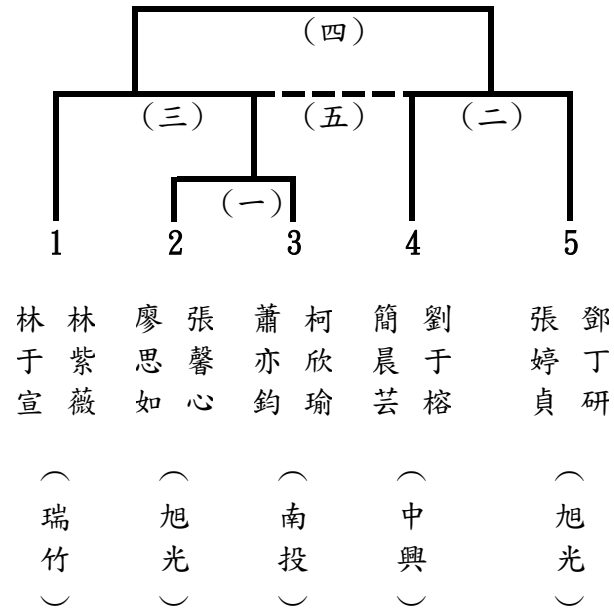

高中男子單打

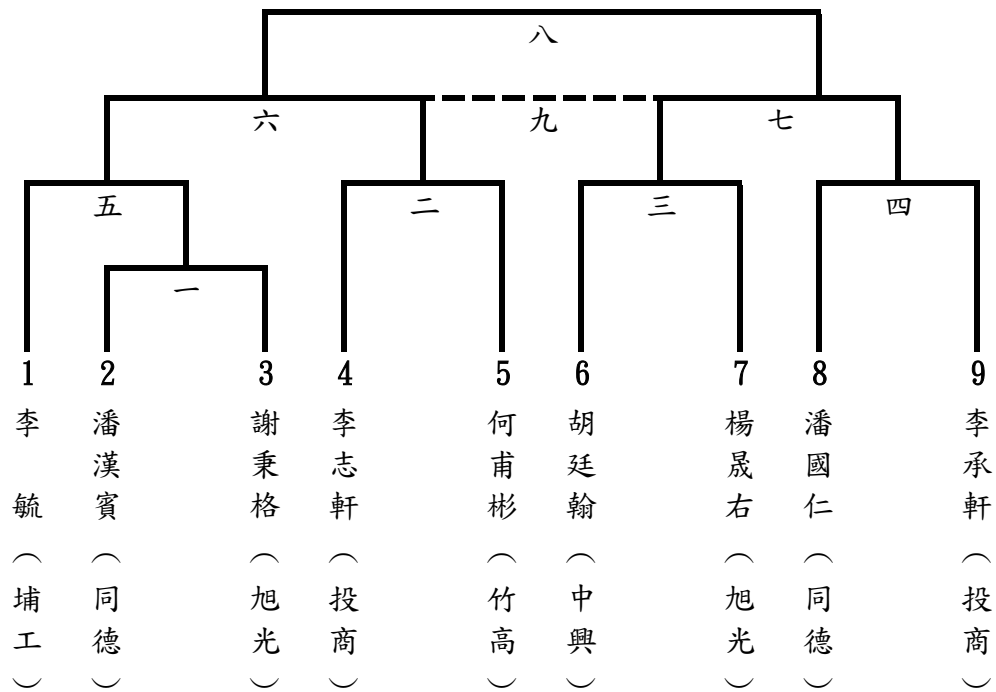

南投縣第62屆全縣運動會桌球賽程表

10/19起 早上8:30

社會男子單打

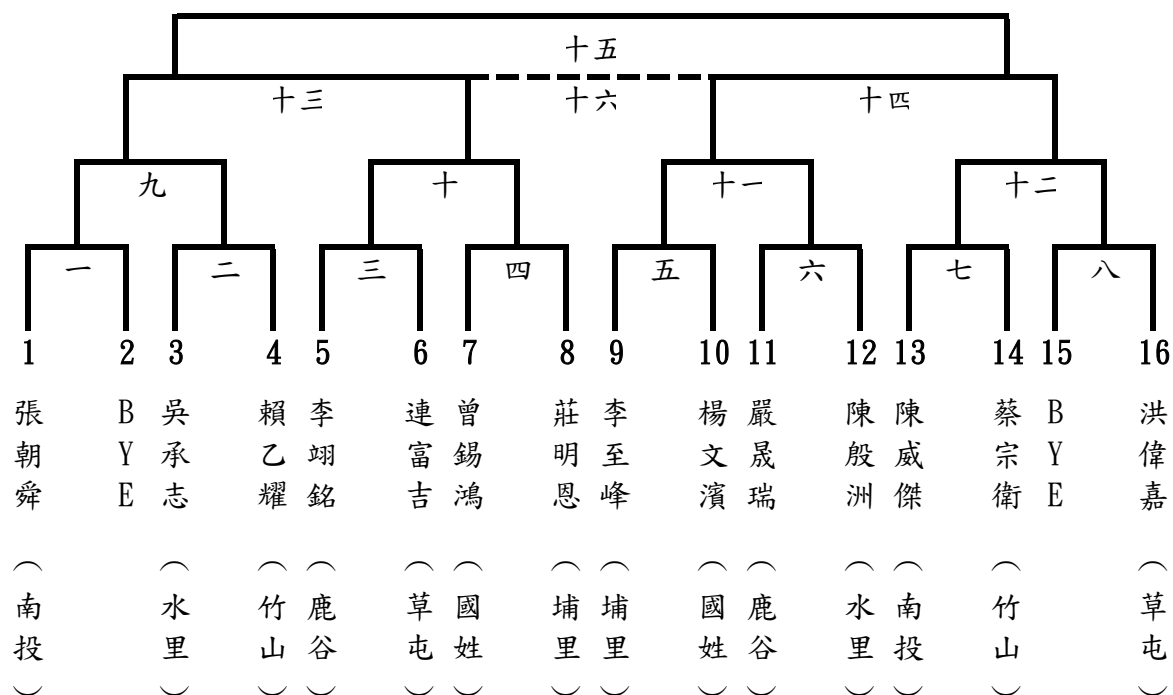

社會男子團體

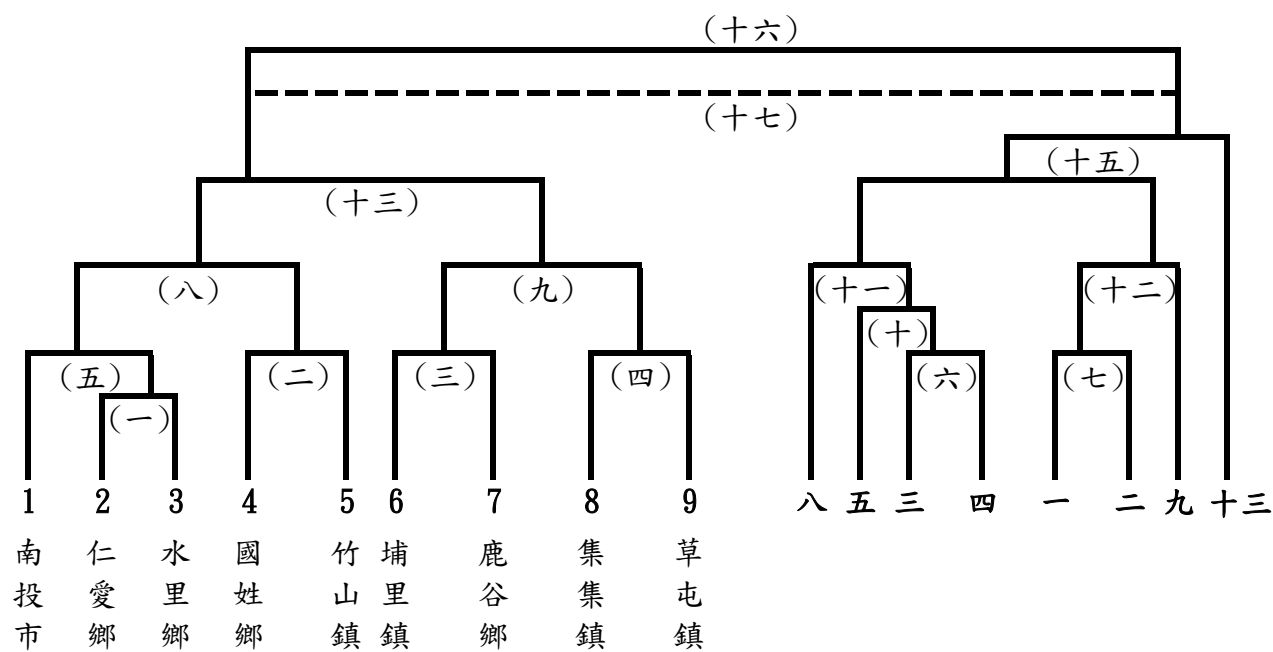

南投縣第62屆全縣運動會桌球賽程表

10/19起 早上8:30

社會男子雙打

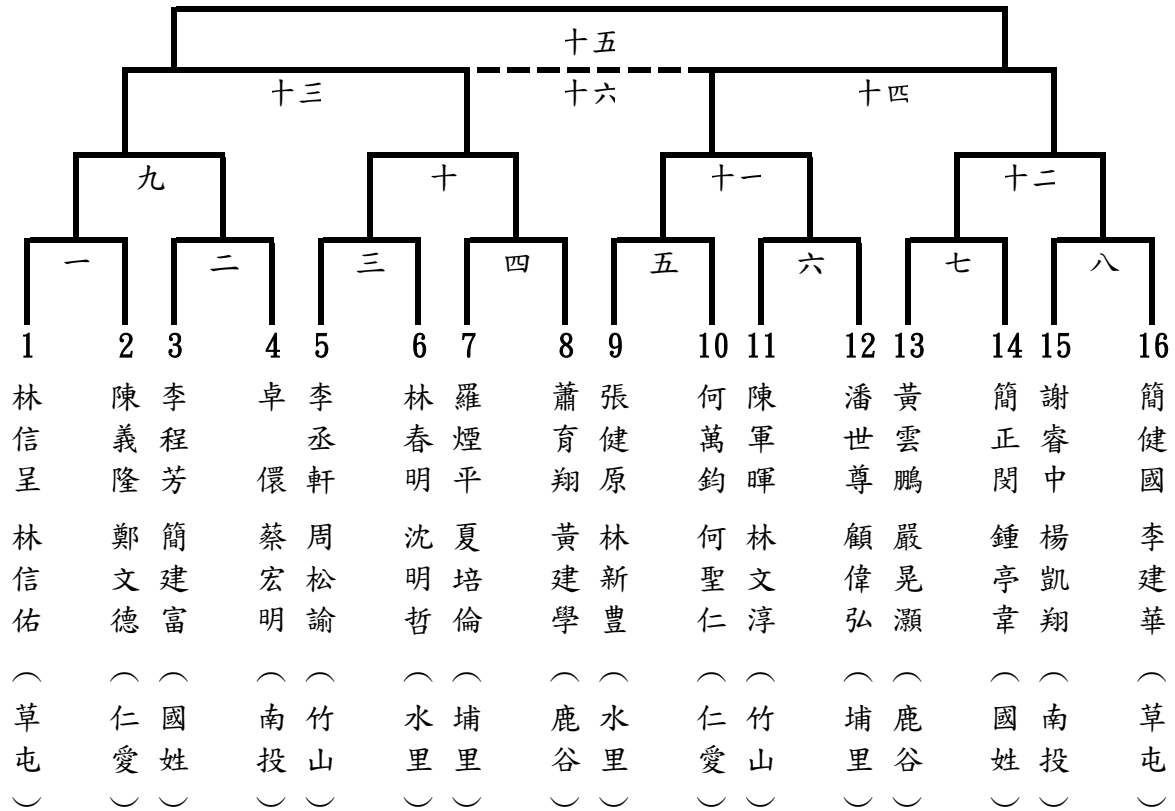

社會混合雙打

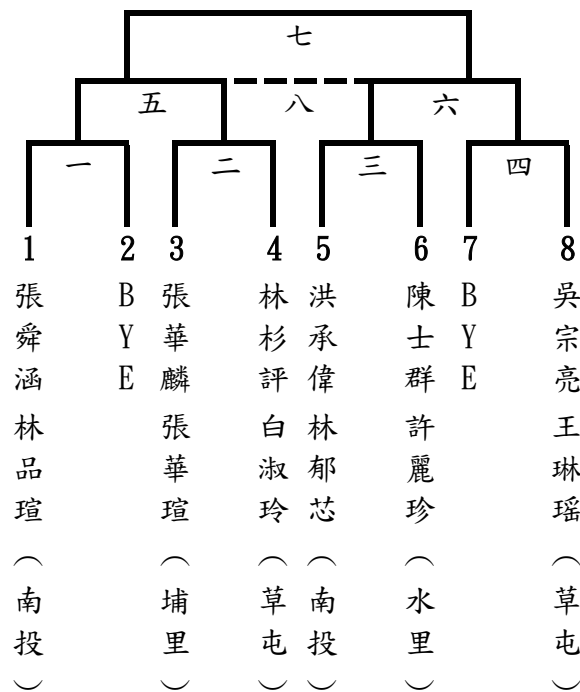

南投縣第62屆全縣運動會桌球賽程表

10/19起 早上8:30

社會女子團體

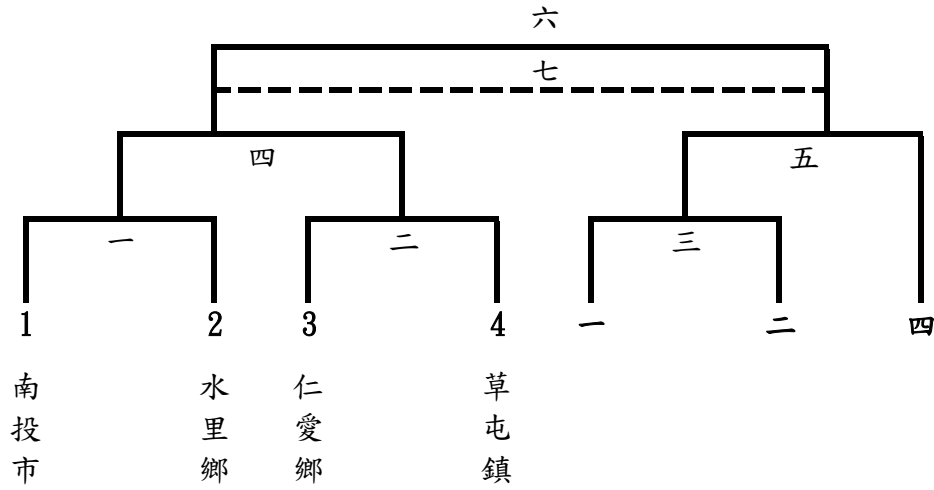

社會女子單打

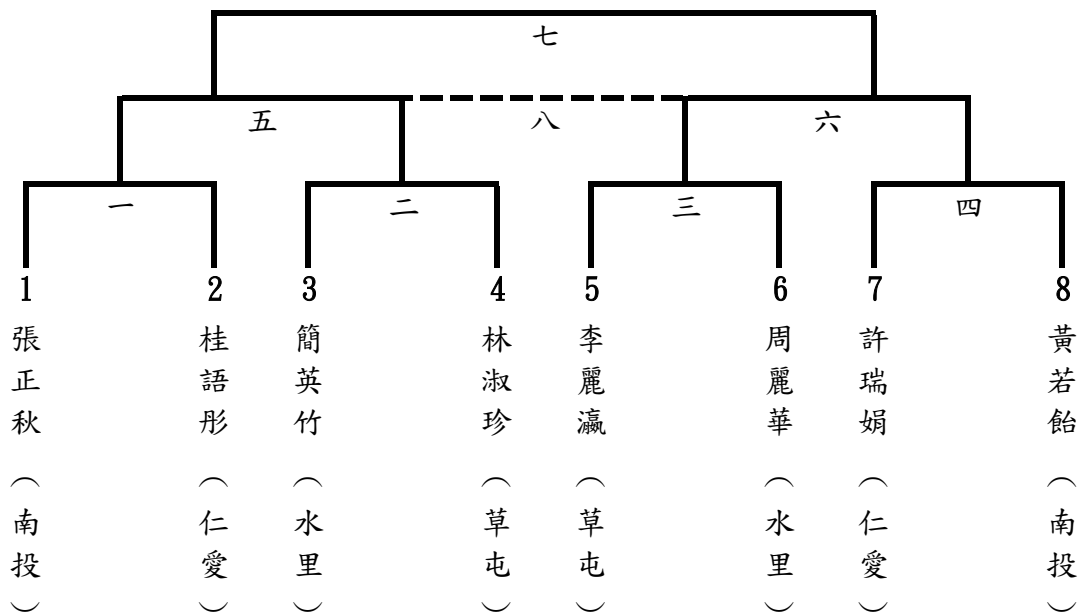

南投縣第62屆全縣運動會桌球賽程表

10/20起 早上8:30

公務人員組

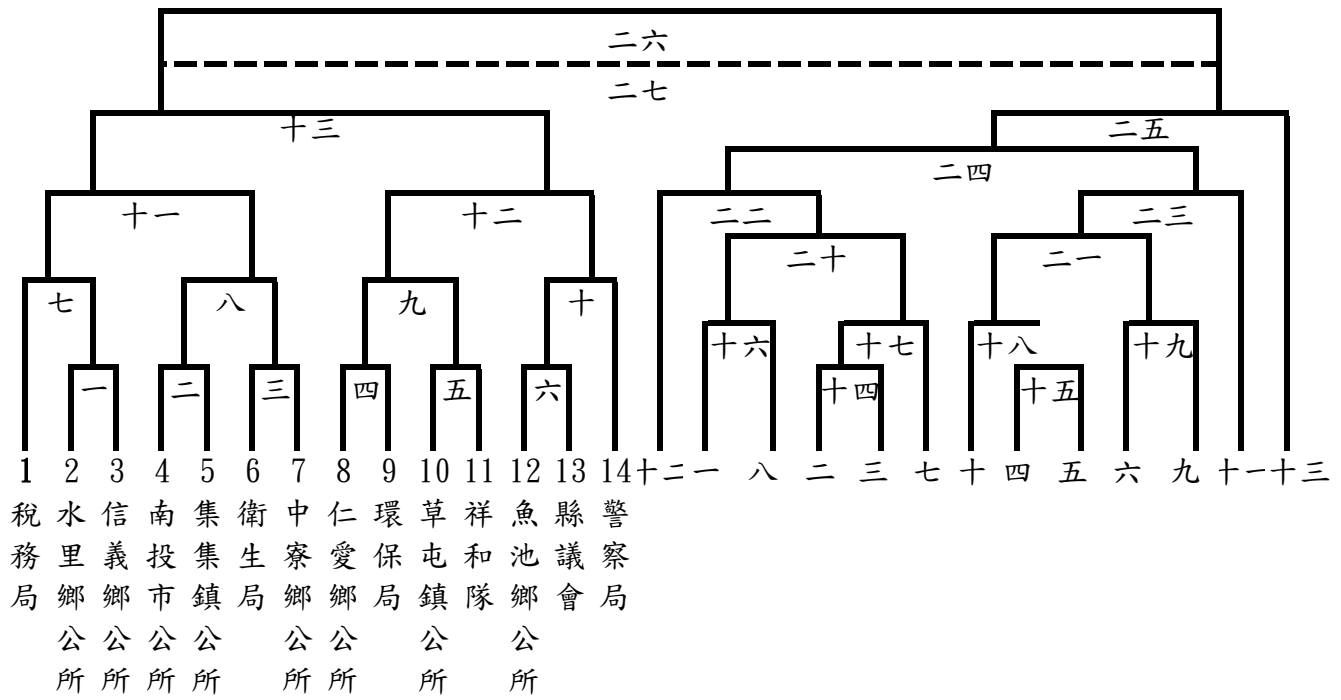

10/19起 早上8:30

社會女子雙打

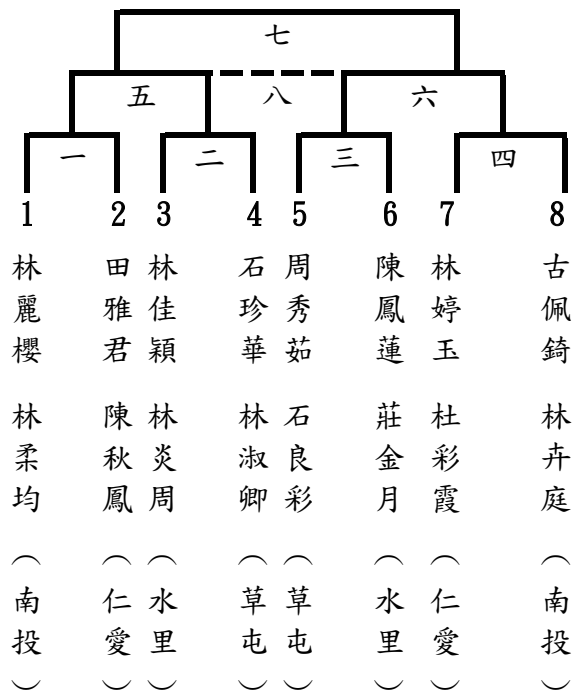

南投縣第 62 屆全縣運動會高爾夫裁判及工作人員名單

審判召集人：方振英

審判委員：陳信彥

裁判長：鍾朝火

裁判：陳國英 唐麗雪 王通明

工作人員：賴光明 王宏村 廖錦弘 張譯仁 蕭麗玉 白旭昇 洪沛林 馮久珍

南投縣第 62 屆全縣運動會高爾夫競賽規程

一、比賽日期：民國 103 年 10 月 20 日起 2 天。

二、比賽地點：南投高爾夫球場。

三、比賽組別：

(一)、男子：團體、個人。(二)、女子：團體、個人。

四、參加辦法：

(一)、戶籍規定：須符合競賽總則第六條相關規定。

(二)、年齡規定：合於業餘資格。

(三)、註冊人數：每隊註冊選手，男子隊以四人為限，女子隊以三人為限，但各單位出賽時，男子隊如達三人或女子隊達二人時，則計算團體成績，如果未達者僅計算個人成績。

五、註冊：依據競賽總則第十一條規定辦理。

六、比賽辦法：

(一)、比賽規則：採用中華民國高爾夫協會審定出版之最新高爾夫規則、與球場當地規則。

(二)、比賽制度：每天十八洞，二天計三十六洞總桿賽。

(三)、成績計算方式：1、採無差點總桿計分法。

2、團體比賽：以各單位每天十八洞男子隊前三名、女子隊前二名之總桿數

累積二天計三十六洞多寡判定之，依本競賽規程總則錄取。如總桿數相同則以最後一天團體成績較佳者佔先，如再相同時則以最後一天男子隊最佳三人、女子隊最佳二人之總和從計分卡第十八洞起逐洞向前推算決定之；但各單位競賽人數男子隊三人、女子隊在二人以下者不計算團體成績。

3、個人名次：如個人成績相同，以最後一天成績較佳者佔先，如再相同時則從最後一天計分卡第十八洞起逐洞向前推算決定之。

(四)、比賽規定：1、各選手請於編組表出發時間二十分鐘前，至報到處出示選手證明文件報到，逾時以棄權論，不得延後出賽。

2、計分卡採個人互計法，賽後各自簽名後繳回紀錄組。

3、同隊選手必須穿著同一顏色、款式整齊的服裝教練間也必須一致，但款式可有別於選手。

4、所有裝飾物品、珠寶、行動電話等均不許在比賽中配戴。

七、場地器材設備：依據競賽總則第十條規定辦理。

八、申訴：依據競賽總則第十二條規定辦理。

九、獎勵：依據競賽總則第九條規定辦理。

南投縣第 62 屆全縣運動會高爾夫賽程表

比賽地點：南投高爾夫球場

日期：103 年 10 月 20~21 日

10 月 20 日 (星期一)

組別	開球時間	姓名		姓名		姓名		姓名				
		姓	名	姓	名	姓	名	姓	名			
OUT	1	07:30	石	瑋 岑 <small>信義</small>	徐	嫻 嫻 <small>南投</small>	阮	素 琴 <small>埔里</small>	蔡	梅 花 <small>草屯</small>	社 女	
	2	07:38	李	宗 蕙 <small>南投</small>	莊	淑 慧 <small>埔里</small>	馮	久 珍 <small>草屯</small>	松	佩 菁 <small>信義</small>		
	3	07:46	阮	玉 鵬 <small>埔里</small>	鄭	郁 蓉 <small>草屯</small>	石	瑋 琳 <small>信義</small>	李	秀 鳳 <small>南投</small>		
	4	07:52	廖	文 裕 <small>草屯</small>	張	瓏 騰 <small>埔里</small>	徐	約 翰 <small>仁愛</small>	陳	明 智 <small>水里</small>		社 男
	5	08:00	吳	松 峻 <small>名間</small>	金	翔 承 <small>信義</small>	王	辰 中 <small>南投</small>	詹	弘 安 <small>草屯</small>		
IN	1	07:30	陳	中 權 <small>埔里</small>	余	明 照 <small>仁愛</small>	徐	福 欽 <small>水里</small>			社 男	
	2	07:38	陳	寬 飛 <small>名間</small>	廖	志 偉 <small>中寮</small>	黃	光 政 <small>南投</small>				
	3	07:46	何	慶 祥 <small>草屯</small>	蘇	明 誼 <small>鹿谷</small>	司	金 武 <small>信義</small>	鄭	世 遠 <small>埔里</small>		
	4	07:52	陳	國 雄 <small>仁愛</small>	鄧	清 祥 <small>水里</small>	陳	信 容 <small>名間</small>	谷	德 俊 <small>信義</small>		
	5	08:00	方	振 英 <small>南投</small>	周	璟 輝 <small>草屯</small>	林	見 安 <small>埔里</small>	張	子 仁 <small>仁愛</small>		
	6	08:08	許	明 剛 <small>水里</small>	王	禮 仁 <small>名間</small>	松	柏 恩 <small>信義</small>	陳	世 銘 <small>南投</small>		

10 月 21 日 (星期二)

組別	開球時間	姓名		姓名		姓名		姓名				
		姓	名	姓	名	姓	名	姓	名			
OUT	1	07:30	鄭	世 遠 <small>埔里</small>	張	子 仁 <small>仁愛</small>	陳	明 智 <small>水里</small>			社 男	
	2	07:38	司	金 武 <small>信義</small>	方	振 英 <small>南投</small>	廖	文 裕 <small>草屯</small>				
	3	07:46	鄧	清 祥 <small>水里</small>	王	禮 仁 <small>名間</small>	金	翔 承 <small>信義</small>	余	明 照 <small>仁愛</small>		
	4	07:52	陳	世 銘 <small>南投</small>	詹	弘 安 <small>草屯</small>	陳	寬 飛 <small>名間</small>	谷	德 俊 <small>信義</small>		
	5	08:00	黃	光 政 <small>南投</small>	周	璟 輝 <small>草屯</small>	林	見 安 <small>埔里</small>	徐	約 翰 <small>仁愛</small>		
	6	08:08	陳	信 容 <small>名間</small>	松	柏 恩 <small>信義</small>	何	慶 祥 <small>草屯</small>	王	辰 中 <small>南投</small>		
IN	1	07:30	莊	淑 慧 <small>埔里</small>	鄭	郁 蓉 <small>草屯</small>	徐	嫻 嫻 <small>南投</small>	石	偉 琳 <small>信義</small>	社 女	
	2	07:38	李	秀 鳳 <small>南投</small>	阮	素 琴 <small>埔里</small>	松	佩 菁 <small>信義</small>	馮	久 珍 <small>草屯</small>		
	3	07:46	阮	玉 鵬 <small>埔里</small>	李	宗 蕙 <small>南投</small>	蔡	梅 花 <small>草屯</small>	石	瑋 岑 <small>信義</small>		
	4	07:52	廖	志 偉 <small>中寮</small>	陳	中 權 <small>埔里</small>	陳	國 雄 <small>仁愛</small>	許	明 剛 <small>水里</small>		社 男
	5	08:00	徐	福 欽 <small>水里</small>	張	瓏 騰 <small>埔里</small>	蘇	明 誼 <small>鹿谷</small>	吳	松 峻 <small>名間</small>		

※注意事項：請於 7:10 前報到 (超過出發時間報到者以棄權論)

南投縣第 62 屆全縣運動會排球裁判及工作人員名單

總幹事：王 業

副總幹事：張淑惠

審判委員召集人：陳加冬

審判委員：蕭正雄 陳榮昌 劉仲芳 伍福義 陳建佑 陳景元 陳照明 吳武漳

主任委員：許素霞

副主任委員：陳錫梧

副裁判長：吳錫法

裁 判：劉妙君 葉素真 陳加冬 蕭正雄 陳榮昌 劉仲芳 伍福義 陳建佑 陳景元 陳照明 吳武漳
吳英濃 曾登郁 吳政聰 陳恩祥 王世忠 簡明力 陳嘉成 許至佑 邱伯璟 陳俊杰 曾盟堡
黃順烈 王金源 吳昭慧 全茂永 李鎮寰 林俞廷 黃丹琦 葉日寶 王 業 張淑惠 劉育成
鄭筠茜 許峻璋 伍勝華 楊雅婷 黃義芳 黃俊賢 簡玉維 王脩諭 陳迺宣 陳俊男
陳建志 林宏宇 黃世勇 王思渝 余宜樺

場地總負責人：何光明

安全維護組長：陳世昇

組 員：林忠立

競賽組長：劉育成

場地組長：曾健龍

組 員：江曉帆

衛生組長：陳彭彥

組 員：柯柏年 賴信一

服務組長：簡瓊林

副 組 長：胡玉黛

醫務組長：黃筱容

記錄組長：陳忠立

組 員：莊忠豪 陳錦壤 塗志德

南投縣第 62 屆全縣運動會排球競賽規程

一、比賽日期：民國 103 年 10 月 18 日 4 天。

二、比賽場地：南崗國中。

三、比賽組別：社男（含高男）、社女（含高女）、國男、國女、小男、小女、
公務人員組（男女混合，至少兩位女性）、教職員工組（男女混合，性別人數比例
不拘）、原住民組（社男（含高男）、社女（含高女）、國男、國女）。

四、參加辦法：

（一）、戶籍規定：須符合競賽總則第六條相關規定。

（二）、年齡規定：國小組年齡限 91 年 9 月 1 日以後出生。

（三）、註冊人數：1、每隊註冊選手以 12 人為限。

2、公務人員組、教職員工組：每單位限報一隊，每隊限報 12 人，
男女不拘，位置需輪轉。

五、註冊：依據競賽總則第十一條規定辦理。

六、比賽辦法：

（一）、比賽規則：採用中華民國排球協會審訂 2013-2016 之最新排球規則。

（二）、比賽制度：1、視報名隊數多寡由大會決定。

2、六人制採三局二勝制。

（三）、比賽規定：1、凡已比賽開始不出場比賽隊伍，裁判得依規則沒收該場比賽。

2、國小組採用 4 號彩色膠球，其他用 5 號彩色皮質球。

3、本次比賽採用 MIKASA 為指定用球。網高：社男組 243 公分，社女組 224
公分，國男組 235 公分，國女組 220 公分，小男組 200 公分，小女組 190
公分，公務人員組 235 公分，教職員工組 235 公分，球員出場比賽必須穿
著同一式樣顏色之短袖上衣、短褲出場比賽。

4、球員出場比賽必須穿著印有明顯號碼之同一式樣顏色之衣服出場比賽球員
資格之申訴必須在球賽結束前提出，一切爭議均以審判委員會判定之。

七、場地器材設備：依據競賽總則第十條規定辦理。

八、申訴：依據競賽總則第十二條規定辦理。

九、獎勵：依據競賽總則第九條規定辦理。

南投縣第 62 屆全縣運動會排球賽程表

日期	排球	沙灘排球
10/18(星期六)	社男、社女	
10/19(星期日)	原住民國男、教職員工 社男、社女	12:00 社男、社女
10/20(星期一)	國男、公務人員	9:00 國女
10/21(星期二)	國女、小男 小女、公務人員	9:00 國男 12:00 公務人員男、女

第一天：10 月 18 日(星期六)

比賽組別：社男、社女

場地 時間	甲 社男	乙 社男	丙 社女	丁 社女
09:00	社男一 仁愛高農：竹山鎮	社男二 南投市：仁愛鄉	社女一 仁愛鄉：草屯鎮	社女二 埔里鎮：南投市
10:00	社男三 埔里鎮：草屯鎮	社男四 信義鄉：一勝	社女三 竹山鎮：一勝	社女四 二勝：信義鄉
11:00	社男五 二勝：三勝	社男六 二敗：三敗	社女五 一敗：四敗	社女六 二敗：三敗
12:00				
13:00	社男七 五敗：一敗	社男八 六勝：四敗	社女七 三勝：四勝	社女八 五勝：六勝
14:00	社男九 四勝：五勝	社男十 七勝：八勝		

第二天：10 月 19 日(星期日)

比賽組別：社男、社女、原住民國男、教職員工

場地 時間	甲 社男	乙 原住民國中男子	丙 社女	丁 教職員工
09:00	社男十一 十勝：九敗	原住民國男一 同富國中： 信義國中	社女九 八勝：七敗	教職員工一 南投市教育會： 埔里鎮教育會
10:00	社男十二 九勝：十一勝	原住民國男二 同富國中： 信義國中	社女十 七勝：九勝	教職員工二 南投市教育會： 埔里鎮教育會
11:00	(社男十三) (敗部復活加賽)	(原住民國男三) (同富國中： 信義國中)	(社女十一) (敗部復活加賽)	(教職員工三) (南投市教育會： 埔里鎮教育會)

南投縣第 62 屆全縣運動會排球賽程表

第三天：10 月 20 日(星期一)

比賽組別：公務人員、國男

場地 時間	甲 公務人員	乙 公務人員	丙 國男	丁 國男
09:00	公務人員一 仁愛高農：竹山鎮	公務人員二 南投市：仁愛鄉	國男一 中寮：信義	國男二 南崗：國姓
10:00	公務人員三 埔里鎮：草屯鎮	公務人員四 信義鄉：一勝	國男三 信義：草屯	國男四 中寮：國姓
11:00	公務人員五 二勝：三勝	公務人員六 二敗：三敗	國男五 南崗：草屯	國男六 信義：國姓
12:00				
13:00	公務人員七 五敗：一敗	公務人員八 六勝：四敗	國男七 中寮：南崗	國男八 國姓：草屯
14:00	公務人員九 四勝：五勝	公務人員十 七勝：八勝	國男九 中寮：草屯	國男十 信義：南崗

第四天：10 月 21 日(星期二)

比賽組別：公務人員、國女、小男、小女

場地 時間	甲 公務人員	乙 國女	丙 小男	丁 小女
09:00	公務人員十一 十勝：九敗	國女一 中寮：延和	小男一 信義鄉：草屯鎮	小女一 竹山鎮：信義鄉
10:00	公務人員十二 九勝：十一勝	國女二 延和：草屯	小男二 國姓鄉：集集鎮	小女二 草屯鎮：集集鎮
11:00	(公務人員十三) (敗部復活加賽)	國女三 草屯：中寮	小男三 草屯鎮：國姓鄉	小女三 信義鄉：草屯鎮
12:00			小男四 信義鄉：集集鎮	小女四 竹山鎮：集集鎮
13:00			小男五 草屯鎮：集集鎮	小女五 信義鄉：集集鎮
14:00			小男六 信義鄉：國姓鄉	小女六 竹山鎮：草屯鎮

南投縣第62屆全縣運動會排球賽程表

社會暨高中男子組：7隊

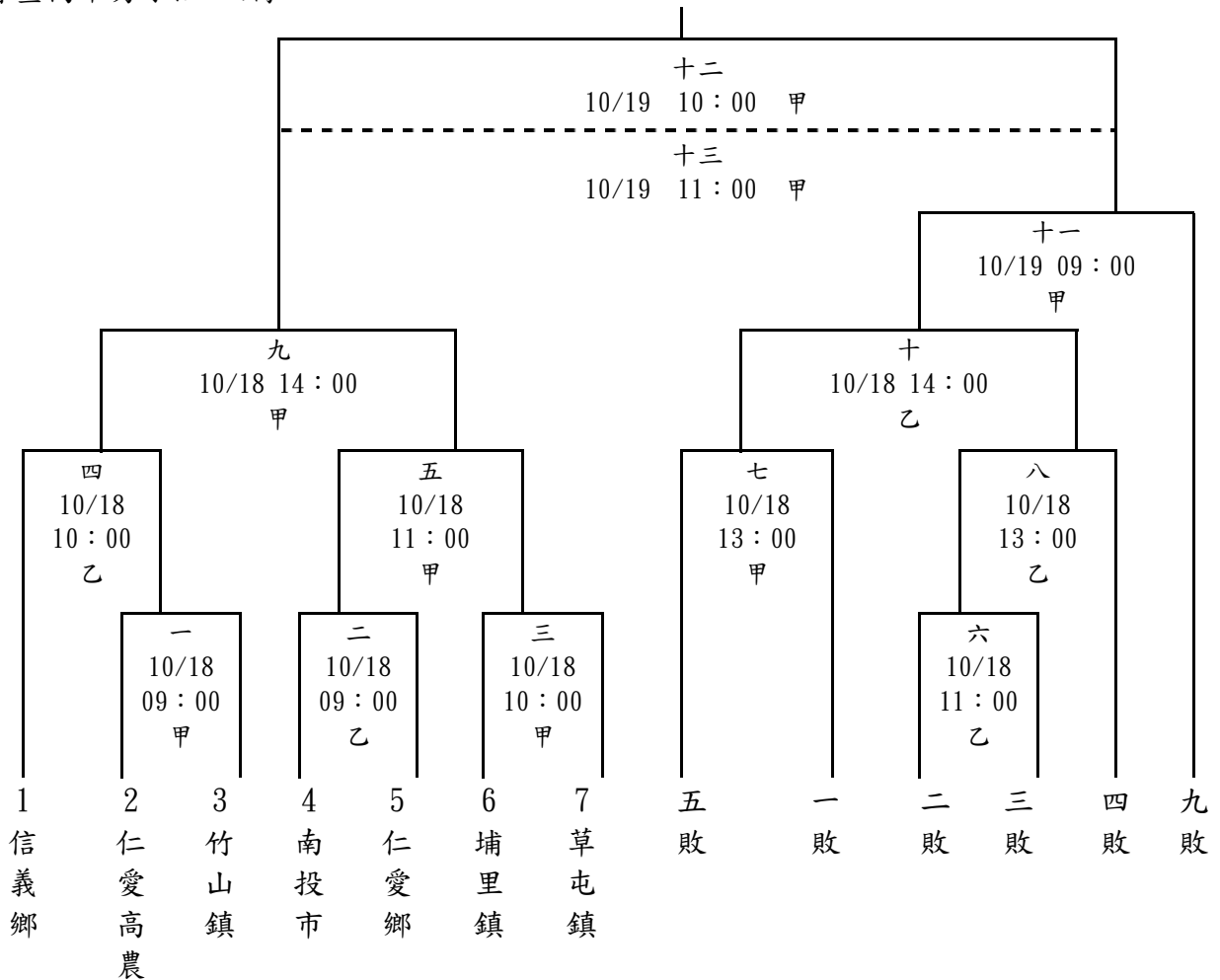

社會暨高中女子組：6隊

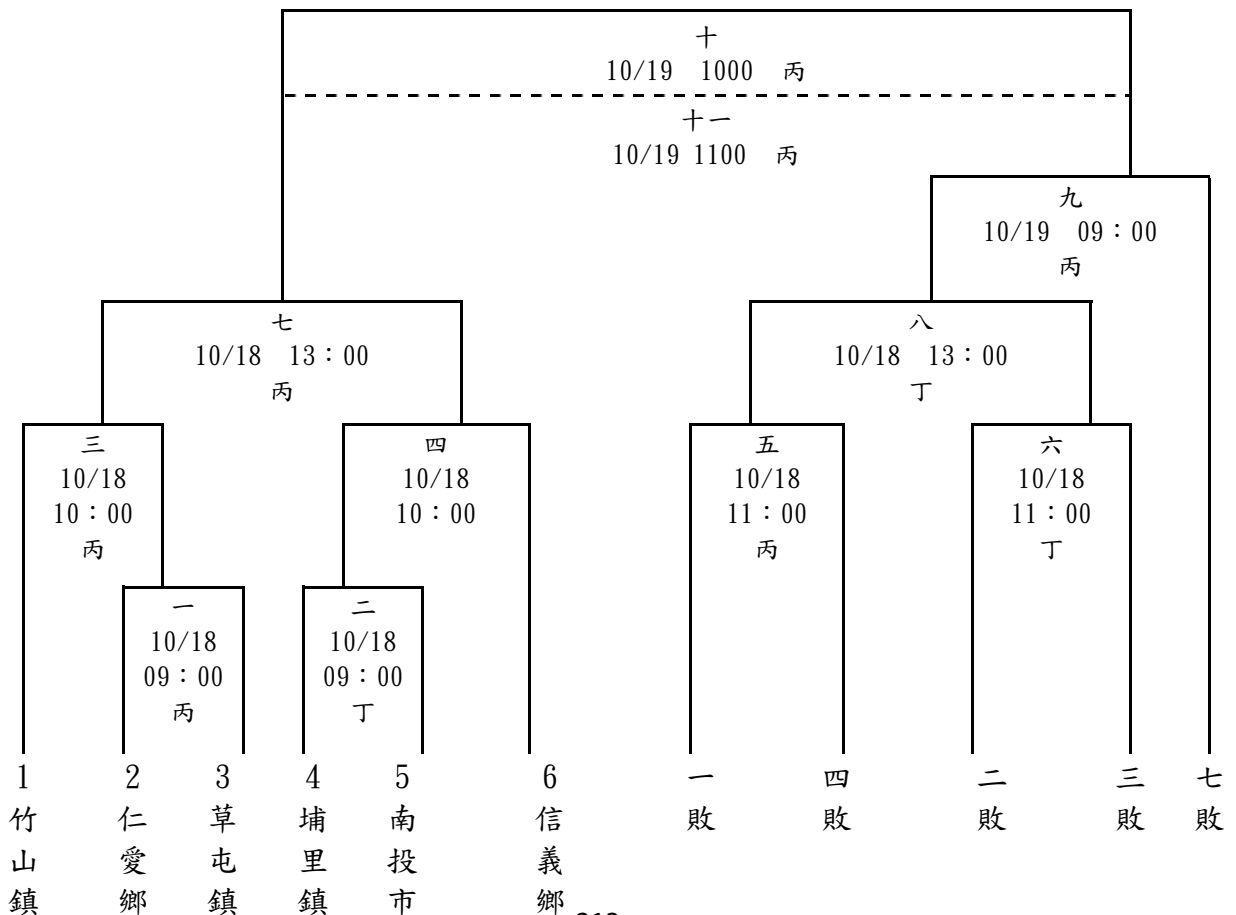

南投縣第62屆全縣運動會排球賽程表

原住民國中男子組：2隊

教職員工組：2隊

同富國中	10/19 09:00 乙	信義國中	南投市教育會	10/19 09:00 丁	埔里鎮教育會
	(一)			(一)	
	10/19 10:00 乙			10/19 10:00 丁	
	(二)			(二)	
	10/19 11:00 乙			10/19 11:00 丁	
	(三)			(三)	

公務人員組：7隊

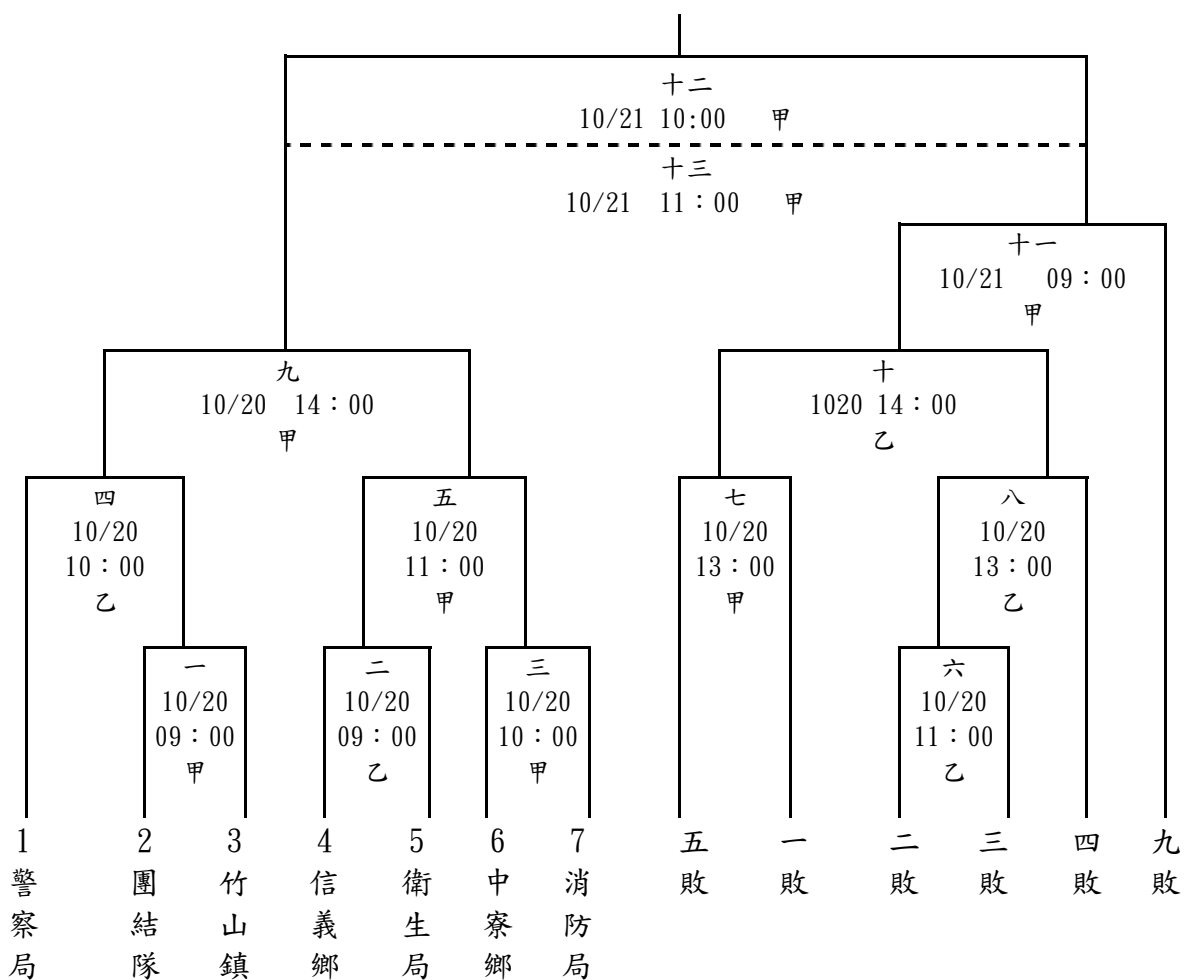

南投縣第62屆全縣運動會排球賽程表

國中男子組：5隊

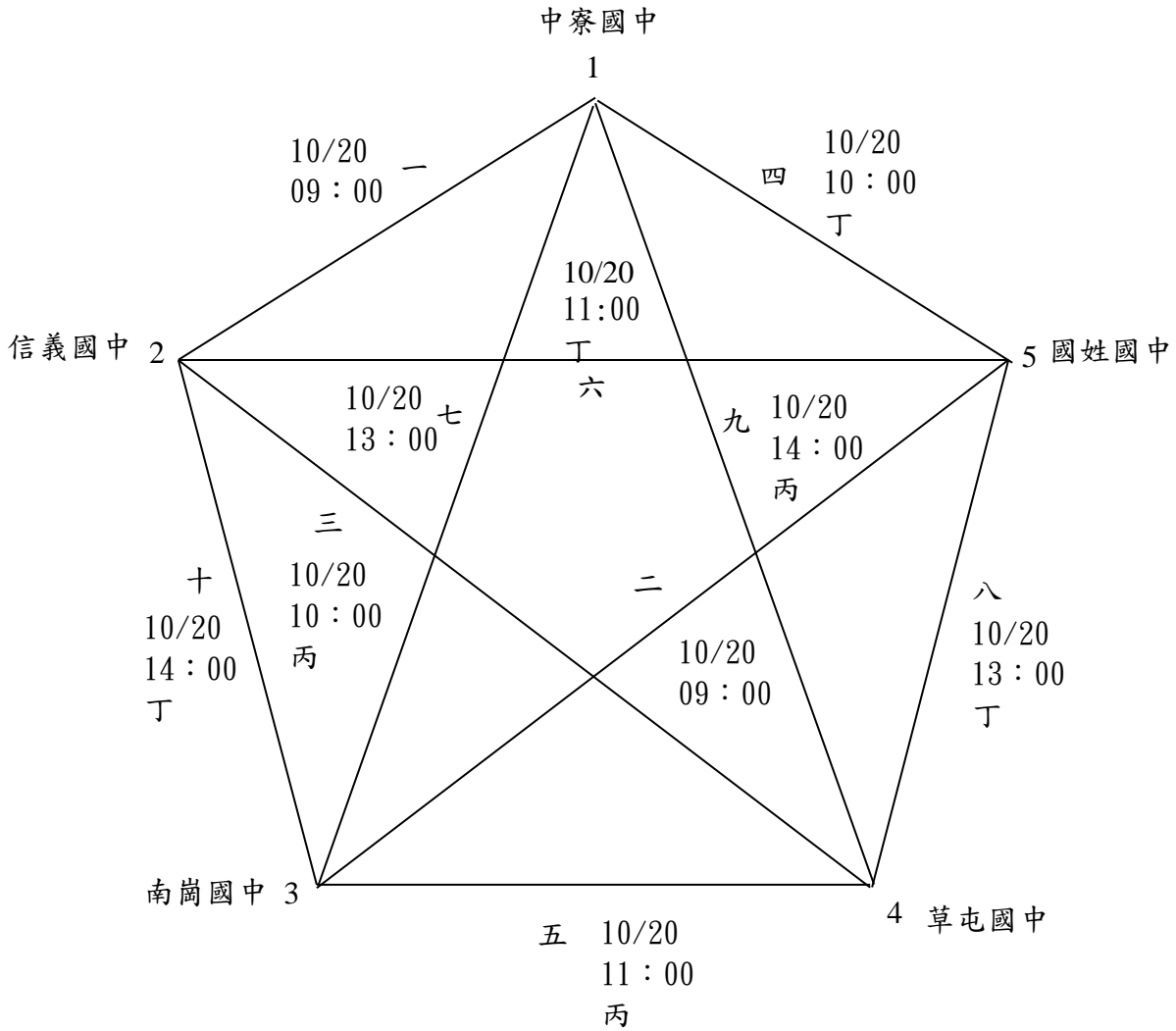

國中女子組：3隊

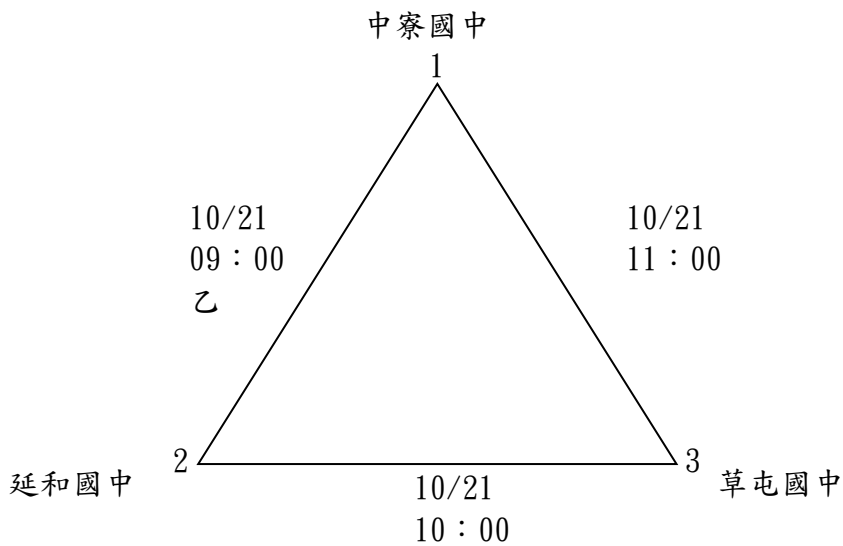

南投縣第62屆全縣運動會排球賽程表

國小男子組：4隊

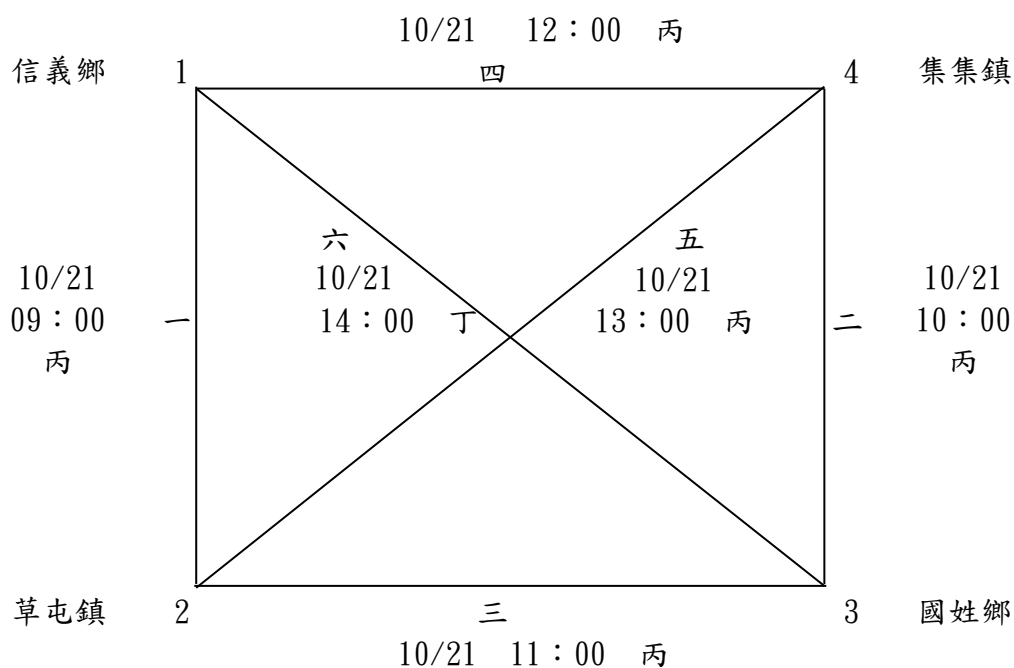

國小女子組：4隊

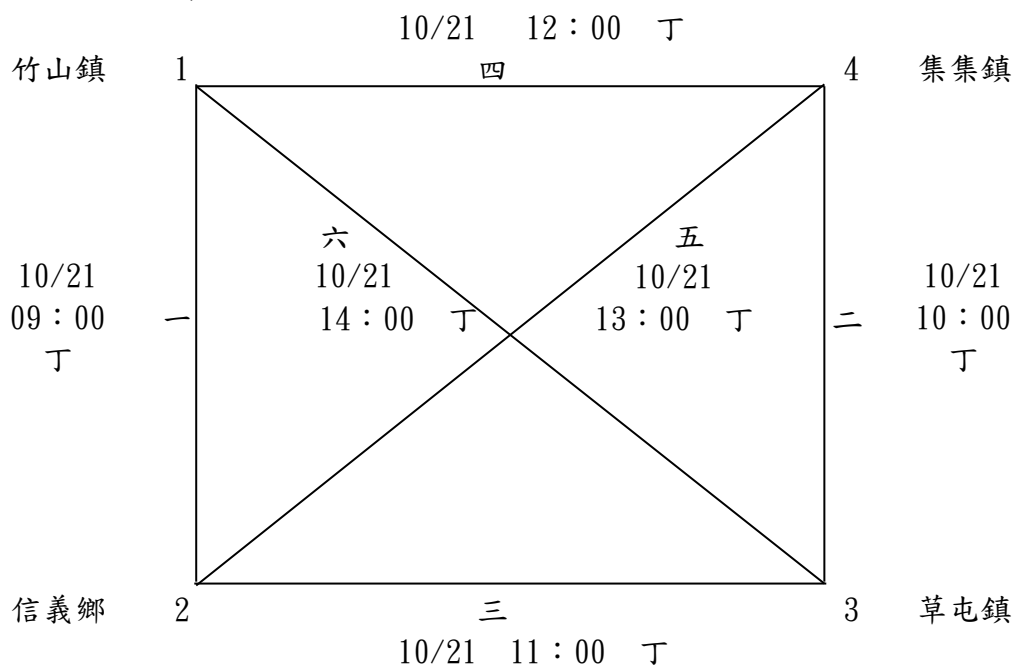

南投縣第 62 屆全縣運動會軟式棒球裁判及工作人員名單

裁判長：黃志祥

裁判：陳福 徐光壕 吳啟得 吳瑞琪 蔡育揚 陳文泰 嚴國中 梁志強 黃偉傑 吳昌裕 劉良辰
黃偉誌 杜智敏 林燦輝 吳武漳

競賽組長：吳欲豐

場地組長：吳憲鎮

技術委員：陳啟訓 簡宗希

總務組長：江吉田

組員：陳慧倫

場地組員：鄭安祐 蘇玉芬 陳佑維 何文隆 施俊良

競賽組員：李嘉軒 張勝雄

攝影組：楊隱秀

南投縣第 62 屆全縣運動會軟式棒球競賽規程

一、比賽日期：民國 103 年 10 月 18 日起 3 天。

二、比賽地點：新街國小棒球场。

三、比賽組別：國中組、國小組、原住民國中組(硬式棒球)。

四、參加辦法：

(一)、戶籍規定：須符合競賽總則第六條相關規定。

(二)、年齡規定：須在學學生。

(三)、註冊人數：球員以 20 名為限。

五、註冊：依據競賽總則第十一條規定辦理。

六、比賽辦法：

(一)、比賽規則：採用中華民國棒球協會審定之最新規則。

(二)、比賽制度：1、視報名隊數多寡由決定之。

2、國中採 7 局制，國小採 6 局制，第 7 局起採突破僵局制（限時 80 分鐘），第八局起採突破僵局制（限時 90 分鐘）。

3、比賽至第 3 局結束，雙方得分相差 15 分（含）以上，比賽結束。第四局結束，雙方得分相差 10 分（含）以上，第五局結束，雙方得分相差 7 分（含）以上比賽提早結束。

(三)、比賽規定：1、各隊需穿著整齊球衣出場比賽（球衣須有隊名、號碼），國小組不得穿釘鞋。

2、各隊於比賽時間務必準時出場，如逾比賽時間十分鐘尚未出場比賽以棄權論，所有比賽時間除第一場外以大會宣佈時間為準。

3、因天色黑暗、下雨或其他原因致使觀眾或球員發生危險時，若已賽完第 5 局（含）以上雙方勝負分明，或先守隊未完成第 5 局下半或 5 局以上而得分已多於先攻隊時，由裁判員宣佈截止比賽，是為正式比賽。

4、因天色黑暗、下雨或其他原因致比賽無法進行時，經裁判終止比賽後一律採保留賽（未賽完五局或五局結束後兩隊得分相同時；未賽完一局成績不算，重新比賽）。

七、場地器材設備：依據競賽總則第十條規定辦理。

八、申訴：依據競賽總則第十二條規定辦理。

九、獎勵：依據競賽總則第九條規定辦理。

南投縣第 62 屆全縣運動會軟式棒球賽程表

國中組

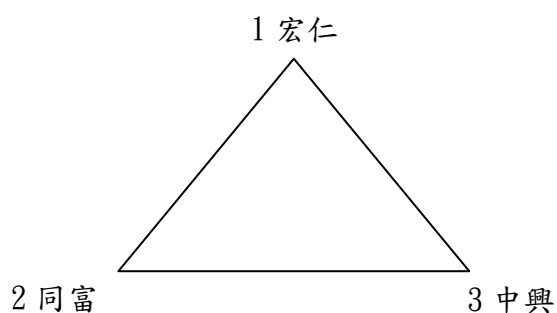

場次	10/20 (一)		備註
1	08:30-09:50	宏仁 VS 同富	
2	09:50-11:10	同富 VS 中興	
3	11:10-12:30	中興 VS 宏仁	

國小組

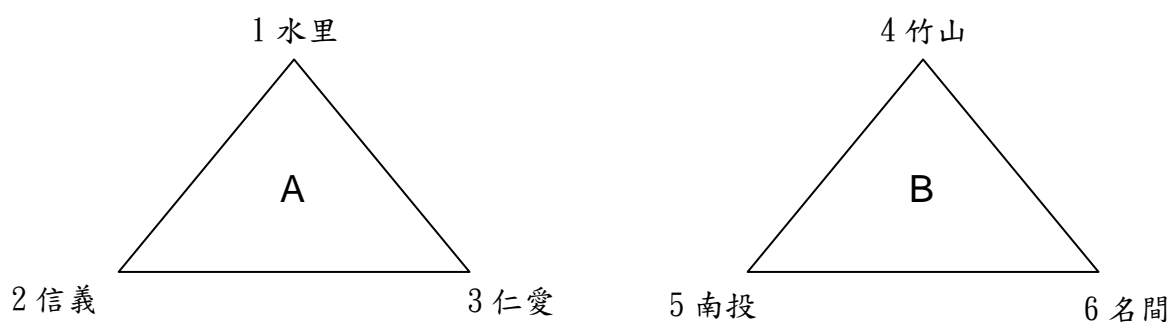

10/18(六)			10/19(日)		
場次	時間	對戰	場次	時間	對戰
1	08:30-09:40	水里 VS 信義	1	09:00-10:10	A 冠 VS B 亞
2	09:40-10:50	竹山 VS 南投	2	10:10-11:20	B 冠 VS A 亞
3	10:50-12:00	仁愛 VS 水里	3	11:20-12:30	一敗 VS 二敗
4	12:00-13:10	名間 VS 竹山	4	12:30-13:40	一勝 VS 二勝
5	13:10-14:20	信義 VS 仁愛			
6	14:20-15:30	南投 VS 名間			

南投縣第 62 屆全縣運動會軟式網球裁判及工作人員名單

總幹事：林勝信

副總幹事：簡浚溢 郭家益

裁判長：簡浚溢

副裁判長：鄭居倉

裁判：林志敏 陳志陽 李勢忠 洪松茂 張裕源 阮文雄 洪日上 王勝旻 鄒佳穎 黃園維
蘇鴻賓 張文懿 陳明豐 張家榮 趙志豪 吳正文 吳育呈 簡孝穎 陳典暘 洪嘉謙 李東軒

競賽組長：陳訓堂

組員：李翊華 吳玉鶴

記錄組長：郭禮文

組員：林水河 鄭智惠

南投縣第 62 屆全縣運動會軟式網球競賽規程

一、比賽日期：民國 103 年 10 月 19 日起 2 天。

二、比賽地點：草屯鎮中山網球場。

三、比賽組別：社男、社女、國男、國女、小男、小女、公務人員、教職員工等八組。

(一)、團體賽：社男、社女、國男、小男、小女、公務人員、教職員工等七組。

(二)、個人賽：1. 雙打：社男、社女、國男、國女、小男、小女等六組。

2. 單打：國男、國女二組。

(三)、以上賽制如參加隊(組)未達二隊(組)以上時，不於列入競賽，惟女生可併入男生組參賽。

四、參加辦法：

(一) 戶籍規定：須符合競賽總則第六條相關規定。

(二) 年齡規定：12 歲以上(民國 91 年 9 月 1 日以前出生)。

(三) 註冊人數：每單位每隊註冊選手以 6 至 10 人為限。

團體項目：每單位限參加男子團體組及女子團體組各一隊。

個人項目：各單位註冊選手名單內限報名二項。

公務人員、教職員工項目：1. 限服務於本縣境內之各級學校編制內教職員工參加。

2. 退休公務人員及教職員工得代表原機關參加(需附該機關退休證明)。

3. 教職員工組以鄉鎮市教育會組隊參加。

4. 每單位限參加一隊。

五、註冊：依據競賽總則第十一條規定辦理。

六、比賽辦法：

(一) 比賽規則：採用最新世界軟式網球總會頒布之規則及球員行為準則。

(二) 比賽制度：1、團體賽：參加隊數四隊採單循環，五隊以上採雙敗淘汰制。

2、個人賽：國男、國女、小男、小女組採雙敗淘汰制；報名四組以下則採單循環比賽。

3、公務人員、教職員工項目：採新規則三組雙打定勝負，各組以短式七局定勝負。

(三) 比賽規定：團體賽以三組雙打定勝負。

1、所有項目的每場比賽：雙打採七局制。

2、同隊選手必須穿著同一顏色、款式整齊的服裝，教練間也必須一致，但款式可有別於選手。

3、所有球衣背面應有明顯顏色的單位別；裝飾物品、珠寶、行動電話等均不許在比賽中配戴。

七、場地器材設備：依據競賽總則第十條規定辦理。

八、申訴：依據競賽總則第十二條規定辦理。

九、獎勵：依據競賽總則第九條規定辦理。

南投縣第62屆全縣運動會軟式網球賽程表

一 國男雙打組：取前二名
 日期：10月19日上午08：00起
 地點：草屯鎮中山公園球場

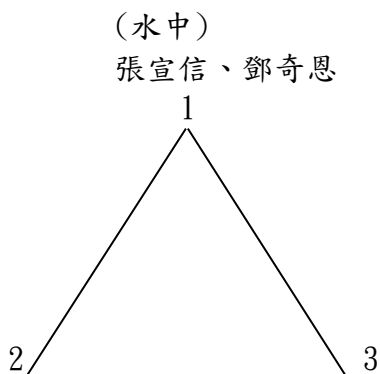

(水中)
陳巨洋、李泓毅

(水中)
黃博斌、張力元

冠軍： 亞軍：

二 國女單打組：取前三名
 日期：10月19日上午08：00起
 地點：草屯鎮中山公園球場

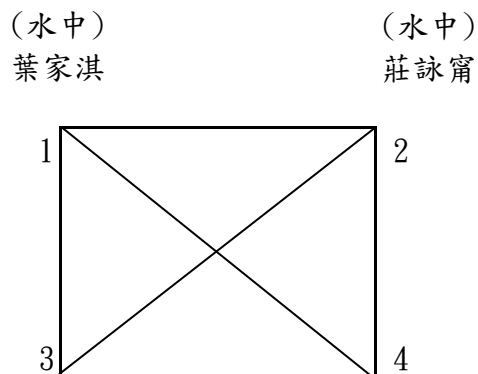

(水中)
許心蘋

(中興)
顏如玉

冠軍： 亞軍： 季軍：

三 社男團體組：取前三名
 日期：10月19日上午08：30起
 地點：草屯鎮中山公園球場

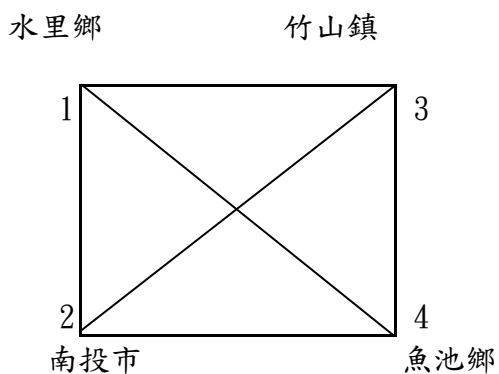

冠軍： 亞軍： 季軍：

四 社女團體組：取前一名
 日期：10月19日上午08：30起
 地點：草屯鎮中山公園球場

二次賽

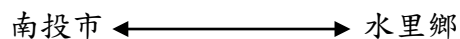

冠軍：

南投縣第62屆全縣運動會軟式網球賽程表

五 社男雙打組：取前三名

日期：10月19日下午(團體賽後舉行)

冠軍：

亞軍

季軍：

地點：草屯鎮中山公園球場

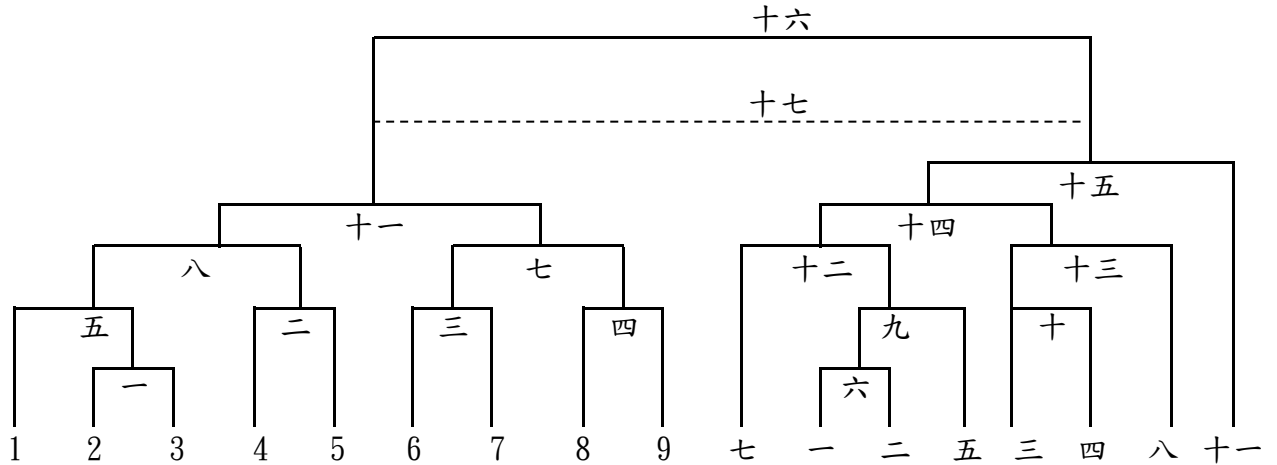

陳張葉陳鍾簡卓余林黃劉李李王李張李王
致勁永鴻賜浚鴻敏宏水學柏勢燕銘家勢芳
豪綸樹澈任溢佑順斌立瑜儀勇杰偉榮忠亮

竹 水 水 竹 水 竹 水 竹 水
山 里 里 山 里 山 里 山 里

六 社女雙打組：取前三名

日期：10月19日上午團體賽後舉行

地點：草屯鎮中山公園球場

冠軍：

亞軍：

季軍：

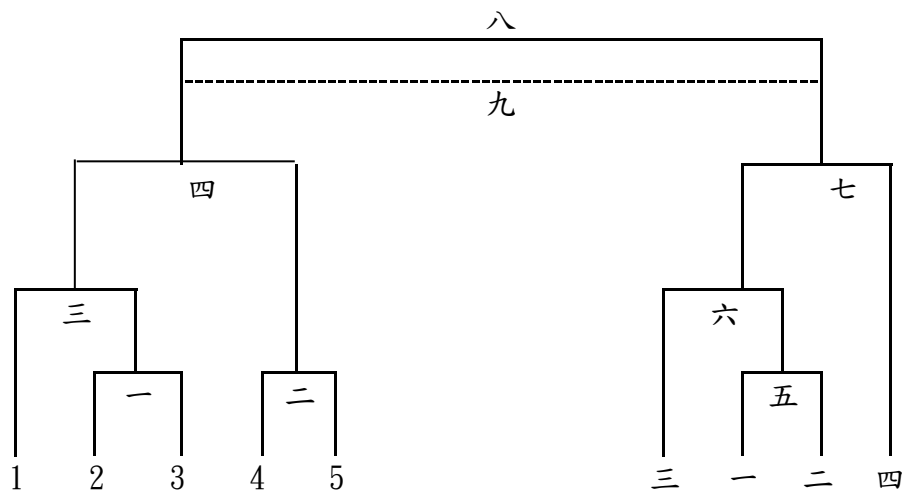

陳黃蔡莊謝詹陳陳林溫
淑芬燕美桂麗宥雲秋珮
惠蘭珍娟英玉瑄霞玲潔

水 水 水 水 水
里 里 里 里 里

南投縣第62屆全縣運動會軟式網球賽程表

七 小男團體組：取前三名
 日期：10月20日上午08：00起
 地點：草屯鎮中山公園球場

八 小女團體組：取前一名
 日期：10月20日上午08：00起
 地點：草屯鎮中山公園球場

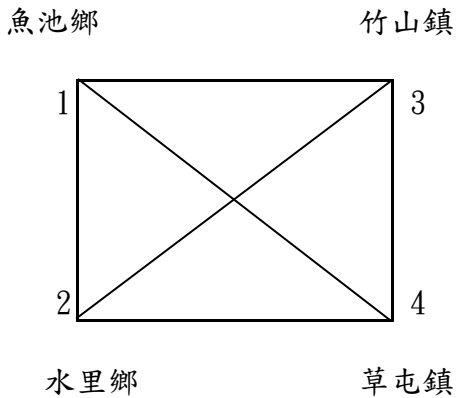

二次賽

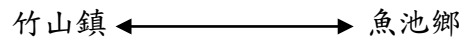

冠軍：

冠軍： 亞軍： 季軍：

九 公務人員組：取前三名
 日期：10月20日上午08：30起
 地點：草屯鎮中山公園球場

冠軍：

亞軍：

季軍：

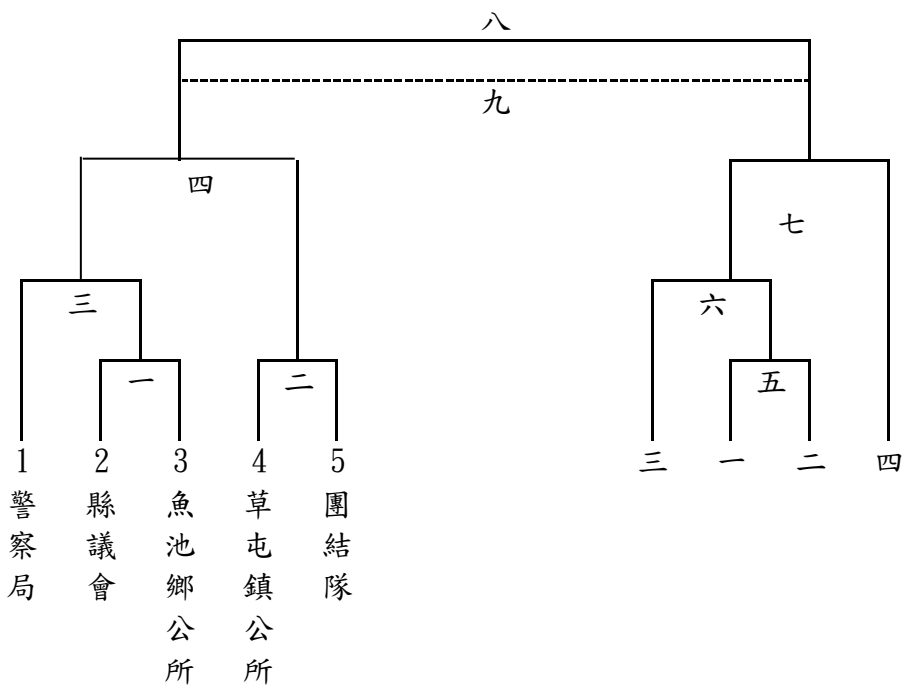

南投縣第62屆全縣運動會軟式網球賽程表

十一. 小男雙打組：取前三名

日期：10月20日上午（八強採雙淘汰）團體賽後舉行

冠軍：

亞軍：

季軍：

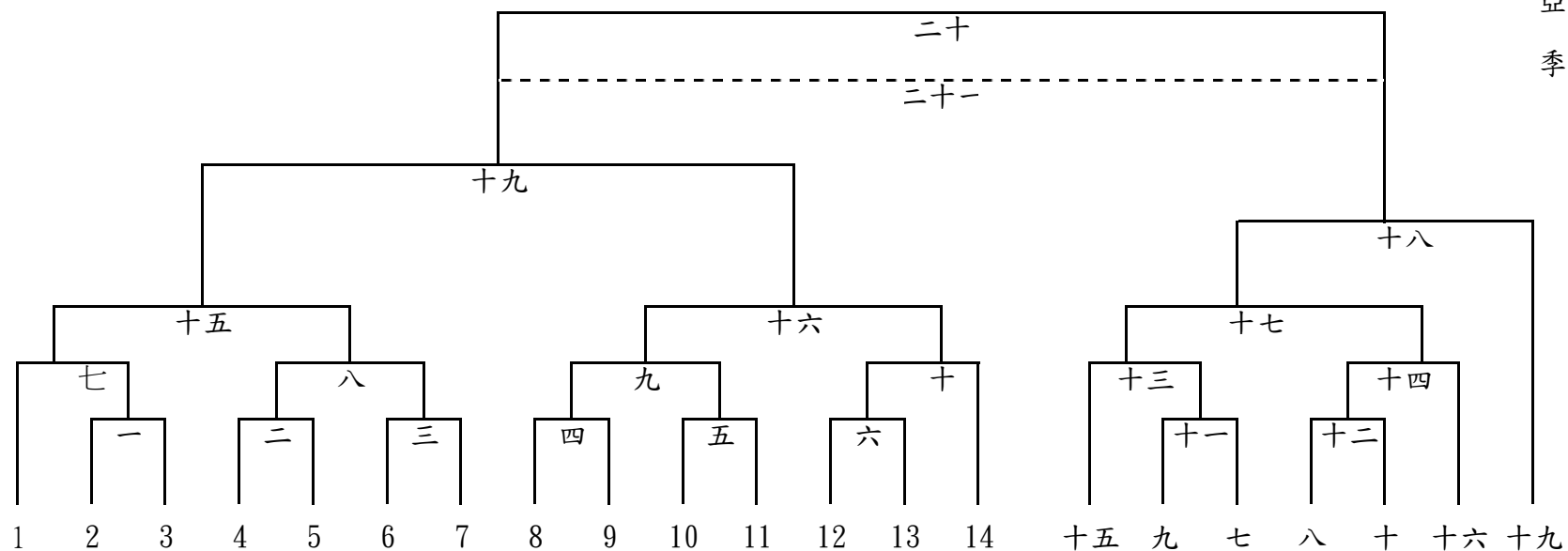

林林李徐陳鄭魏曾蕭鄭石翁林姚葉巫石邱楊謝陳黃石石巫王林林
冠晉宜星冠睿嘉錦濤詠昀柏家詠育昆承彥譯佳禹梓家昀仁 佑呈
宏宇蓁恩瑋宇均堂軒軒儒愷宏鈞政衛叡鈞凱恩順郡璿叡宏瑋儒遠

(草屯) (水里) (竹山) (魚池) (草屯) (竹山) (草屯) (魚池) (竹山) (水里) (魚池) (竹山) (魚池) (草屯)

南投縣第62屆全縣運動會軟式網球賽程表

十 教師員工組：取前一名
 日期：10月20日上午08：30起
 地點：草屯鎮中山公園球場

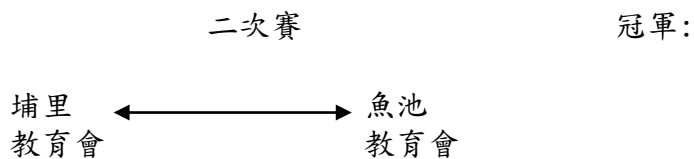

十 小女雙打組：取前三名
 日期：10月20日（團體賽後舉行）
 地點：草屯鎮中山公園球場

冠軍：
 亞軍：
 季軍：

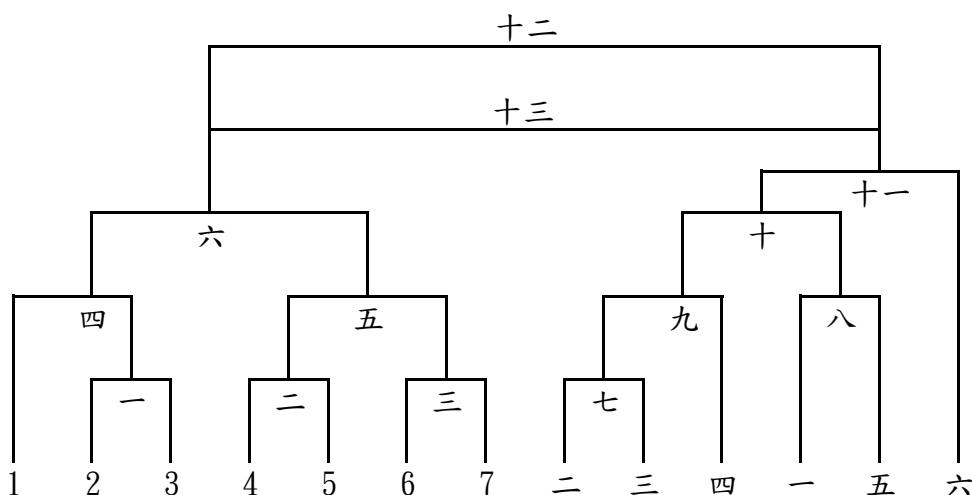

張張楊黃陳林王陳王陳劉賴王陳
 宇庭詠珮思芊羿俞景芊 映怡柏
 絮萱淳綺潔伶淳靜微妤思儒文安

(魚 竹 竹 魚 竹 竹 魚
 池 山 山 池 山 山 池
) () () () () ()

南投縣第 62 屆全縣運動會躲避球裁判及工作人員名單

裁 判：楊隱秀 李嘉軒 張勝雄 陳正專 陳英浩 許至佑 蘇玉芬 陳慧倫 蘇秀娟 梁巧宜
陳秀玲 翁丞宏 田家維 林祐綸 李佳育
工作人員：吳欲豐 陳正文 張正良 陳菊花 蕭淑娟 張素卿

南投縣第 62 屆全縣運動會躲避球競賽規程

一、比賽日期：民國 103 年 10 月 18 日起 1 天。

二、比賽地點：南投國小躲避球場。

三、比賽組別：公務人員組。

四、參加辦法：

(一)、戶籍規定：須符合競賽總則第六條相關規定。

(二)、年齡規定：須年滿 12 歲以上 (91 年 9 月 1 日以前出生)。

(三)、註冊人數：每單位限參加一隊，每隊以男 8 人、女 8 人組織之。

五、註冊：依據競賽總則第十一條規定辦理。

六、比賽辦法：

(一)、比賽規則：如附件。

(二)、比賽制度：分上下半場各六分鐘，上半場由男生出賽，下半場由女生出賽，時間終了以上下半場內場剩下人數之總和作為勝負判定之依據，如平手時延長比賽由男生出賽，以率先擊中對隊 2 人出局者為勝對。(採單淘汰賽)

(三)、比賽規定：參加選手一律穿著統一團體制服參加比賽。

七、場地器材設備：依據競賽總則第十條規定辦理。

八、申訴：依據競賽總則第十二條規定辦理。

九、獎勵：依據競賽總則第九條規定辦理。

※躲避球比賽方法：

一、決勝：1、單淘汰賽制。

2、上下半場各 6 分鐘，時間終了或將對隊之內場球員全部擊出局後計算內場人數，以上下半場內場總人數多寡判勝負。

3、每半場比賽終了後，兩隊必須互換場地。

4、平手時採延長賽，中圈跳球後，率先將對隊擊中 2 人出局者為勝隊。

二、球員配置：1、男性和女性球員各 8 人，合計 16 人。

2、比賽開始時，外球員配置之人數，一名以上或若干名均可，由球隊依其戰術運用自行決定。

3、比賽開始時，安排在外場的球員在擊中對隊球員出局後，可立即生還至內場。

三、跳球：1、跳球在中圈進行，由主審負責跳球之托球工作，主審認為其托球有所偏差而造成不公時，可重新跳球。

2、跳球後，球如果被內場球員所獲，得球之第一次擲球，不可攻擊對方之跳球員。

四、攻擊出局之判定：1、被對方內場或外場球員所擲的球直接擊中，而未能接住者。

2、身體之任何一部份的附著物，被直接擊中而未能接住者。

3、被對方內場或外場球員所擲的球直接擊中，在球未落地前有二人以上觸球仍未能接住時，先被擊中者出局。

五、攻擊無效之情況：1、攻方球員之擲球，故意以頭部及臉部為攻擊目標時，擊中應為無效。

2、攻方擲球擊中守方內場球員身體，球在反彈未直接落地前，被守方球員接住，擊中應為無效。

六、傳球：1、禁止同隊內場球員互相傳球。

2、禁止同隊外場球員互相傳球。

3、同隊內、外場間可以傳球，限四次以內，第五次即犯規。

4、違反傳球之規定時，由對方內場發球。

七、內外場區的進出：1、被出局時，球員必須立即出去外場區，此時不得故意觸球。

2、當外場區的球員剩一人時，此人雖然將對隊內場球員擊出局，仍不能生還回到內區。

3、內、外場球員之進出，必須從主、副審的後面通過。

- 八、生還權利的放棄：1、外場球員取得生還權時，得依自己的意志，球隊的戰術決定繼續留置於場外。
2、外場球員雖然取得生還權，如未立即離開外場區而繼續比賽，視同放棄生還權。
- 九、內外場控球權的取得：1、任何內、外場的球員，在沒有犯規的情形下，只要拿到球，立即取得該球控球權。
2、不管是攻擊或傳球，也不管是直接還是落地反彈球，球員只要接住球，立即取得球控球權。
- 十、死球（界外球）與發球權：1、死球就是球落在外場區以外。
2、內場球員或外場球員觸球或擲球而形成死球時(含內場球員被攻擊觸身)，由對隊內場取得發球權。
- 十一、換發球：1、因對方之犯規及界外球而取得發球權時，球員要目視裁判並用雙手舉球超過頭部高度，聽候哨聲才可進行發球。
2、外場球員之發球可以做助跑。
- 十二、越區：1、擲球或接球時，身體的任何一部份，不得踩線或越線。
2、越區擲球，擊中對方球員屬無效球。
3、越區擲球時，由對方之內場發球。
4、越區接球時，由對方之內場或外場發球。
- 十三、持球：1、在對方內場或外場地滾動的球，不得用手或腳越區觸球。
2、不論是否彈跳，球在空中時，任何球員只要接住，立即擁有控球權。
3、球員接到球的五秒內，一定要將球擲出，否則由對方內場發球。
- 十四、比賽用球：軟式膠皮雙色躲避球（MIKASA 3號）。

南投縣第 62 屆全縣運動會躲避球賽程表

公 務 人 員

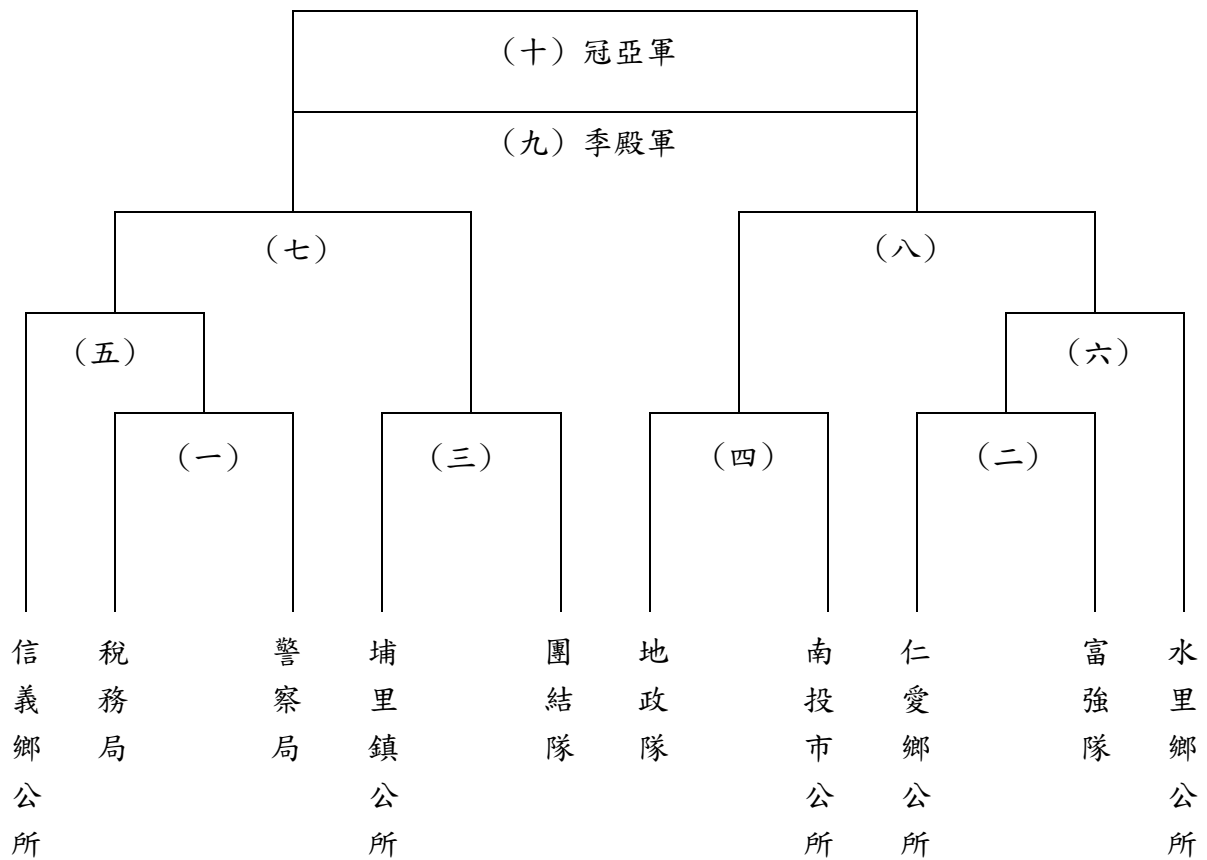

甲場地	時間	備註	乙場地	時間	備註
(一)	10:30-10:45		(二)	10:30-10:45	
(三)	10:45-11:00		(四)	10:45-11:00	
(五)	11:00-11:15		(六)	11:00-11:15	
(七)	11:15-11:30		(八)	11:15-11:30	
(九)	11:30-11:45	季殿軍戰			
(十)	11:45-12:00	冠亞軍戰			

南投縣第 62 屆全縣運動會慢速壘球裁判及工作人員名單

總幹事：蕭祝元

副總幹事：徐光壕

審判委員召集人：許孟暎

審判委員：謝佑詔 蕭慶重 林雨調 洪明科 孫忠立

裁判長：曾鴻漳

副裁判長：林建宏 林南薰

裁判：林典招 吳昌裕 徐永輝 范明松 莊鴻輝 巫清港 董敏安 謝文隆 林森山 戴少清
廖宜億 白旭章 黃榮珍 張議饒 陳宗賢 張朝閔 簡漢忠 林永森

競賽組長：林尚輝

南投縣第 62 屆全縣運動會慢速壘球競賽規程

- 一、比賽日期:民國 103 年 10 月 18 日起 2 天。
- 二、比賽地點:僑光棒壘球場、新街國小棒壘球場。
- 三、比賽組別:社會男子組、原住民社會男子組
- 四、參賽辦法:
 - (一)、戶籍規定:須符合競賽總則第六條相關規定。
 - (二)、年齡規定:年滿 17 歲以上(民國 86 年 10 月 21 日以前出生者)。
 - (三)、註冊人數:每單位限報一隊,每隊球員限報二十名(報名表請浮貼球員身份證影本以便審核,出賽時應攜帶身份證正本以利隨時核驗)。
- 五、註冊:依據競賽總則第十一條規定辦理。
- 六、比賽辦法:
 - (一)、比賽規則:採用中華民國慢速壘球協會最新公佈之慢速壘球規則。
 - (二)、比賽制度:視參賽隊伍公佈之並採 2 好 3 壞制。
 - (三)、比賽規定:
 - 1、比賽時間:限時六十分鐘,三局差 15 分、四局差十分、五局差七分提前結束。
 - 2、出場時間:除第一場外以大會宣佈時間為準。
 - 3、球 棒:本次比賽一律採用木棒,請各隊自行準備。
- 七、場地器材設備:依據競賽總則第十條規定辦理。
- 八、申訴:依據競賽總則第十二條規定辦理。
- 九、獎勵:依據競賽總則第九條規定辦理。

南投縣第 62 屆全縣運動會慢速壘球賽程表

比賽日期：10 月 18-19 共二日於草屯僑光球場舉行

- ◎ 預賽採單循環制，有和局，積分相同時比失得分，先比失分
- ◎ **球棒限使用木棒** 7 局制每場 60 分鐘
- ◎ 請各隊參賽球員攜帶〈**身份證正本**〉，103 年 4 月 18 日前設籍所屬單位，如因故變動請提供“戶籍謄本”證明，大會於賽前主動查驗。

預賽：10/18 日 A、B 組

10/19 日 C 組

A 組：取二名進決賽

B 組：取一名進決賽

C 組：取一名進決賽

1 鹿谷

4 仁愛

5 南投

8 草屯

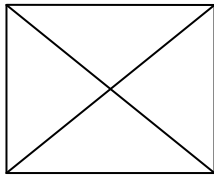

2 名間

3 埔里

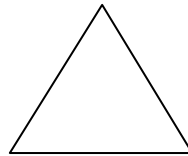

6 魚池

7 水里

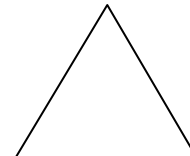

9 竹山

10 中寮

決賽：10 月 19 日〈日〉 決賽抽籤決定 10/19 日 12 時抽籤

〈一、二名〉

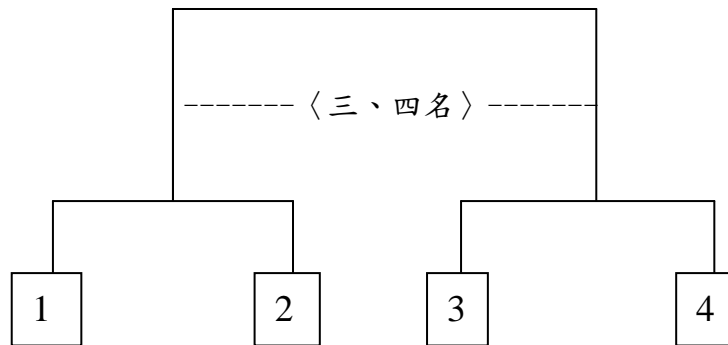

●預賽前面隊伍先攻、後面隊伍先守

●決賽攻守猜拳決定

10 月 18 日〈六〉草屯僑光球場			10 月 19 日〈日〉草屯僑光球場			
一	8:00	鹿谷—名間	一	9:00	草屯—竹山	預 賽
二	9:00	埔里—仁愛	二	10:00	竹山—中寮	
三	10:00	鹿谷—埔里	三	11:00	中寮—草屯	
四	11:00	名間—仁愛	四	12:00	1—2	決 賽
五	12:00	仁愛—鹿谷	五	13:00	3—4	
六	13:00	名間—埔里	六	14:00	四敗—五敗	
七	14:00	南投—魚池	七	15:00	四勝—五勝	
八	15:00	魚池—水里			第六場次〈三、四名〉	
九	16:00	水里—南投			第七場次〈一、二名〉	

南投縣第 62 屆全縣運動會槌球裁判及工作人員名單

裁 判：簡吉政 許人參 林品朋 陳仁和 吳文男 余菊妹 張如栖 吳結麟 魏勝朋 林誘卿
林 印 張清雄 廖源庭 陳龍慶 陳榮輝 劉秋香 曾由俐 游 藤 簡松吉 黃豐永

南投縣第 62 屆全縣運動會槌球競賽規程

一、比賽日期：民國 103 年 10 月 18 日起 2 天。

二、比賽地點：草屯鎮新豐里中投公路橋下槌球場。

三、比賽組別：社男組、社女組。

四、參加辦法：

(一)、戶籍規定：須符合競賽總則第六條相關規定。

(二)、年齡規定：12 歲以上（民國 91 年 9 月 1 日以前出生）。

(三)、註冊人數：各項每隊球員限報 5 名至 8 名。（包括專任教練一名，不得出賽；無教練亦可組隊）。

五、註冊：依據競賽總則第十一條規定辦理。

六、比賽辦法：

(一)、比賽規則：採用中華民國槌球協會 100 年 7 月 1 日頒佈規則。

(二)、比賽制度：視參加隊數多寡決定之。

(三)、比賽規定：1、每一隊員(含教練)限參加一隊，不得跨隊參加比賽。

2、比賽時各隊自備球桿及號碼衣(不得使用號碼牌)。

3、循環賽各場地優勝隊之產生順序為：(初賽錄取 2 隊參加決賽)、勝場數、得失分差、兩隊對戰結果、依照比賽規則比賽通過第一球門。

4、循環賽程中，若有他隊棄權或取消比賽資格時成績以 0 比 0 計算，即以剩餘球隊對戰成績決定順位。

5、各隊應於比賽前 15 分鐘向競賽組提出參賽球員名單，並於賽前 5 分鐘整隊完成，由裁判檢查球員資格及用具。球員應自備合格之球具、雨具、教練、隊長臂章。

6、賽前比賽球員資格之確認由裁判員召集之，並請兩隊隊長、隊員相互認證。如球員資格不符者，應賽前確認球員資格時提出。比賽開始後不受理。

七、場地器材設備：依據競賽總則第十條規定辦理。

八、申訴：依據競賽總則第十二條規定辦理。

九、獎勵：依據競賽總則第九條規定辦理。

南投縣第62屆全縣運動會槌球賽程表

社男組

日期：103年10月18日起二天

地點：中投高架橋下(草屯鎮新豐里墩煌路稻香路交叉口)就近草屯工商

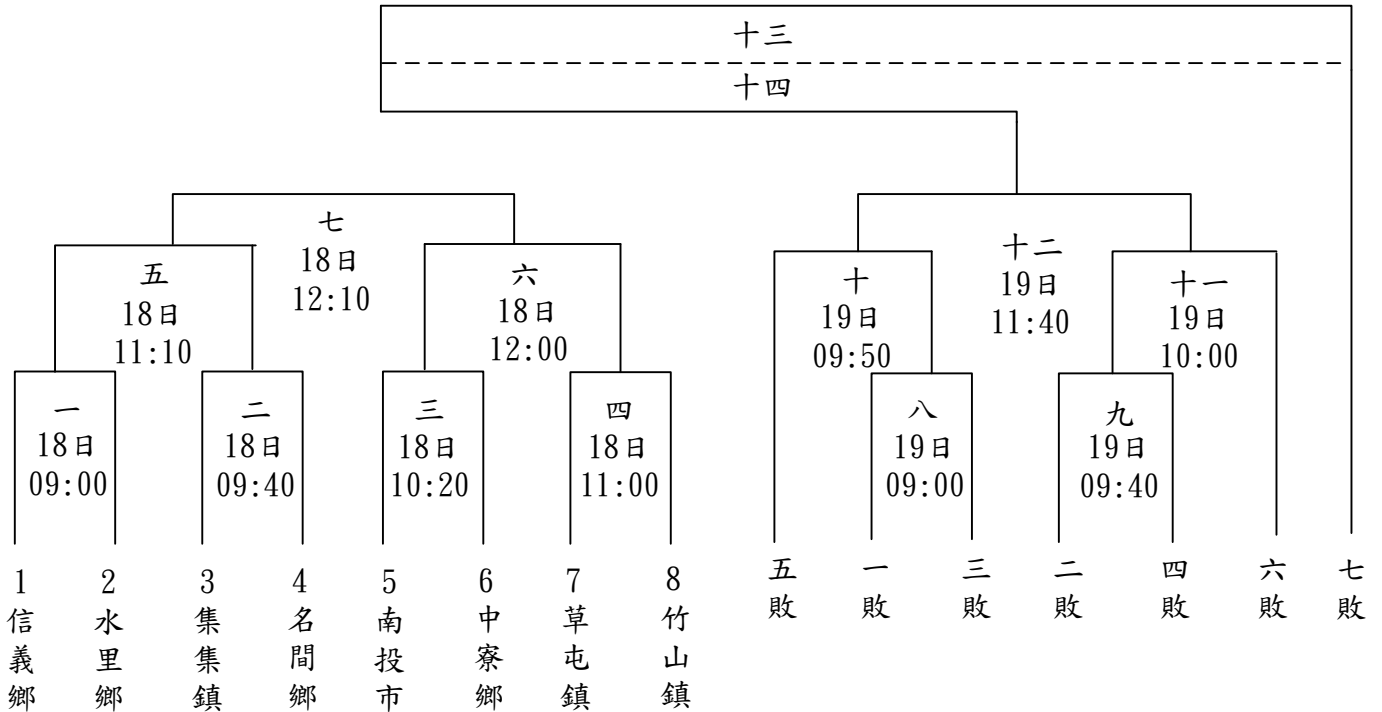

社女組

日期：103年10月18日起二天

地點：中興新村長青槌球場

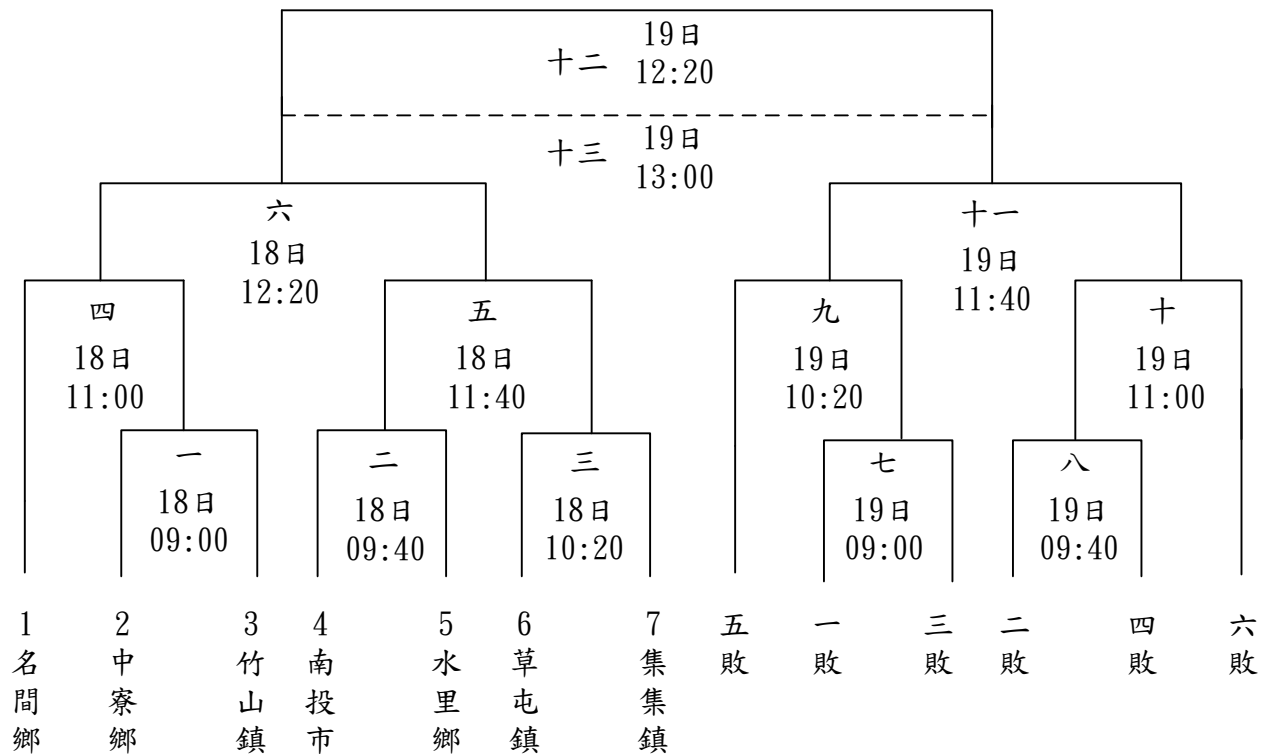

南投縣第 62 屆全縣運動會網球裁判及工作人員名單

審判委員召集人：陳永樑

審判委員：簡揚新 王大春 簡敬倫

裁判長：林素惠

裁判：張曉真 張宏祥 簡子皓 巫燕源 侯勇盛 馬家瑋 林品馨 簡文政 黃園維 林瑋傑
許之青 楊敏鈺 楊玉慧 邱崢雯 簡詩汶 林品儀 李金雲 邱 晴 李世淳 吳昇鴻
李芋萱 林靚華 茆昱翔 張凱傑 董尚齊 林彥廷 盧俊智 白靈恩 賴慶峰 全聖恩

行政組：曾江舜 王明山 潘黃松 林水河

競賽組：陳寬炎 藍紅玉 陳訓堂

場地器材組：蕭素秋 石國榮 楊常婉

南投縣第 62 屆全縣運動會網球競賽規程

一、比賽日期：民國 103 年 10 月 17 日起 4 天。

二、比賽場地：南投縣立網球場。

三、比賽組別：社男、社女、高男、高女、國男、國女、小男、小女、公務人員組、教職員工組。

(一)、團體項目：男子團體：社男組、高男組、國男組、小男組。

女子團體：社女組、高女組、國女組、小女組。

(二)、個人項目：1、單打：社男、社女、高男、高女、國男、國女、小男、小女。

2、雙打：社男、社女、高男、高女、國男、國女、小男、小女。

3、社會男女混合雙打。

四、參加辦法：

(一)、戶籍規定：須符合競賽總則第六條相關規定。

(二)、年齡規定：社會組選手參賽年齡必須年滿十三歲以上（中華民國 90 年 9 月 1 日以前出生）。

(三)、報名人數：每單位每隊註冊選手以七人為限（教職員工組、公務人員組得註冊十人）。

團體項目：每單位限參加男子團體組及女子團體組各一隊。

個人項目：各單位註冊選手名單內僅限報名一項。

公務人員、教職員工項目：每單位限參加一隊，男女不拘每隊限報十人。

五、註冊：依據競賽總則第十一條規定辦理。

六、比賽辦法：

(一)、比賽規則：採用中華民國網球協會審定之最新網球規則及球員行為準則。

(二)、比賽制度：視參加隊數多寡決定。

1、每點（團體項目）或每場（個人項目）採一盤制，局數六平時採搶七分決勝制。

2、團體項目（男、女）採三點二勝制，其出場順序為單、雙、單（單雙不得兼），前兩點不得排空點，否則視同全隊失格，即停止本項之比賽。所有賽完之成績不予計算。

3、公務人員、教職員工項目：採三組雙打二勝制，各組以一盤六局決勝負，局數六平時採搶七分決勝制。

4、※團體賽雙打及個人賽雙打每局均採 NO-AD。

5、比賽用球：採 YONEX 比賽球。

(三)、比賽規定：

1、競賽選手必須準時參賽，經點名超過十分鐘仍未出場比賽視同失格。

2、團體項目之比賽，各單位選手出賽名單必須依大會規定之比賽時間十分鐘前提交競賽組。因賽程之需要，大會有權變更賽程或要求兩點以上同時舉行。

3、未免冒名頂替，各組球員出賽時，請務必攜帶身份證件備查，如查驗時十分鐘內提不出者，以失格論，（團體項目經判失格如同排空點論處）。

4、同隊選手必須穿著同一顏色、款式整齊的服裝、教練服裝也必須一致，但款式可別於選手。

七、場地器材設備：依據競賽總則第十條規定辦理。

八、申訴：依據競賽總則第十二條規定辦理。

九、獎勵：依據競賽總則第九條規定辦理。

十、循環賽成績計分方法：

(1) 勝一場得 2 分，敗一場得 1 分，棄權以零分計算。

(2) 凡中途棄權退出比賽者，不予列入名次，其比賽之結果亦均不予計算。

(3) 各隊（人）名次計算方式如下：

a、兩隊（人）積分相同時，以該兩隊比賽之優勝隊獲勝。

b、如遇三隊（人）或三隊（人）以上積分相同時，以積分相同之各隊（人）比賽結果之勝點和負點之商率判定之。若再相同時，以該積分相等之各隊（人）比賽結果之局勝數和負局數之商率判定之。若再相同時，以該積分相等之各隊（人）比賽之勝分數和負分數之商率判定之。如再相同時，則由裁判長主持抽籤決定之。

c、計算勝率公式為得點（局、分）除以失點（局、分）之商率大者獲勝。

(4) 兩隊比賽成績，前兩點成績若二比 0 時，第三點不予比賽，以二比 0 成績計算。

南投縣第 62 屆全縣運動會網球賽程表

日期：10 月 17 日				
時間	組別			
2014/10/17 8:00	公務團體(一)(二)	教職團體(一)(二)	高男團(一)	
2014/10/17 9:20	公務團體(三)(四)	教職團體(三)(四)	高男團(二)	
2014/10/17 10:40	公務團體(五)(六)	教職團體(五)(六)	高男團(三)	
2014/10/17 12:00	高女團	高男雙(一)(二)		
2014/10/17 12:40	高男單(一)(二)	高女單(一)~(三)	高女雙(一)	
2014/10/17 13:20	高男單(三)~(六)	高女單(四)(五)		
2014/10/17 14:00	高男雙(三)(四)	高女雙(二)	高男單(七)(八)	高女單(六)
2014/10/17 14:00	高女單(七)	高男雙(五)(六)	高女雙(三)	高男單(七)(八)
其次(Followed by)	高女單(八)	高男雙(七)(八)	高男單(九)	高女單(十)
Followed by	高男雙(九)(十)	高男單(十)	高女單(十一)	
Followed by	高女單(十二)			
Followed by	高女單(十三)			
Followed by				
Followed by				
Followed by				

※競賽選手必須準時參賽，經點名超過十分鐘仍未出場比賽視同失格

※團體項目之比賽，各單位選手出賽名單必須依大會規定之比賽時間十分鐘前提交競賽組。

因賽程之需要，大會有權變更賽程或要求兩點以上同時舉行。

※未免冒名頂替，各組球員出賽時，請務必攜帶身份證(或身分證明文件)件備查，如查驗時十分鐘內提不出者，以失格論。

南投縣第 62 屆全縣運動會網球賽程表

日期：10 月 18 日				
時間	組別			
2014/10/18 8:00	社女團(一)	社男團(一)(二)		
2014/10/18 8:40	社女團(二)	社男團(三)(四)		
2014/10/18 9:20	社女團(三)	社男團(五)(六)		
2014/10/18 10:00	社男團(七)(八)	女單(一)~(三)	社女雙(一)	
2014/10/18 10:40		社女單(四)~(六)	社女雙(二)	
2014/10/18 11:20	社男團(九)(十)	社女單(七)~(九)	社女雙(三)	
2014/10/18 12:00		社男單(一)~(三)	社男雙(一)(二)	社女單(十)
2014/10/18 12:40	社男單(四)~(六)	社男雙(三)(四)		
2014/10/18 13:20	社男單(七)~(九)	社男雙(五)(六)		
2014/10/18 14:00	社男單(十)	社男雙(七)(八)		
2014/10/18 14:40	社男單(十一)	社男雙(九)(十)		
其次(Followed by)	社男單(十二)			
Followed by	社男單(十三)			
Followed by				
Followed by				
Followed by				
Followed by				
Followed by				
Followed by				
Followed by				
Followed by				
Followed by				
Followed by				

※競賽選手必須準時參賽，經點名超過十分鐘仍未出場比賽視同失格

※團體項目之比賽，各單位選手出賽名單必須依大會規定之比賽時間十分鐘前提交競賽組。

因賽程之需要，大會有權變更賽程或要求兩點以上同時舉行。

※未免冒名頂替，各組球員出賽時，請務必攜帶身份證(或身分證明文件)件備查，如查驗時十分鐘內提不出者，以失格論。

南投縣第 62 屆全縣運動會網球賽程表

日期：10 月 19 日				
時間	組別			
2014/10/19 8:00	小女團(一)	小男團(一)(二)		
2014/10/19 8:40	小女團(二)	小男團(三)(四)		
2014/10/19 9:20	小女團(三)	小男團(五)(六)		
2014/10/19 10:00	小男團(七)(八)	小女單(一)	小女雙(一)	
2014/10/19 10:40	小女雙(二)(三)			
2014/10/19 11:20	小男團(九)(十)	小女雙(四)	小女單(二)	
2014/10/19 12:00	小女雙(五)(六)			
2014/10/19 12:40	小男單(一)~(四)	小男雙(一)(二)		
2014/10/19 13:20	小男雙(三)~(五)	小女單(三)	小女雙(七)(八)	
2014/10/19 14:00	小女雙(九)(十)	小男單(五)~(七)	小男雙(六)	
2014/10/19 14:40	小男雙(七)~(九)	小女雙(十一)(十二)	小男單(八)	
2014/10/19 15:20	小男雙(十)(十一)	小男單(九)		
2014/10/19 16:00	小男雙(十二)			
其次(Followed by)	小男雙(十三)			
Followed by				
Followed by				
Followed by				
Followed by				
Followed by				
Followed by				
Followed by				

※競賽選手必須準時參賽，經點名超過十分鐘仍未出場比賽視同失格

※團體項目之比賽，各單位選手出賽名單必須依大會規定之比賽時間十分鐘前提交競賽組。

因賽程之需要，大會有權變更賽程或要求兩點以上同時舉行。

※未免冒名頂替，各組球員出賽時，請務必攜帶身份證(或身分證明文件)備查，如查驗時十分鐘內提不出者，以失格論。

※星期日(10/19)的賽程如未完成，順延至星期一(10/20)或星期二(10/21)。

南投縣第 62 屆全縣運動會網球賽程表

日期：10 月 20 日		
時間	組別	
2014/10/20 8:00	國男團(一)(二)	國女(一)
2014/10/20 8:40	國女團(二)	國男團(三)(四)
2014/10/20 9:20	國女團(三)(四)	國男團(五)
2014/10/20 10:00	國男團(六)	國女團(五)(六)
2014/10/20 10:40	國男團(七)(八)	國女團(七)
2014/10/20 11:20	國女團(八)	國男團(九)
2014/10/20 12:00	國女團(九)	國男團(十)(十一)
2014/10/20 12:40	國女團(十)(十一)	國男單(一)~(四)
2014/10/20 13:20	國男單(五)~(八)	國女單(一)(二)
2014/10/20 14:00	國女單(三)~(八)	
2014/10/20 14:40	國女雙(一)~(四)	國男雙(一)(二)
2014/10/20 15:20	國男單(九)~(十四)	
2014/10/20 16:00	國男單(十五)~(十六)	國女單(九)~(十二)
2014/10/20 16:40	國男雙(三)~(六)	國女雙(五)(六)
其次(Followed by)	國女雙(七)(八)	國男單(十七)~(二十)
Followed by	國女單(十三)(十四)	國男雙(七)(八)國女雙(九)(十)
Followed by	國男單(廿一)(廿二)	國女單(十五)(十六)
Followed by	國男雙(九)(十)	國女雙(十一)(十二)
Followed by	國男單(廿三)(廿四)	國女雙(十三)
Followed by	國女雙(十四)(十五)	

※競賽選手必須準時參賽，經點名超過十分鐘仍未出場比賽視同失格

※團體項目之比賽，各單位選手出賽名單必須依大會規定之比賽時間十分鐘前提交競賽組。

因賽程之需要，大會有權變更賽程或要求兩點以上同時舉行。

※未免冒名頂替，各組球員出賽時，請務必攜帶身份證(或身分證明文件)件備查，如查驗時十分鐘內提不出者，以失格論。

※星期一(10/20)的賽程如未完成，順延至星期二(10/21)。

南投縣第 62 屆全縣運動會網球賽程表

國小女子組單打

國小男子組單打

名 1. _____

次 2. _____

名 1. _____

次 2. _____

次 3. _____

1. 張宇欣(水里鄉)

一

三

2. 陳依伶(水里鄉)

二

3. 林雅琦(南投市)

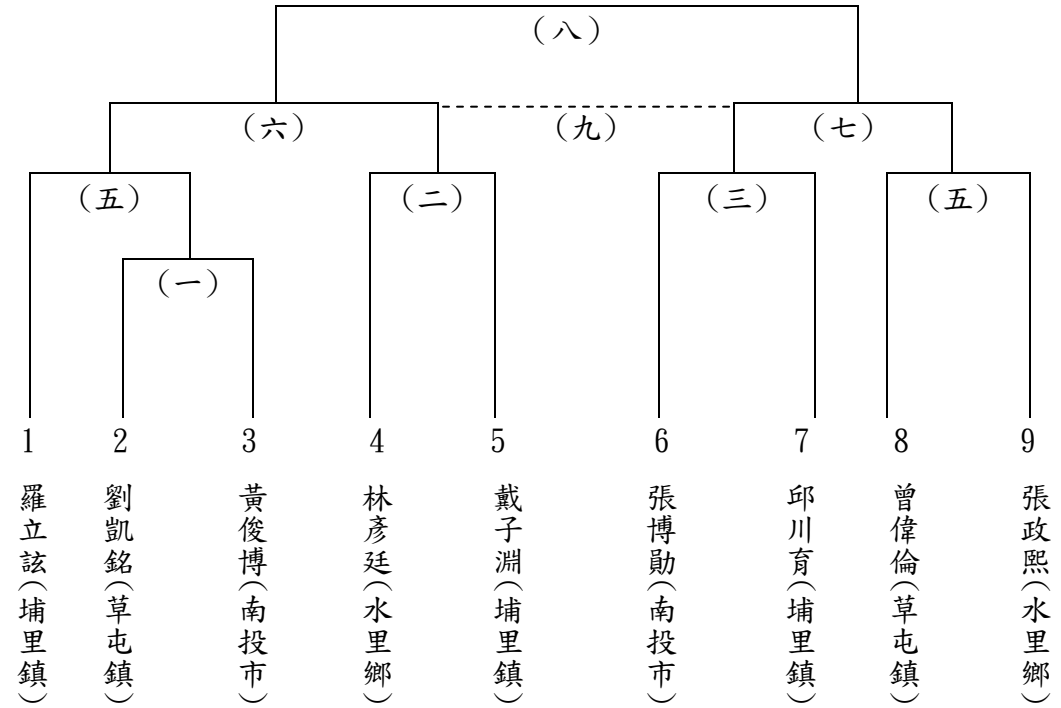

南投縣第 62 屆全縣運動會網球賽程表

國小女子組團體賽

國小男子組團體賽

名 1. _____
次 2. _____

名 1. _____
次 2. _____
3. _____

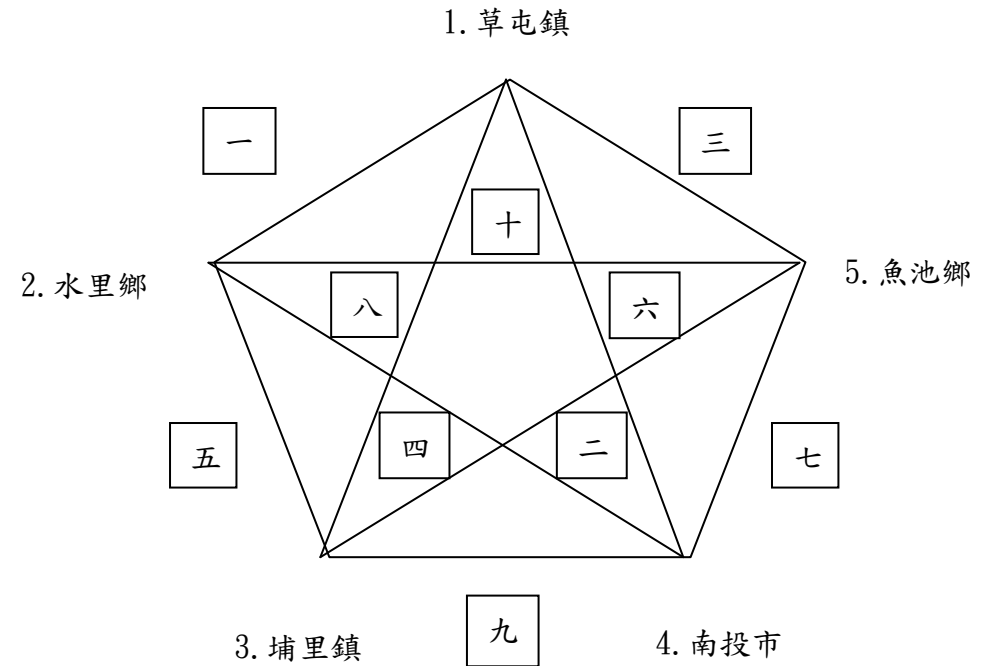
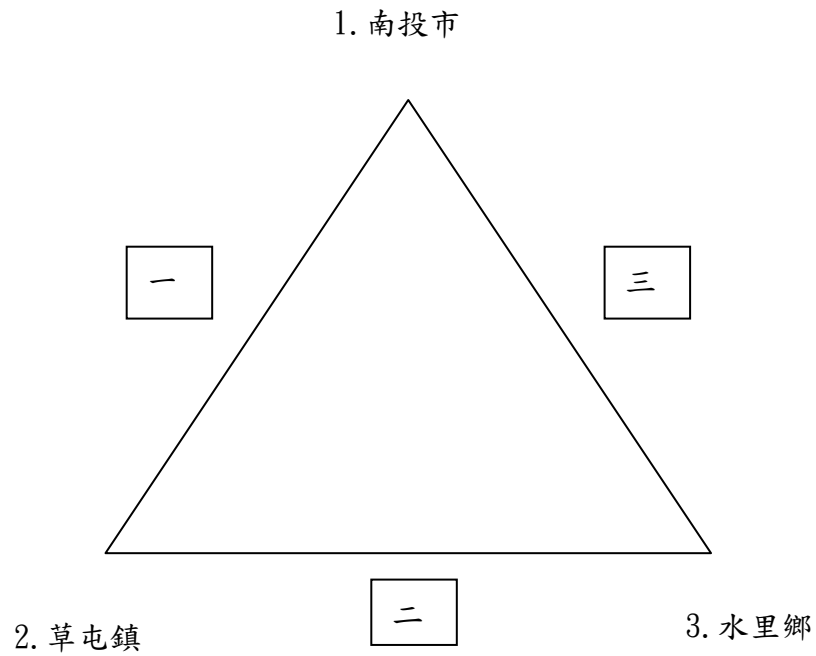

南投縣第 62 屆全縣運動會網球賽程表

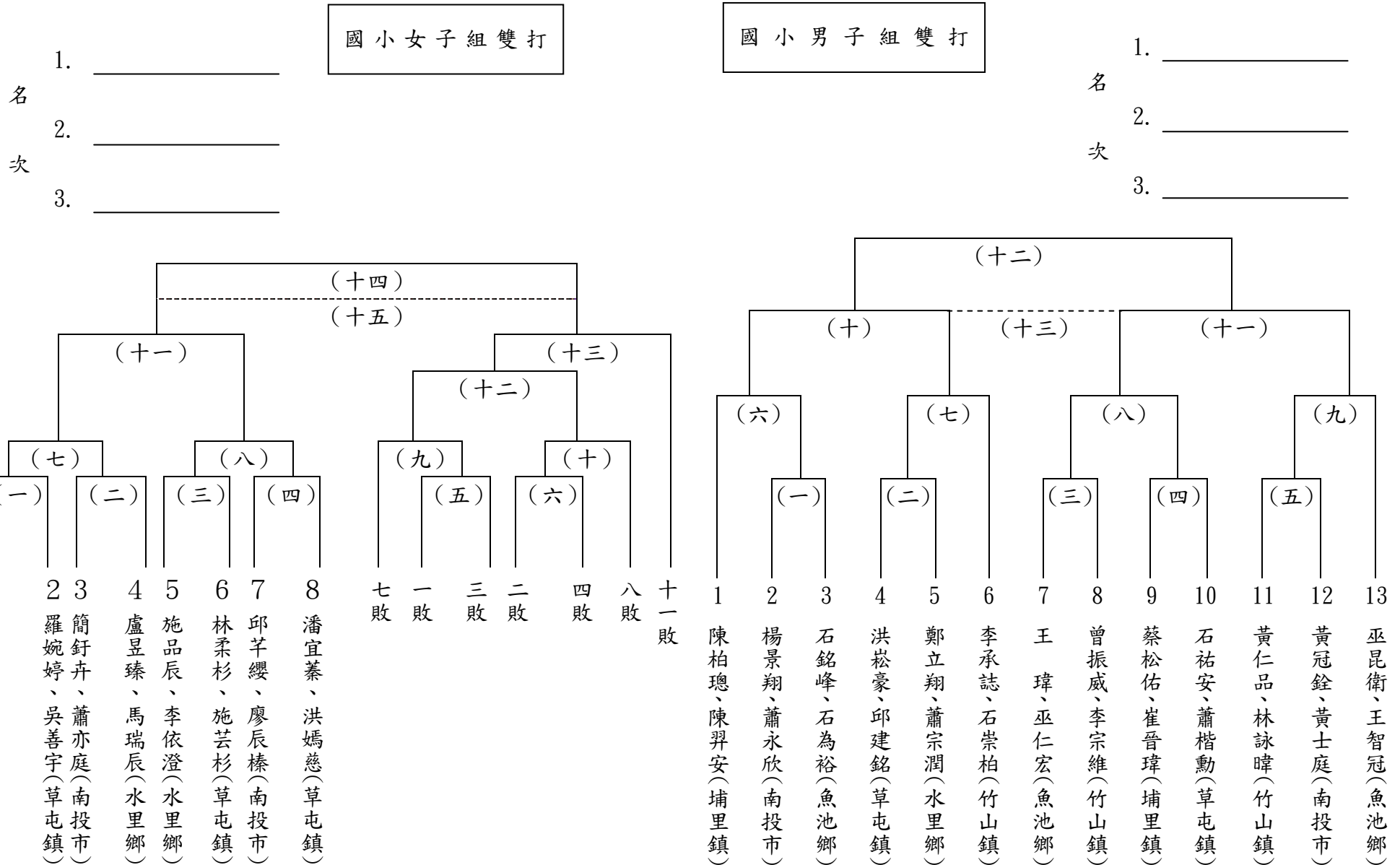

南投縣第 62 屆全縣運動會網球賽程表

社會女子組單打

社會男子組單打賽

1. _____
 2. _____
 3. _____

1. _____
 2. _____
 3. _____

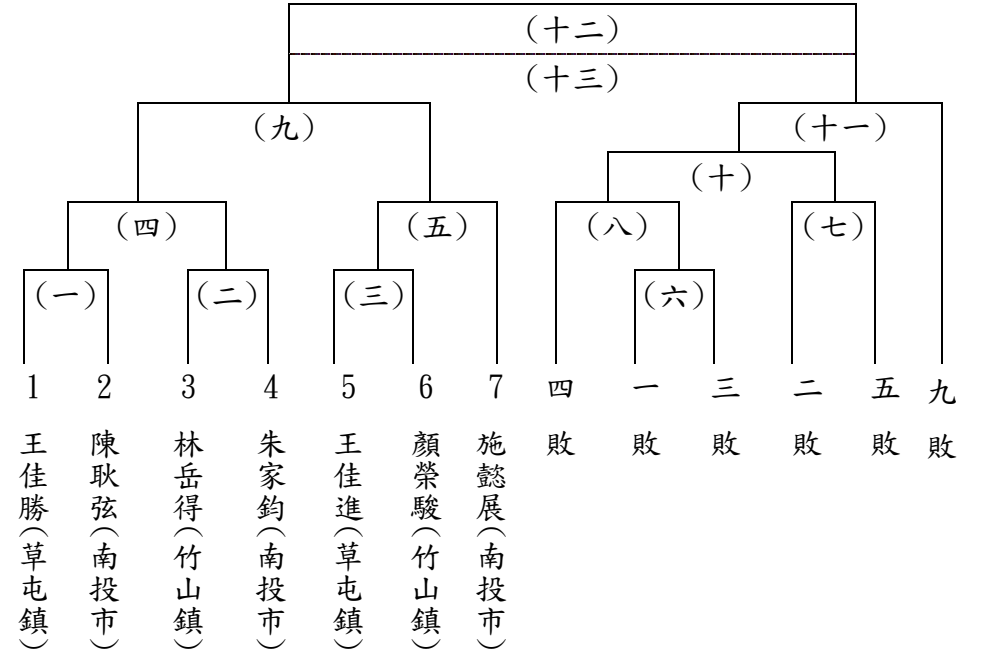
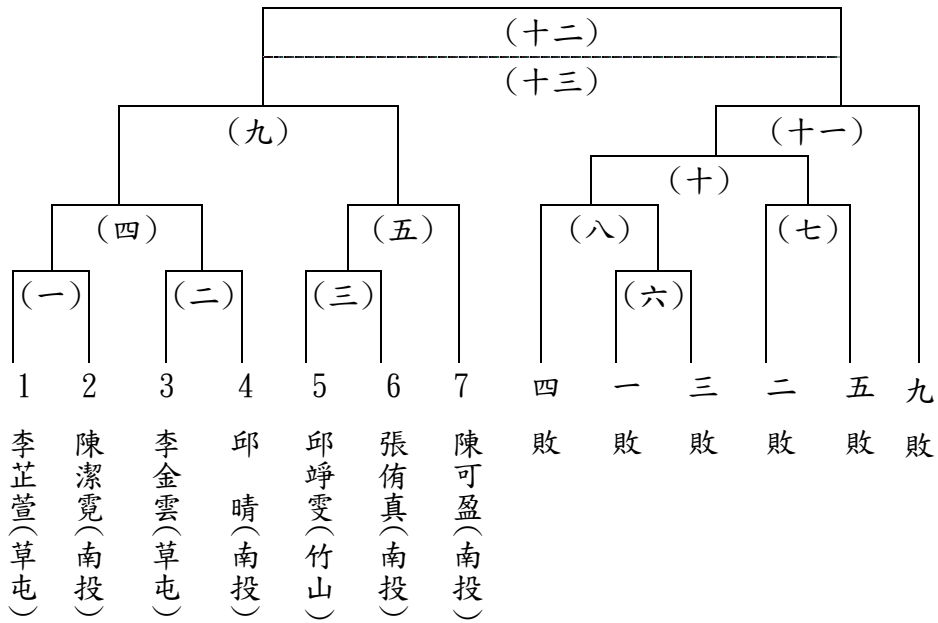

南投縣第 62 屆全縣運動會網球賽程表

社會女子組團體賽

名 1. _____
次 2. _____

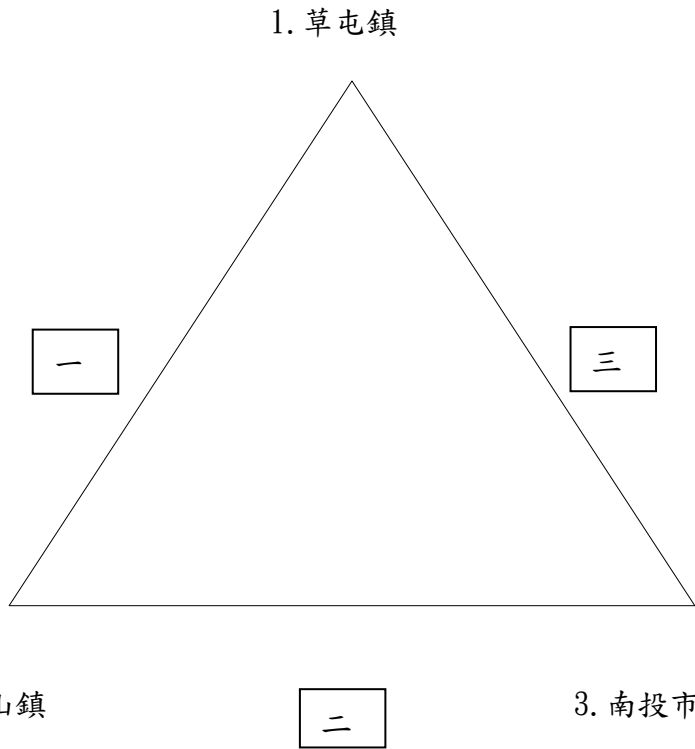

社會男子組團體賽

名 1. _____
2. _____
次 3. _____

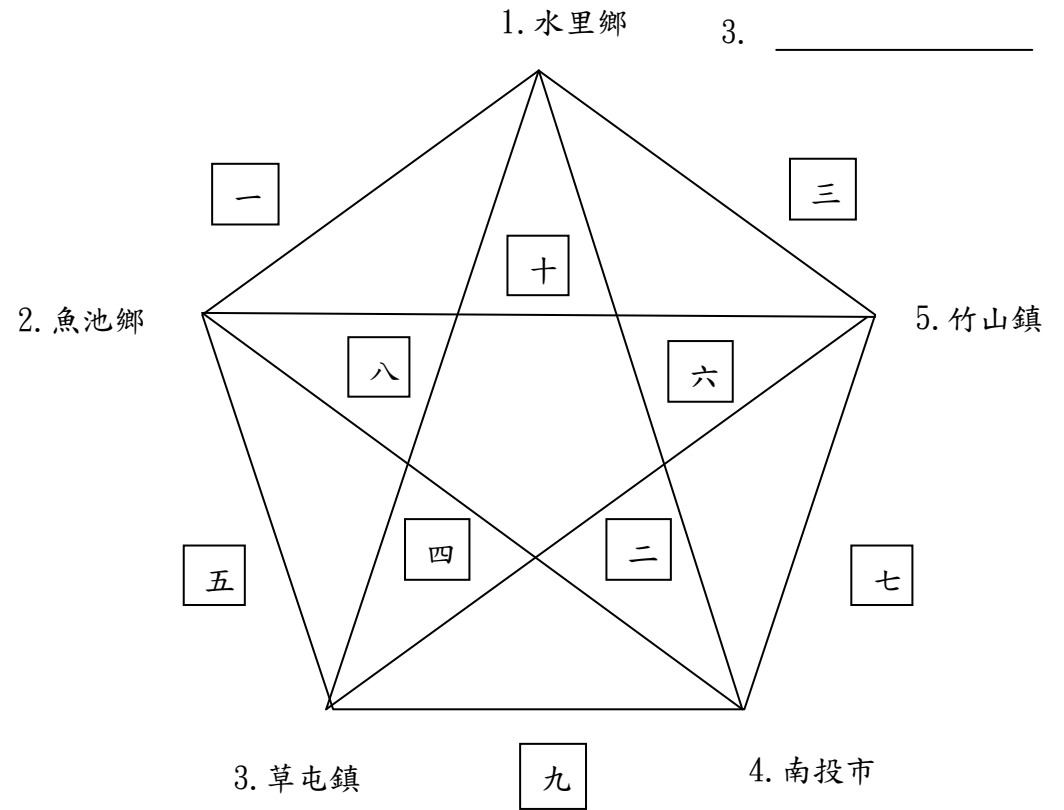

南投縣第 62 屆全縣運動會網球賽程表

社會女子組雙打賽

社會男子組雙打

名 1. _____

次 2. _____

名 1. _____
 2. _____
 次 3. _____

1. 林品欣、林品儀
 (南投市)

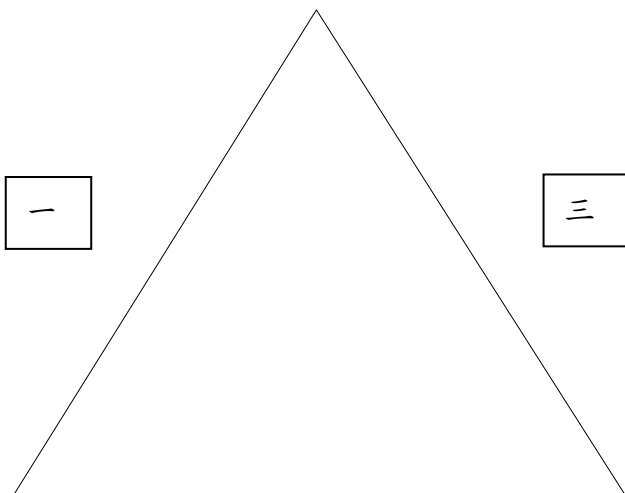

2. 江翌慈、賴怡珊
 (竹山鎮)

二

3. 賴珈穎、蘇依審
 (竹山鎮)

1. 鄒政憲、林瑋傑
 (竹山鎮)

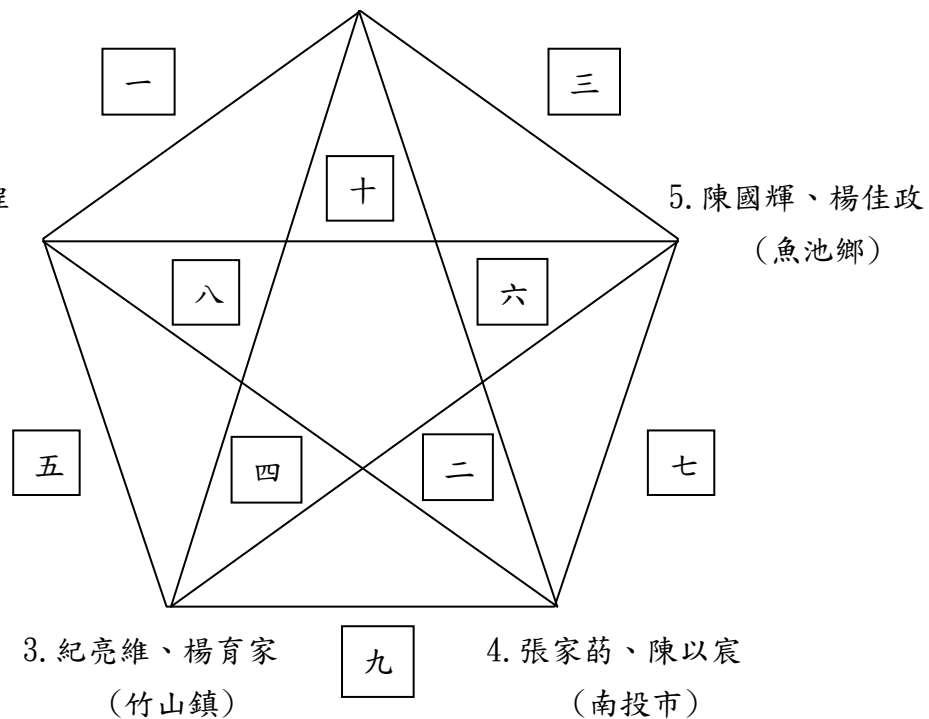

2. 陳建中、陳建程
 (南投市)

3. 紀亮維、楊育家
 (竹山鎮)

九

4. 張家蒞、陳以宸
 (南投市)

南投縣第 62 屆全縣運動會網球賽程表

1. _____
 2. _____
 3. _____

高中女子組單打賽

高中男子組單打賽

1. _____
 2. _____
 3. _____

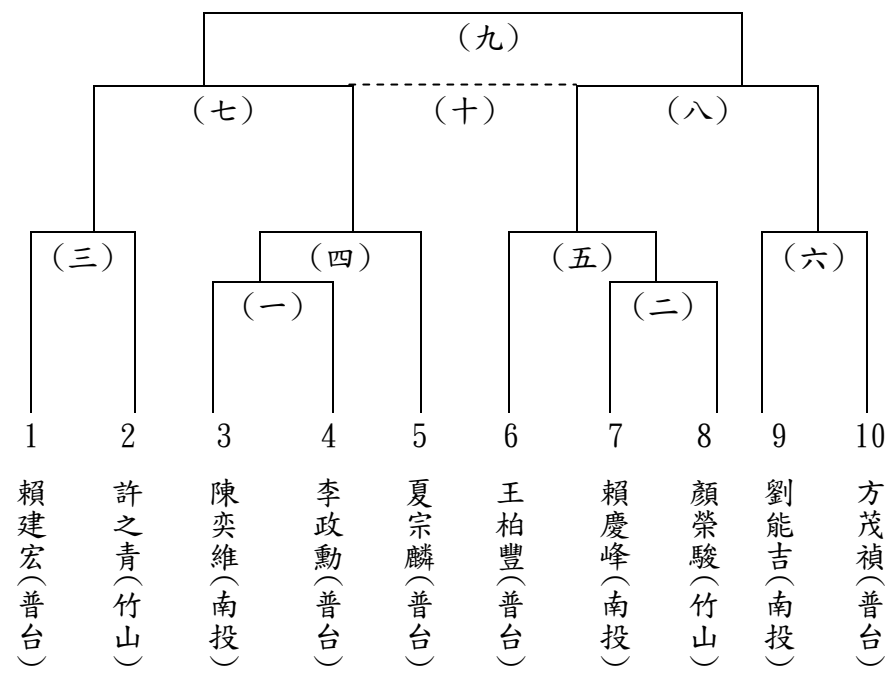
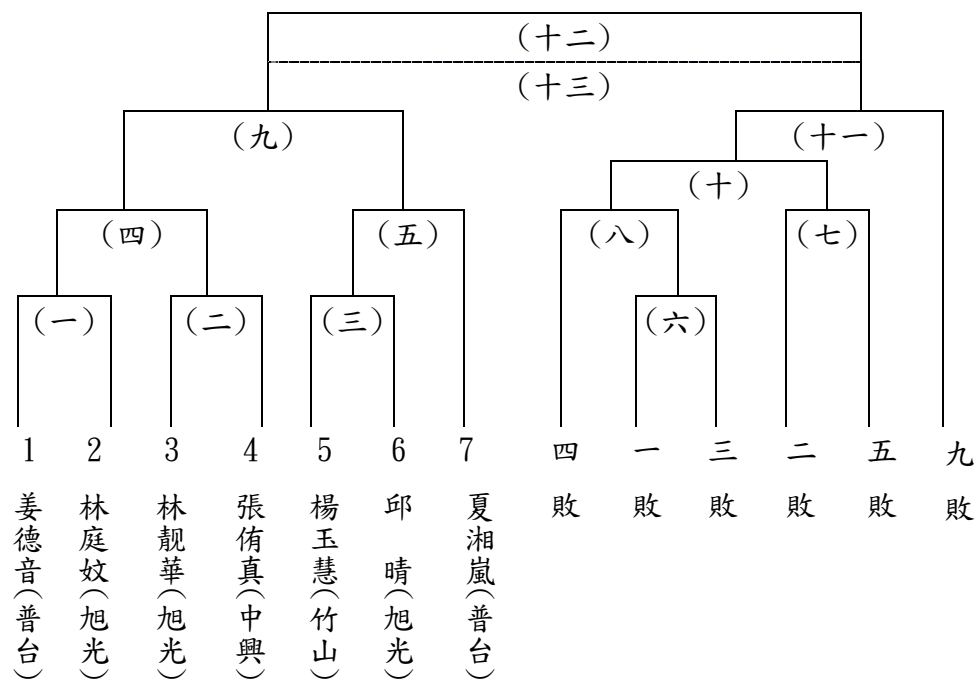

南投縣第 62 屆全縣運動會網球賽程表

高中女子組團體組

高中男子組團體組

名次
1. _____
次

名次
1. _____
次 2. _____

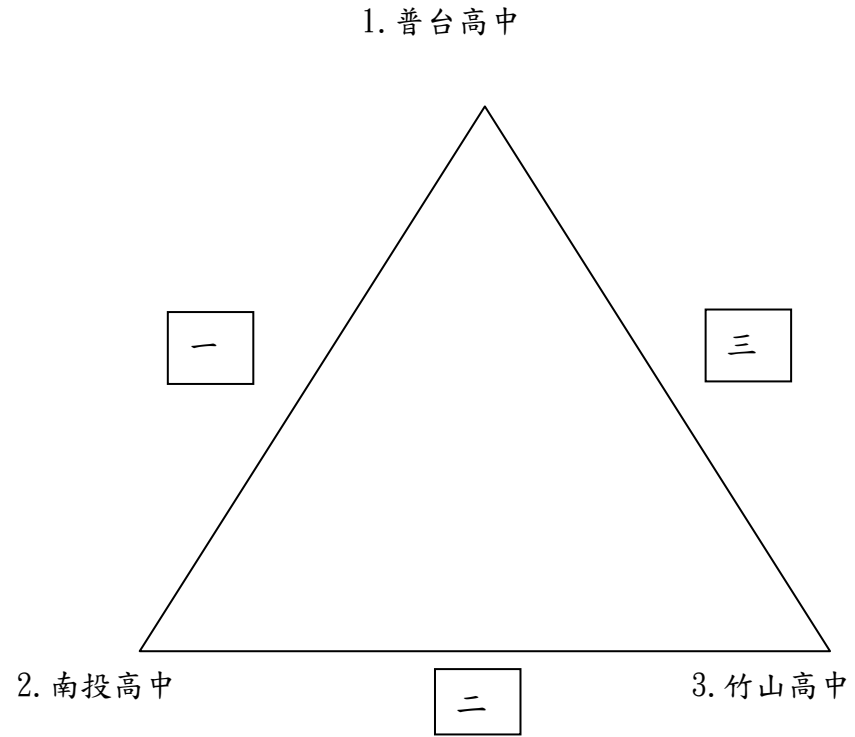
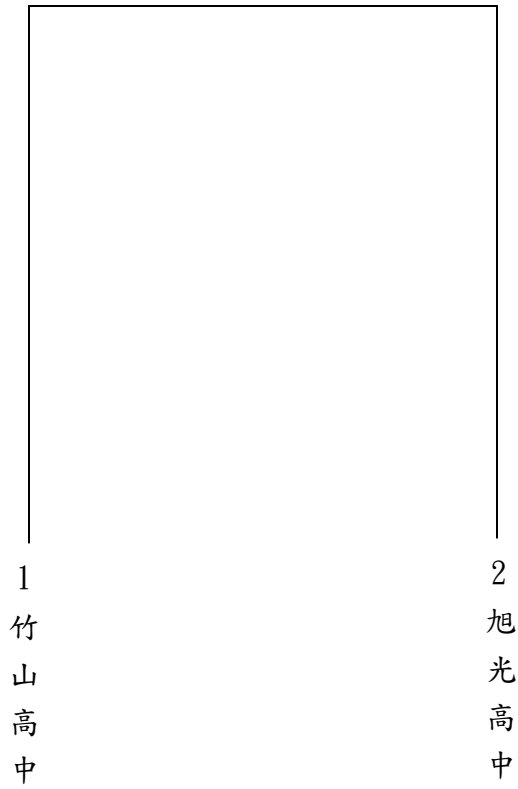

南投縣第 62 屆全縣運動會網球賽程表

高中女子組雙打

高中男子組雙打

- 名次
1. _____
 2. _____
 3. _____

- 名次
1. _____
 2. _____
 3. _____

1. 楊敏鈺、邱崢雯
(竹山)

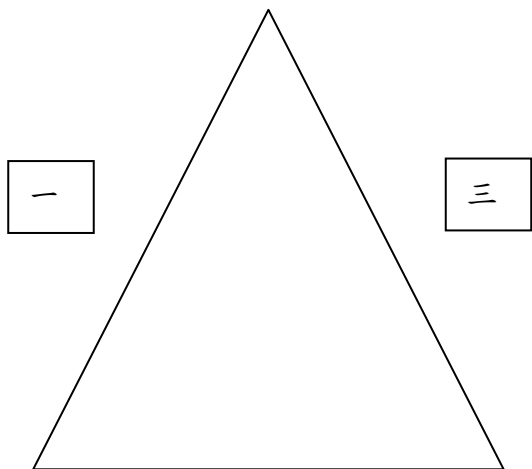

2. 李金雲、李芷萱
(旭光)

二

3. 黃鈺珊、黃佩萱
(竹山)

1. 紀亮維、林岳得
(竹山)

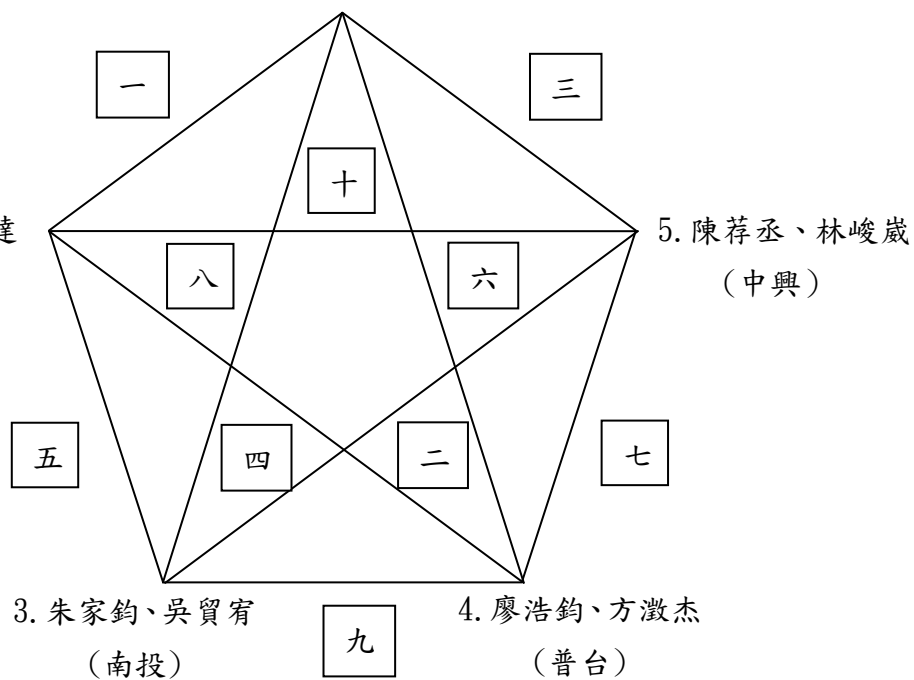

南投縣第 62 屆全縣運動會網球賽程表

國中女子組單打

國中男子組單打

1. _____
名
2. _____
次
3. _____

1. _____
名
2. _____
次
3. _____

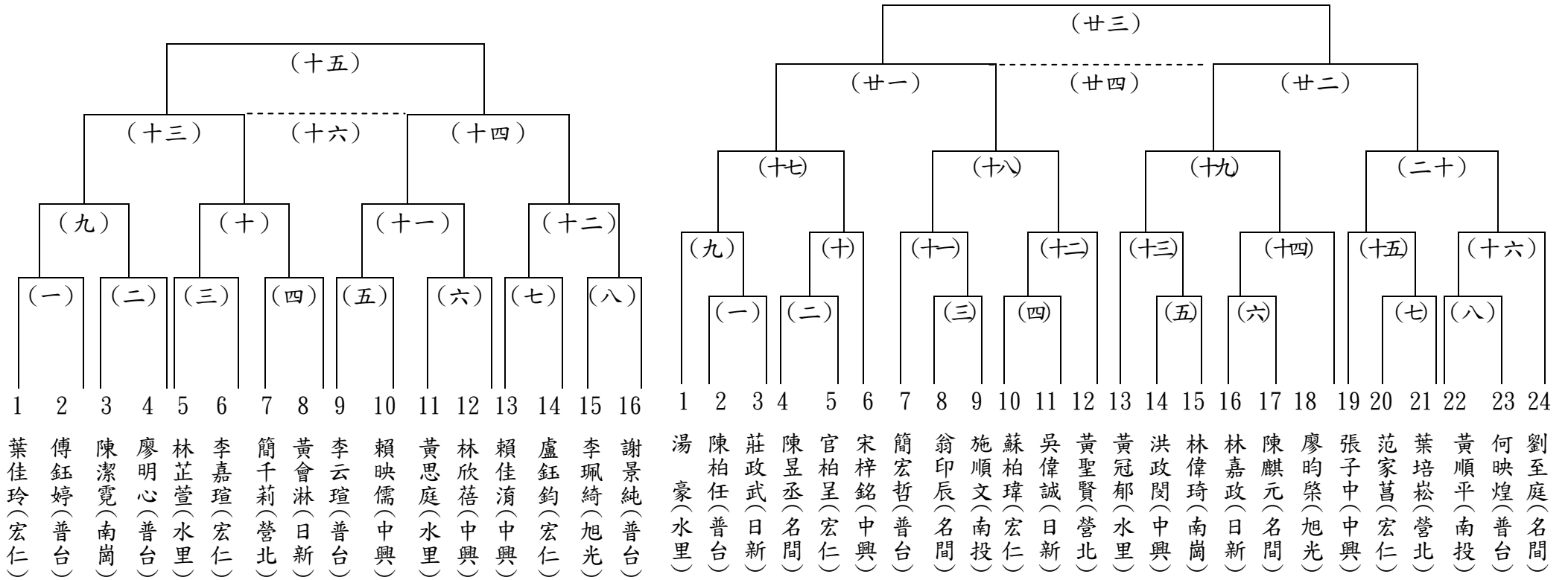

南投縣第 62 屆全縣運動會網球賽程表

1. _____
 2. _____
 3. _____

國中女子組雙打

國中男子組雙打賽

1. _____
 2. _____
 3. _____

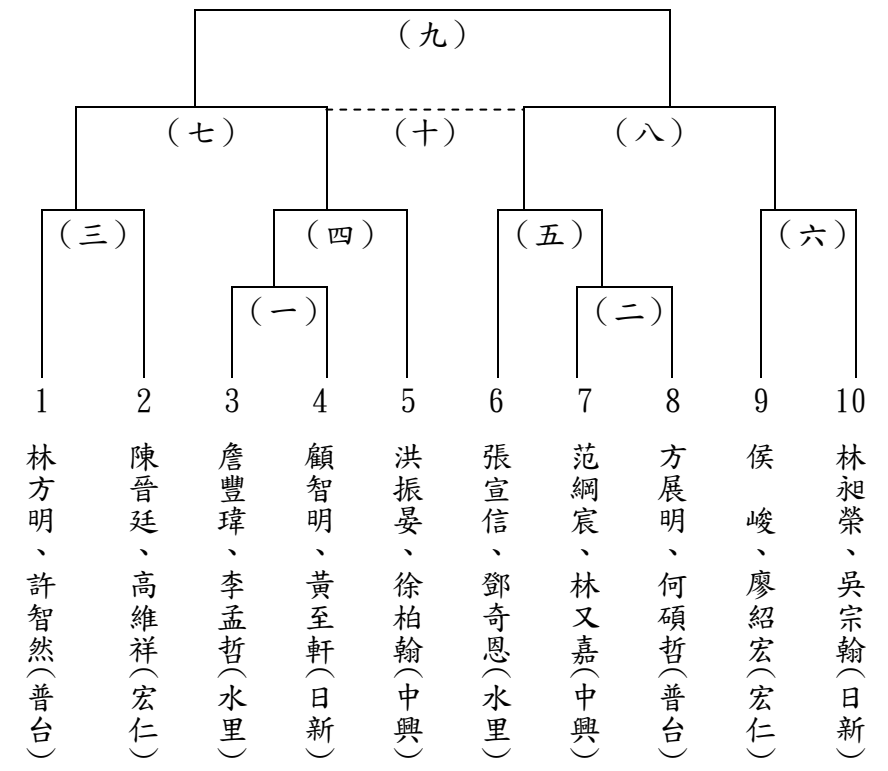
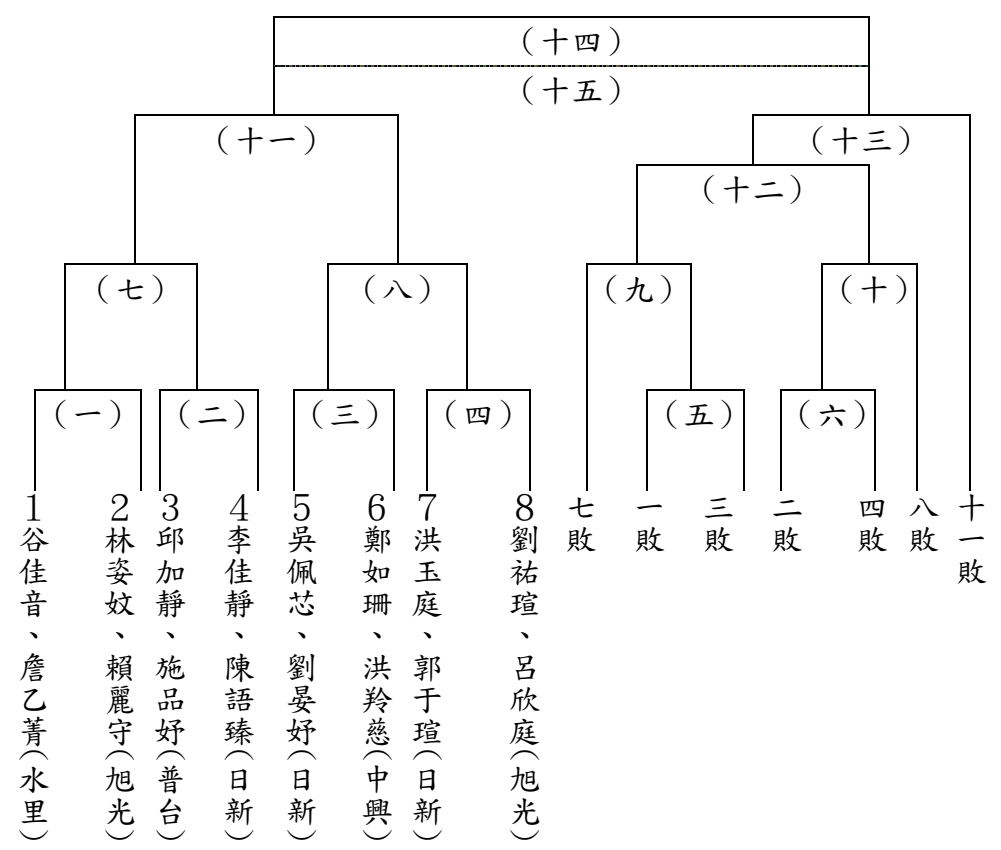

南投縣第 62 屆全縣運動會網球賽程表

國中男子組團體賽

國中女子組團體賽

1. _____
 2. _____
 3. _____

1. _____
 2. _____
 3. _____

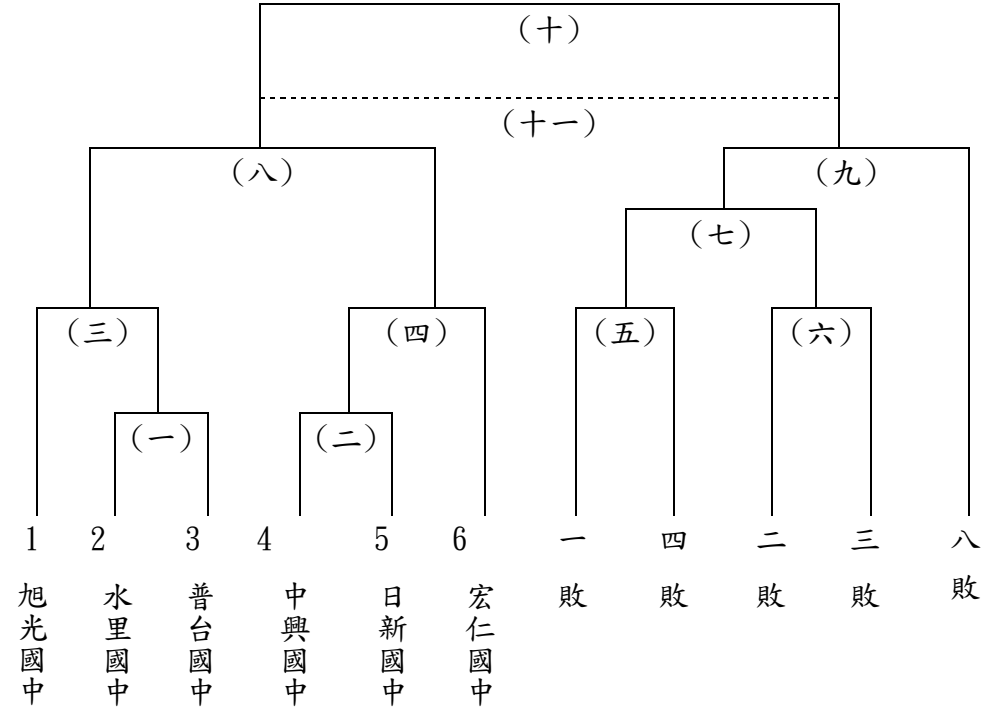
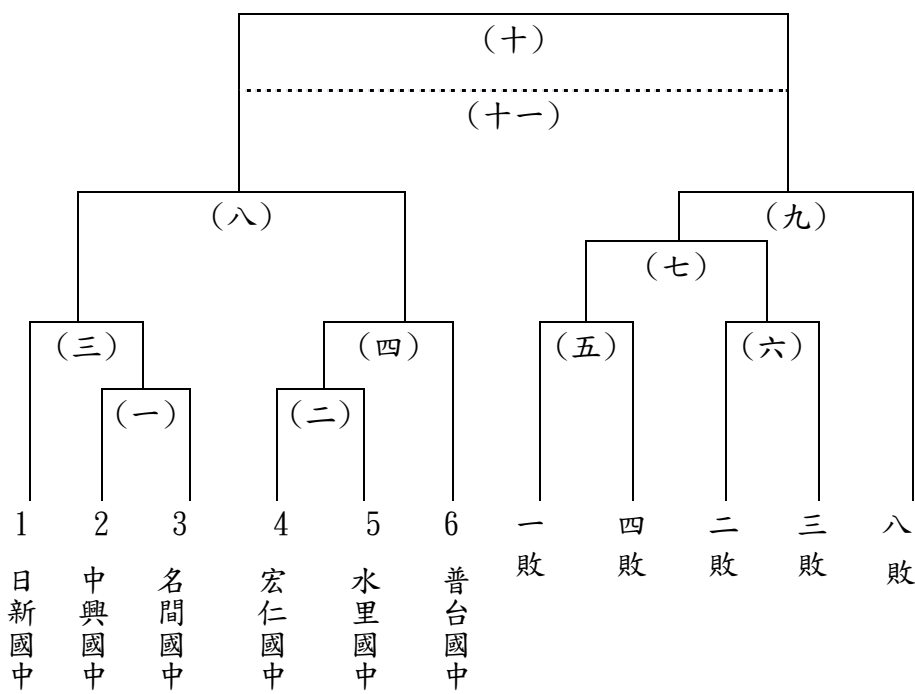

南投縣第 62 屆全縣運動會網球賽程表

公務人員組團體賽

教職員工組團體賽

1. _____
 2. _____
 3. _____

1. _____
 2. _____
 3. _____

1. 竹山鎮公所

一

2. 祥和隊

三

五

六

四

3. 衛生局

二

4. 警察局

1. 水里鄉
教育會

一

2. 竹山鎮
教育會

三

五

六

四

3. 埔里鎮
教育會

二

4. 魚池鄉
教育會

南投縣第 62 屆全縣運動會撞球裁判及工作人員名單

審判委員：黃振誠 林高賢

裁判長：林明亮

裁判：洪國恩 賴永彬

工作人員：蔡明煌 吳自強 李奇儒 石志鴻 林伊君 林志仁 李宗霖 袁青禾 林賢飛 李坤晟

南投縣第 62 屆全縣運動會撞球競賽規程

- 一、比賽時間：民國 103 年 10 月 18 日起 3 天。
- 二、比賽地點：草屯鎮球中天複合式運動館
- 三、比賽組別：公開組。
- 四、參加辦法：
 - (一)、戶籍規定：須符合競賽總則第六條相關規定。
 - (二)、年齡規定：12 歲以上（民國 91 年 9 月 1 日以前出生），未成年須家長同意書。
 - (三) 註冊人數：每單位限男女混合參加 1 隊，每隊註冊選手至多 25 人。
- 五、註冊：依據競賽總則第十一條規定辦理。
- 六、比賽辦法：
 - (一)、比賽規則：採用世界花式撞球運動協會（WPA）9 號球規則。
 - (二)、比賽制度：1、預賽採雙敗淘汰制（取 32 名入決賽）。
 - 2、決賽採單敗淘汰制。
 - 3、讓局制（女子選手 3 局起；男子選手 5 局起）。
 - (三)、比賽規定：1、預賽（10 月 18 日、10 月 19 日）選手須於上午 12:30 前報到檢錄。
 - 2、決賽（10 月 20 日）選手須於下午 6:30 前報到檢錄。
 - 3、選手務必攜帶身份證明文件（學生憑學生證）以供核對。
 - 4、選手應著整齊服裝出賽，違者裁判有權停止比賽資格。
 - 5、比賽會場禁止吸煙。
 - 6、選手未依規定時間內出賽（或唱名 3 次未到者）以棄權論。
- 七、場地器材設備：依據競賽總則第十條規定辦理。
- 八、申訴：依據競賽總則第十二條規定辦理。
- 九、獎勵：依據競賽總則第九條規定辦理。

南投縣第 62 屆全縣運動會撞球賽程表

撞球

A 組

日期：103 年 10 月 18 日

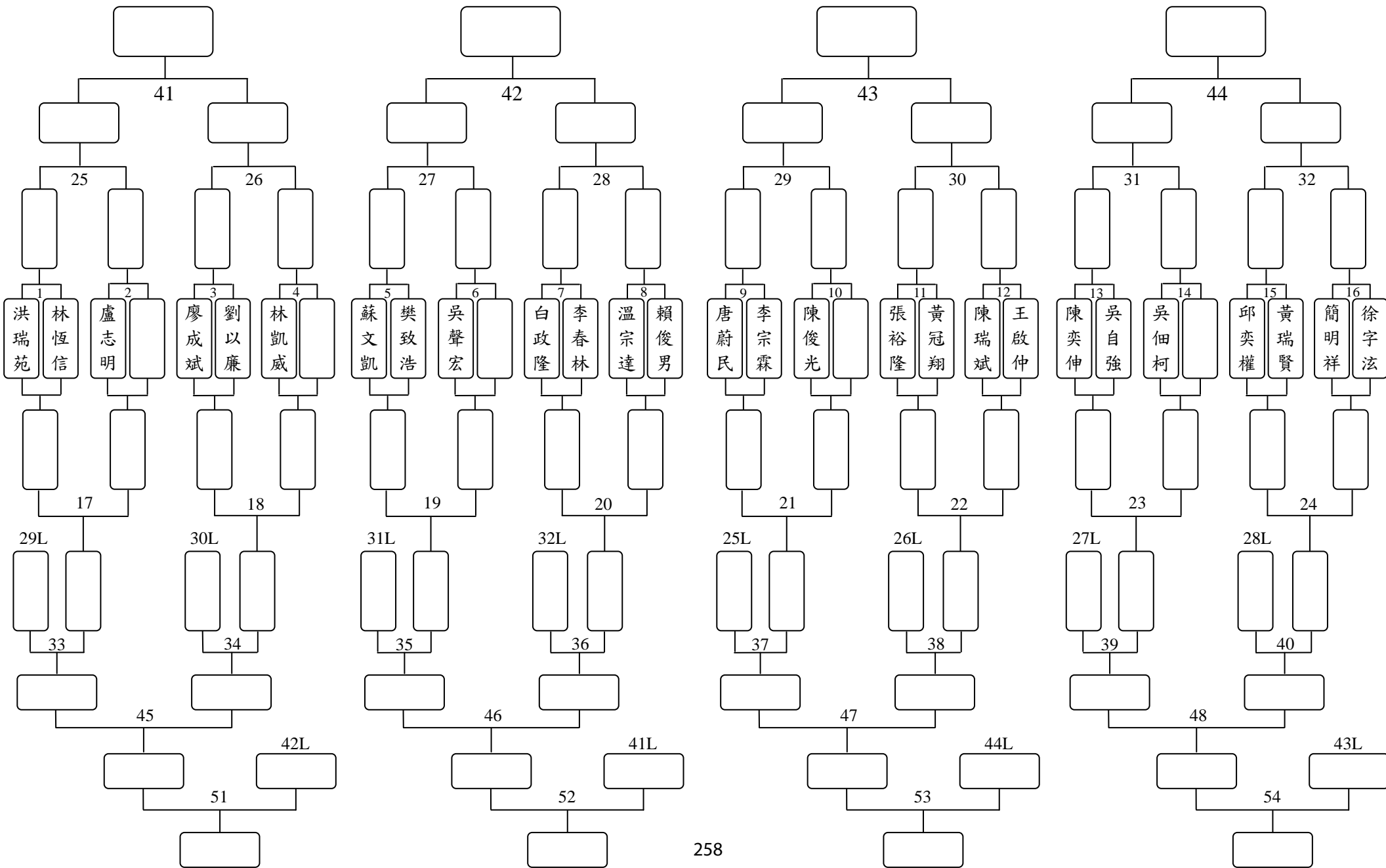

南投縣第 62 屆全縣運動會撞球賽程表

撞球

B 組

日期：103 年 10 月 19 日

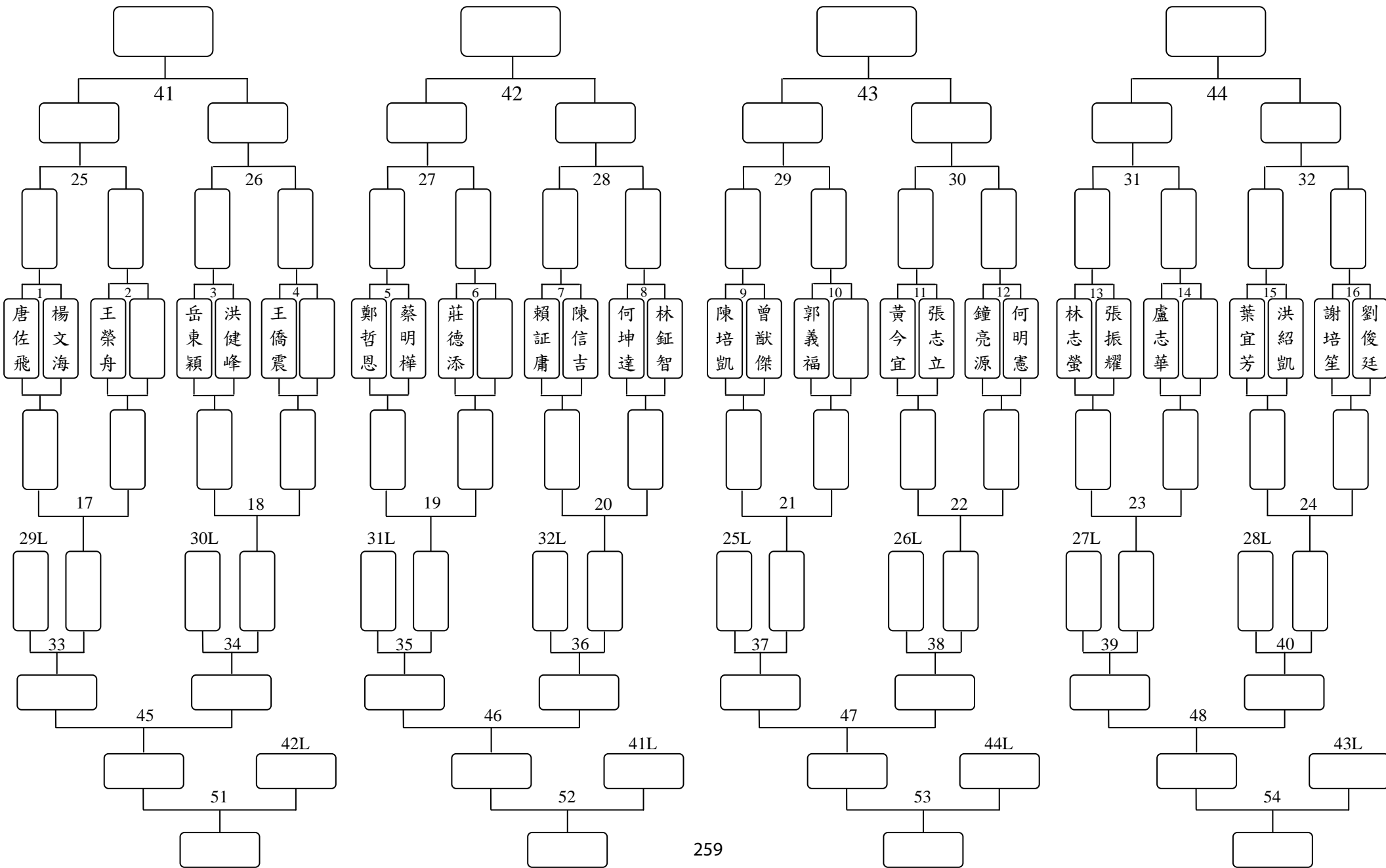

南投縣第 62 屆全縣運動會地面高爾夫球裁判及工作人員名單

審判委員主任：陳花秀

副主任：陳義助

審判委員：葉添益 林超雄 張國昭 林村祥

裁判長：羅子龍

裁判：許登和 黃照男 黃健儒 施榮欽 李文永 林中文 謝靖英 羅子期 黃鉅耀 羅陳瑜 張萍鳳
葉清忠 廖錦霜 郭絨足 林瓊微 曾清峰 洪敏正 廖素里 李振棠

裁判組長：林秀綱

競賽組長：林約

檢錄組長：陳素秋

場地組長：林子張

南投縣第 62 屆全縣運動會地面高爾夫球競賽規程

一、比賽日期：民國 103 年 10 月 18 日起 1 天。

二、比賽地點：竹山鎮迦南美地。

三、比賽組別：社男組、社女組、高男組、高女組、國男組、國女組（各組均含個人組及團體組）。

四、參加辦法：

（一）、戶籍規定：須符合競賽總則第六條相關規定。

（二）、年齡規定：1、高中、國中組依在學學籍規定為基準。

2、社會組不限年齡。

（三）、註冊人數：每隊球員最少四人，最多 16 人(男女不限)。

五、註冊：依據競賽總則第十一條規定辦理。

六、比賽辦法：

（一）、比賽規則：採用日本地面高爾夫球協會 2004 年公佈修訂規則。

（二）、比賽制度：1、團體賽每隊限報男、女各一組，各組 4 至 6 人內以成績較好的 4 人計算成績，並以合計最少桿者為勝，若兩隊以上同桿數時，比一桿多的，又同樣時比二桿，又再同桿數時，以抽籤決定名次，團體成績由個人成績計入(不足四人時不予計算成績)。

2、個人賽以(A 場地 8 洞打三回合)合計 24 洞，總桿數少者為勝，兩人以上同桿數時，以高年齡者為先。

3、每球道最高以十桿計算。

（三）、比賽應注意事項：

1、球員應在比賽前二十分鐘到場檢錄，而逾五分鐘或拒絕比賽時，裁判員可判定取消該球員該場次比賽資格。

2、球入洞未停穩即撿起者，加計一桿。

3、球停在洞口三十公分以內，不必撿起可繼續打至入洞為止。

4、一桿進洞的球，須由裁判確認後，才可以撿起。

5、各選手對於身分資料有疑問者，請於賽前提出糾正，若比賽後再提出，則不受理變更或抗議。

6、選手自備木製球桿，GG 球及標誌(Maykwe)等，使用鐵桿或曲球桿者，均不承認，並不計分。

7、選手自備雨具(雨天照常比賽)。

七、場地器材設備：依據競賽總則第十條規定辦理。

八、申訴：依據競賽總則第十二條規定辦理。

九、獎勵：依據競賽總則第九條規定辦理。

南投縣第 62 屆全縣運動會地面高爾夫球賽程表

A 組：組合表
監察員：曾清峰

場次：1.2.3
103 年 10 月 18 日(星期六)

場地：A->A->A
第一場次：上午 9 時開打

編號	姓名	隊名	編號	編號	姓名	隊名	編號
A 1-1	洪育綸	草屯	14	A 5-1	邱張姜	竹山	38
A 1-2	王素月	竹山	39	A 5-2	林學書	竹山	4
A 1-3	簡秋香	中寮	46	A 5-3	黃阿滿	魚池	65
A 1-4	羅子龍	竹山	1	A 5-4	葉振昌	魚池	30
A 1-5	吳秀愛	中寮	51	A 5-5	林添義	水里	34
A 1-6	李建智	中寮	15	A 5-6	洪碧歸	魚池	63
A 1-7	王良	魚池	27	A 5-7	魏為吉	南投市	22
A 1-8	陳程紅珠	水里	70	A 5-8	陳淑真	南投市	55
A 1-9	陳莊秀	魚池	69	A 5-9	洪李新香	中寮	50
A 1-10				A 5-10			
A 2-1	張大勳	南投市	20	A 6-1	張素秋	竹山	45
A 2-2	許新逢	水里	32	A 6-2	曾作欽	南投市	23
A 2-3	黃宏得	竹山	2	A 6-3	施四泉	水里	33
A 2-4	廖錦雲	草屯	9	A 6-4	謝祝	魚池	64
A 2-5	張雪	魚池	60	A 6-5	陳榮輝	草屯	12
A 2-6	石敬萬	魚池	31	A 6-6	蔡金滿	魚池	68
A 2-7	簡澄惠	南投市	54	A 6-7	張素	中寮	49
A 2-8	陳秋香	竹山	41	A 6-8	高榮發	竹山	5
A 2-9	簡女敏	水里	71	A 6-9	黃秀美	水里	73
A 2-10				A 6-10	唐錦庸	南投市	26
A 3-1	唐麗雪	南投市	53	A 7-1	謝天隨	竹山	7
A 3-2	張詩敬	中寮	16	A 7-2	林美智	南投市	56
A 3-3	蔡秀錦	竹山	44	A 7-3	劉素蘭	魚池	66
A 3-4	詹秋蘭	中寮	47	A 7-4	施格概	水里	35
A 3-5	黃萍珠	魚池	61	A 7-5	蘇天送	魚池	29
A 3-6	陳肇欽	竹山	8	A 7-6	李木山	草屯	13
A 3-7	吳勝祝	中寮	52	A 7-7	羅朱容	竹山	40
A 3-8	黃秋瑯	南投市	21	A 7-8	張慶向	中寮	18
A 3-9	洪新高	草屯	10	A 7-9	鄒來重	南投市	24
A 3-10				A 7-10	吳棟樑	中寮	19
A 4-1	李梅仔	魚池	62	A 8-1	林慶桐	水里	36
A 4-2	林文燦	竹山	3	A 8-2	林唯一	南投市	25
A 4-3	吳耀棋	中寮	17	A 8-3	劉貴美	竹山	42
A 4-4	林碧霞	竹山	43	A 8-4	陳雅展	水里	37
A 4-5	林麗津	中寮	48	A 8-5	施雪峰	魚池	67
A 4-6	涂妙淑	水里	72	A 8-6	林清德	竹山	6
A 4-7	王盛本	魚池	28	A 8-7	徐鳳美	南投市	57
A 4-8	紀雪霞	南投市	58	A 8-8	洪深順	草屯	11
A 4-9	曾秋梅	水里	74	A 8-9	楊英蘭	水里	75
A 4-10	秋月華	南投市	59	A 8-10			

南投縣第 62 屆全縣運動會各競賽項目、日期、地點、聯絡人一覽表

項次	競賽項目	競賽日期	競賽地點	聯絡人	聯絡電話
1	田徑	10/18. 19. 20. 21	南投縣立體育場	許振芳	0923-318731
2	游泳	10/18	南投縣立三和游泳池	蒲俊誠	0930-655888
3	柔道	10/20	草屯國中	李松鑫	0935-050295
4	跆拳道	10/18. 19	南投國中	魏瑞賢	0921-385325
5	角力	10/19	草屯國中	莊明人	0937-260278
6	籃球(原住民組)	10/17	埔里鎮綜合球場	吳明	0937-780575
	籃球(國小組)	10/15. 16	水里國小	吳明	0937-780575
	籃球(國中組, 高中組, 社會組)	10/18. 19. 20. 21	埔里鎮綜合球場	吳明	0937-780575
7	網球	10/17. 18. 19. 20	南投縣立網球場	簡敬倫	0937-210016
8	軟式網球	10/19. 20	草屯中山網球場	林勝信	0912-039460
9	桌球	10/18. 19. 20. 21	草屯鎮立體育館	張木騰	0910-492667
10	羽球	10/18. 19. 20. 21	國立竹山高中	廖哲修	0910-499119
11	高爾夫	10/20. 21	南投高爾夫球場	鍾朝火	0926-494363
12	保齡球	10/18. 19	草屯永樂保齡球館	陳志強	0913-778511
13	巧固球	10/19. 20. 21	南崗國中	高誌謙	0931-579709
14	槌球	10/18. 19	草屯鎮新豐里中投公路橋下槌球場	許人參	0932-697730
15	橋藝	10/18. 19. 20	南投國中	林國整	0937-781035
16	太極拳	10/18	南光國小	李佳臻	0937-480951
17	自由車	10/18. 19. 20. 21	埔里鎮及國姓鄉自由車場地	張世義	0930-847335
18	摔角	10/21	草屯國中	鐘志安	0921-048329
19	慢速壘球	10/18. 19	新街國小棒壘球場/僑光棒壘球場	洪銘惠	0932-658385
20	女子壘球	10/19. 20	埔里高工/埔里國中	賴信成	0937-781563
21	木球	10/19. 20	竹山鎮公所木球場 (竹山鎮公所路 100 號)	邱垂源	0939-718473
22	撞球	10/18. 19. 20	草屯鎮球中天複合式撞球運動館	林明亮	0933-565476
23	國術, 武術	10/18. 19	康壽國小	石保桐	0932-968008
24	排球, 沙灘排球	10/18. 19. 20. 21	南崗國中	王業	0933-498703
25	軟式棒球	10/18. 19. 20	新街國小棒壘球場	吳欲豐	0932-552150
26	拔河	10/18. 19. 20	南投縣立體育場跑道/國立南投高中	林良俊	0919-692964
27	空手道	10/11	旭光高中	曾麗如	0923-247068
28	射箭	10/18. 19. 20	埔里國中	卓正彬	0932-553311
29	特奧滾球	10/19	南投縣立體育場	簡秀鶴	0911-105767
30	教職員工, 公務人員, 婦女 親子趣味競賽	10/18	南投縣立體育場	潘黃家齊	0930-765954
31	身心障礙項目	10/19	南投縣立體育場	簡秀鶴	0911-105767
32	躲避球競賽	10/18	南投國小躲避球場	李嘉軒	0928-364951
33	地面高爾夫球	10/18	竹山鎮迦南美地 (竹山鎮中山路 7 之 88 號)	羅子龍	0935-681642
34	圍棋	10/19	炎峰國小	黃嘉政	0937-748106
35	原住民傳統舞蹈	10/21	南投縣立文化中心	全正文	0988-034952

